



**MOTOBECANE
MOTOCONFORT**

PIÈCES DÉTACHÉES

Caddy



M 1

M 1 PR

TRÈS IMPORTANT

COMMANDES TÉLÉPHONIQUES

Nous prions instamment nos Agents de n'utiliser le téléphone que pour des petites commandes de dépannage d'extrême urgence.

1° Toutes les commandes téléphoniques enregistrées avant 11 h. 30 pour expédition gare et avant 15 h. pour expédition poste sont, dans la mesure maximum possible, expédiées le jour même.

Afin d'obtenir toute satisfaction auprès de notre Service Pièces Détachées, nous vous prions de bien vouloir prendre connaissance des conseils qui vous sont rappelés ci-dessous :

2° En raison du caractère exceptionnel de ces commandes, nous regrettons de vous informer qu'aucune réclamation résultant d'une interprétation imparfaite ne pourra être prise en considération.

3° Toutefois, sur votre demande, nous pourrions attendre confirmation de votre ordre par écrit, afin de permettre une vérification avant envoi.

ENLÈVEMENT DES COMMANDES PIÈCES DÉTACHÉES EN NOS MAGASINS

1° Les commandes CSD doivent nous parvenir un minimum de 5 jours ouvrables avant enlèvement.

48 heures pour les commandes ordinaires.

2° N'omettez pas de nous préciser la date et l'heure de l'enlèvement probable.

ÉTABLISSEMENT DES BONS DE COMMANDES

1° Nous tenons à votre disposition des carnets de bons de commande suivant modèle ci-contre.

2° Lors d'une commande de pièce quelle qu'elle soit, n'oubliez pas de bien indiquer :

- Le numéro,
- La désignation exacte,
- Le type exact de la machine intéressée,
- Les numéros cadre et moteur dans le cas d'un dépannage.

3° Attention, votre bon de commande ne devra mentionner aucune correspondance.

Si vous avez à nous entretenir de sujets différents, à savoir :

- Demandes de renseignements techniques,
- Demandes de renseignements commerciaux,
- Commandes de machines,
- Instructions pour réparations,
- Réponses diverses, etc...

Traitez chacun d'eux SUR UN FEUILLET SÉPARÉ, joint le cas échéant à votre bon de commande afin d'éviter des frais supplémentaires de correspondance. En procédant ainsi, votre commande ne sera pas retardée et il sera donné suite rapidement aux questions diverses, autres, par les services intéressés.

1	2	3	4	1	CACHET AGENT
Bon de Commande Pièces Détachées du _____					
 MOTOBECANE <small>Société Anonyme au Capital de 47.807.000 F</small> SERVICE DES PIÈCES DÉTACHÉES 13, Rue Beaurepaire — 93502 PANTIN <small>R.C. Paris 942070115-B - Tél. : 843 93-41 - C.C.P. PARIS 188787</small>					DATE D'ENLÈVEMENT : _____ GARE : _____
TYPE DE MACHINE	NUMÉRO DE LA PIÈCE	NOMBRE DE PIÈCES	NOMBRE DE SALONS	DÉSIGNATION	R 05

ATTENTION. - Il est de votre intérêt, afin d'éviter toute erreur d'interprétation des pièces détachées commandées de respecter les instructions ci-dessous :

- 1° **Écrire lisiblement.**
- 2° **Respecter les colonnes.**
- 3° **Ne rien mettre dans les colonnes hachurées, celles-ci sont réservées au Service d'Enregistrement des Pièces Détachées. La rapidité d'exécution de vos commandes est dépendante de la clarté de ce bon.**

Le présent catalogue ne comporte volontairement aucun texte, mais uniquement des dessins référencés.

Les sous-ensembles Pièces Détachées sont représentés entourés de traits mixtes ou soulignés d'accolades.

Exemples : Carburateur complet 19600 - Page 7.

Projecteur complet 21207 - Page 16.

S O M M A I R E

PAGE	D É S I G N A T I O N	T Y P E
2	Moteur complet - Jeu de joints - Jeu de vis	M 1 - M 1 PR
3	Moteur éclaté	M 1 - M 1 PR
4	Moteur - Fixation - Echappement	M 1 - M 1 PR
5	Appariage piston - cylindre	M 1 - M 1 PR
6	Embrayage	M 1 - M 1 PR
7	Carburateur AR 10 - 691 B	M 1 - M 1 PR
8	Volant magnétique 8 W nouveau modèle - A partir du 1/04/74	M 1 - M 1 PR
9	Fourche emboutie - Guidons - Jeu de direction - Frein AV	M 1 - M 1 PR
10	Partie cycle - Cadre - Garde-boue - Carters - Porte-bagages	M 1
11	Partie cycle - Cadre - Garde-boue - Carters - Porte-bagages	M 1 PR
12	Poulie - Péda lier - Chaînes - Tendeur de chaîne	M 1 - M 1 PR
13	Roue - Moyeu AV - Pneu - Chambre à air	M 1 - M 1 PR
14	Roue - Moyeux AR \varnothing 70 - Pneu - Chambre à air	M 1 - M 1 PR
15	Poignée tournante - Corps de poignée gauche - Commandes	M 1 - M 1 PR
16	Projecteur - Feu AR - Canalisation	M 1 - M 1 PR
17	Selle	M 1 - M 1 PR
18	Tablier - Fixation - Porte-bagages AV - Panier amovible	M 1 - M 1 PR

M1 - M1PR

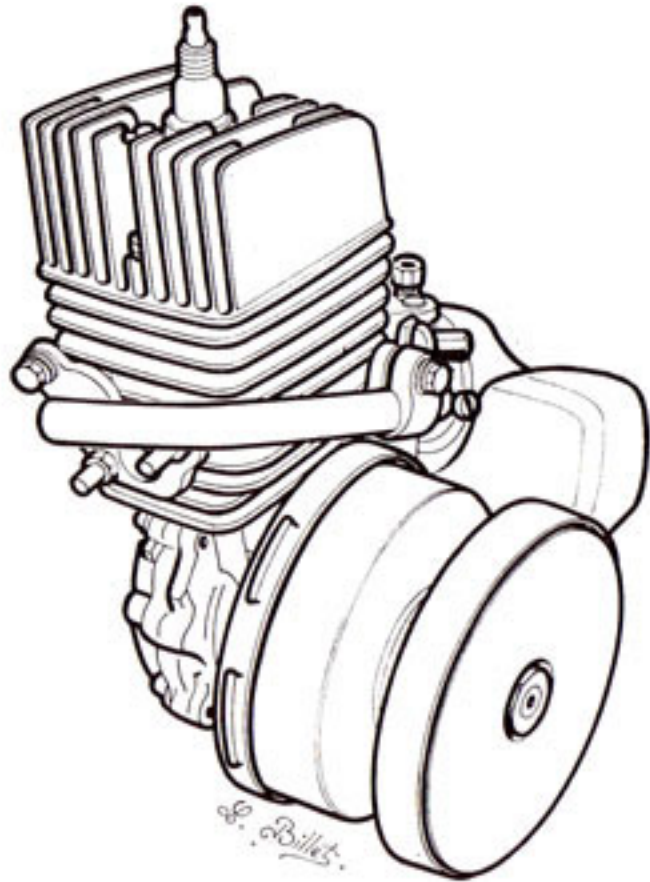

M1 - M1PR

20108

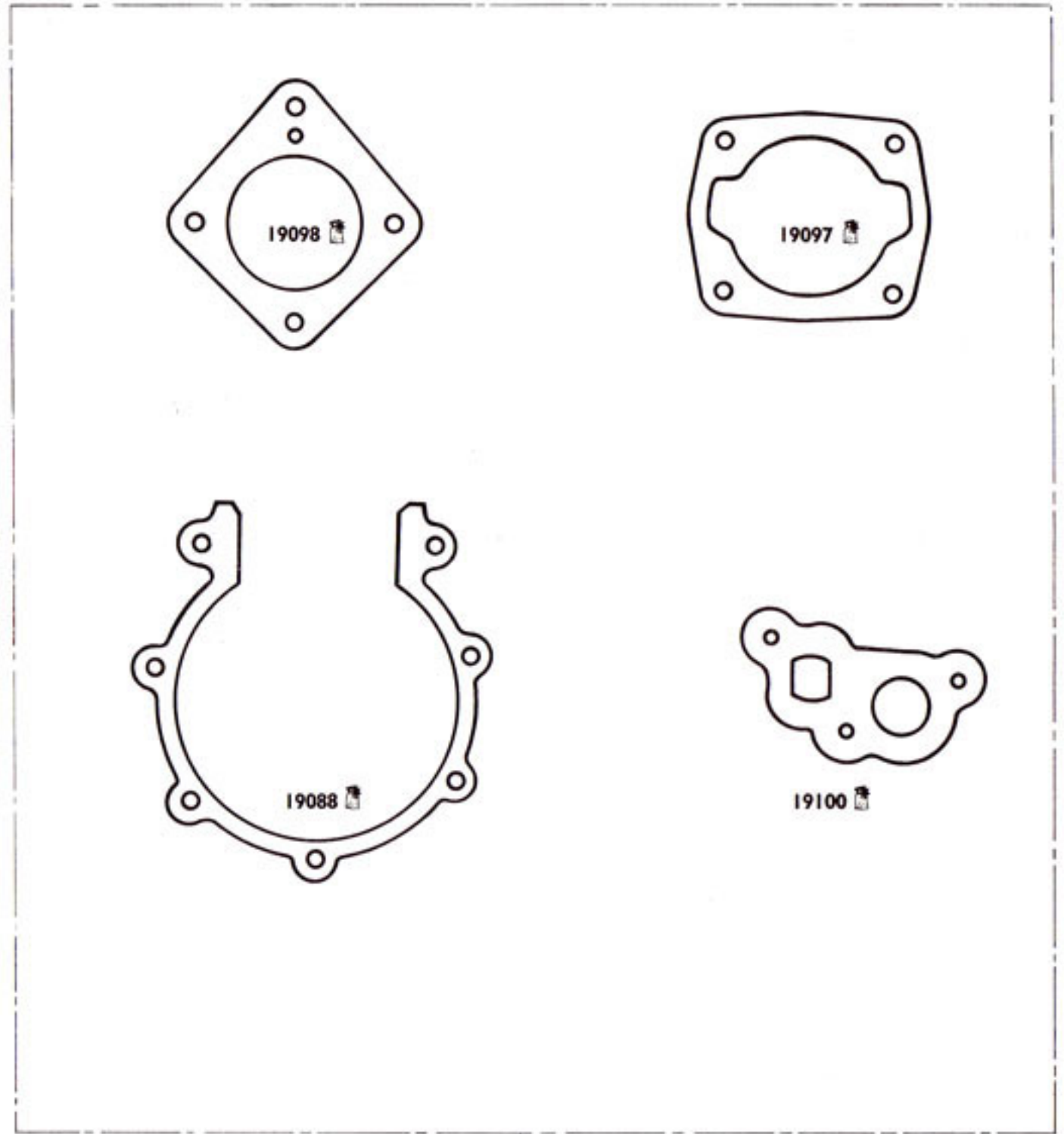



19193

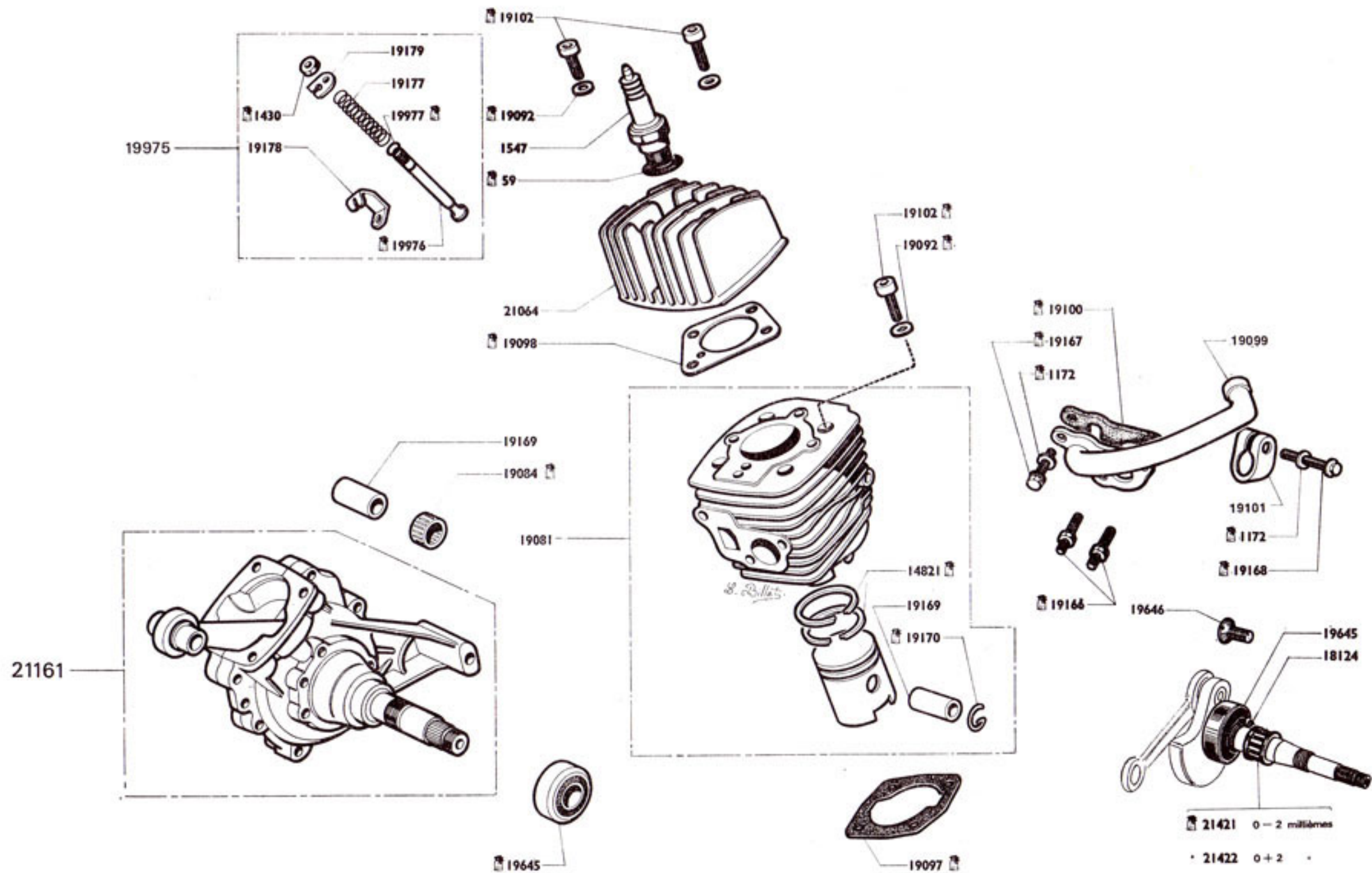

= Pièces conditionnées. Pour quantités voir tarif.

M1 - M1PR



 = Pièces conditionnées. Pour quantités voir tarif.

-  21421 0 - 2 millimètres
- 21422 0 + 2 •
- 21423 + 2 + 4 •
- 21424 + 4 + 6 •
- 21425 + 6 + 8 •

M1 - M1PR

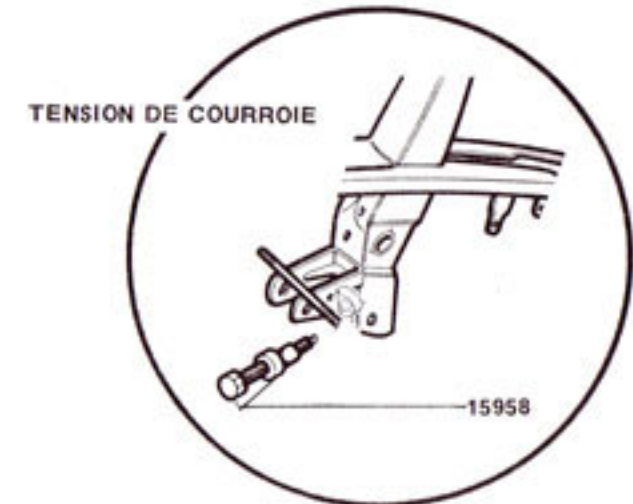
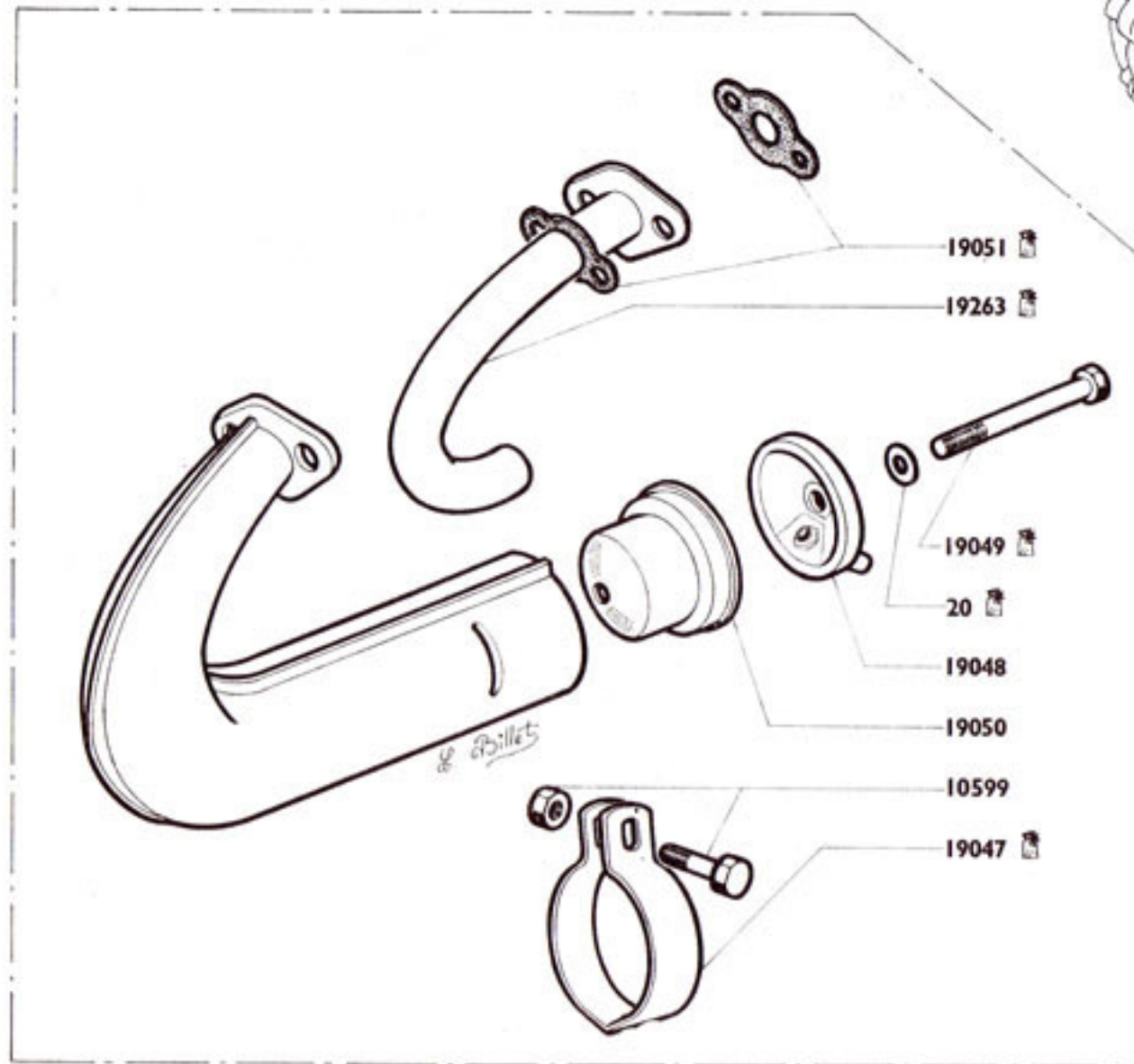
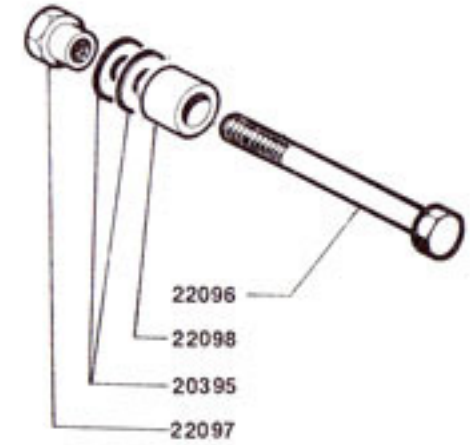
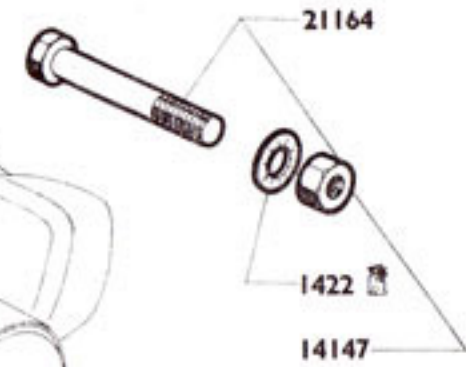
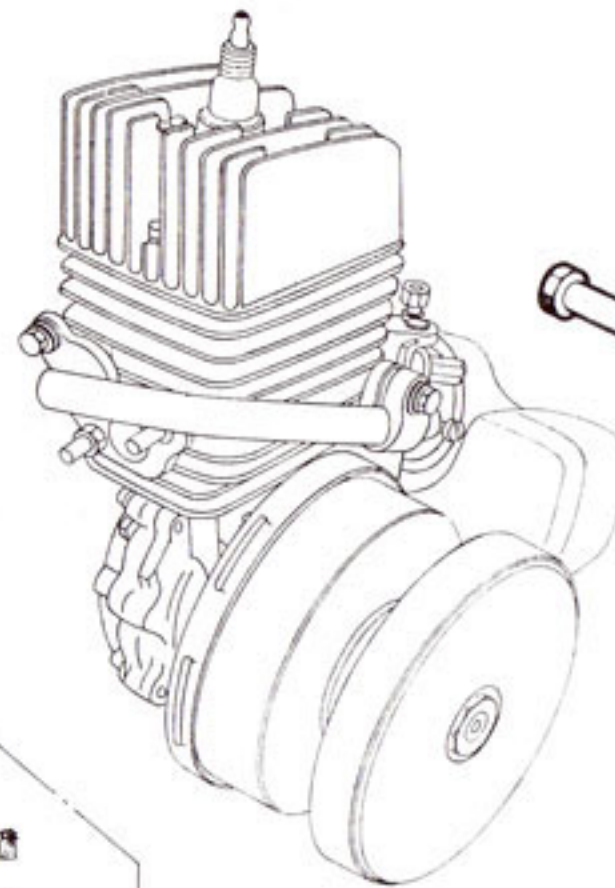

M1 - M1PR



K

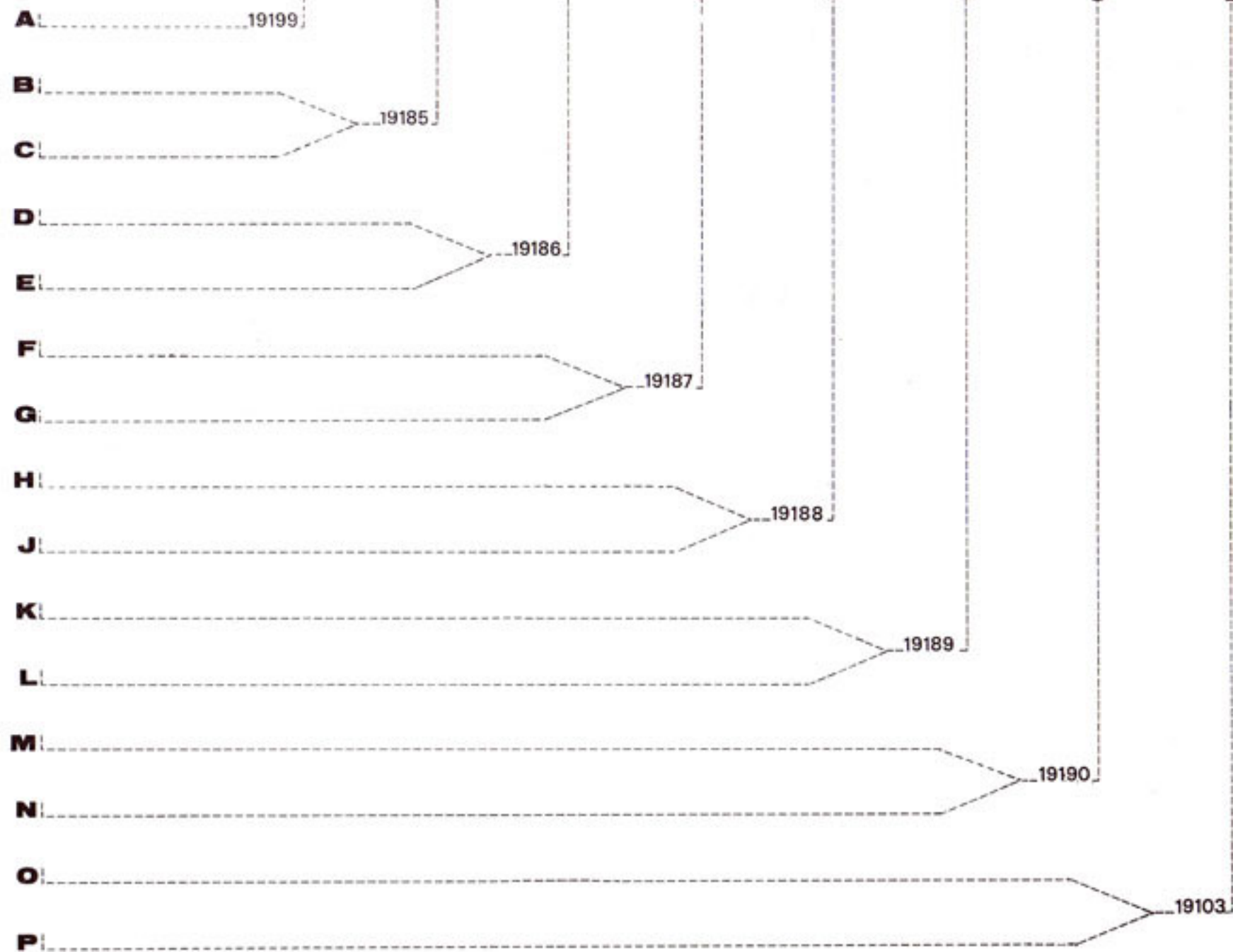
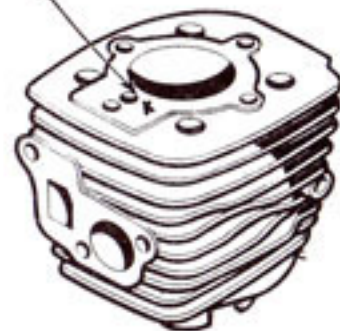

M1 - M1PR

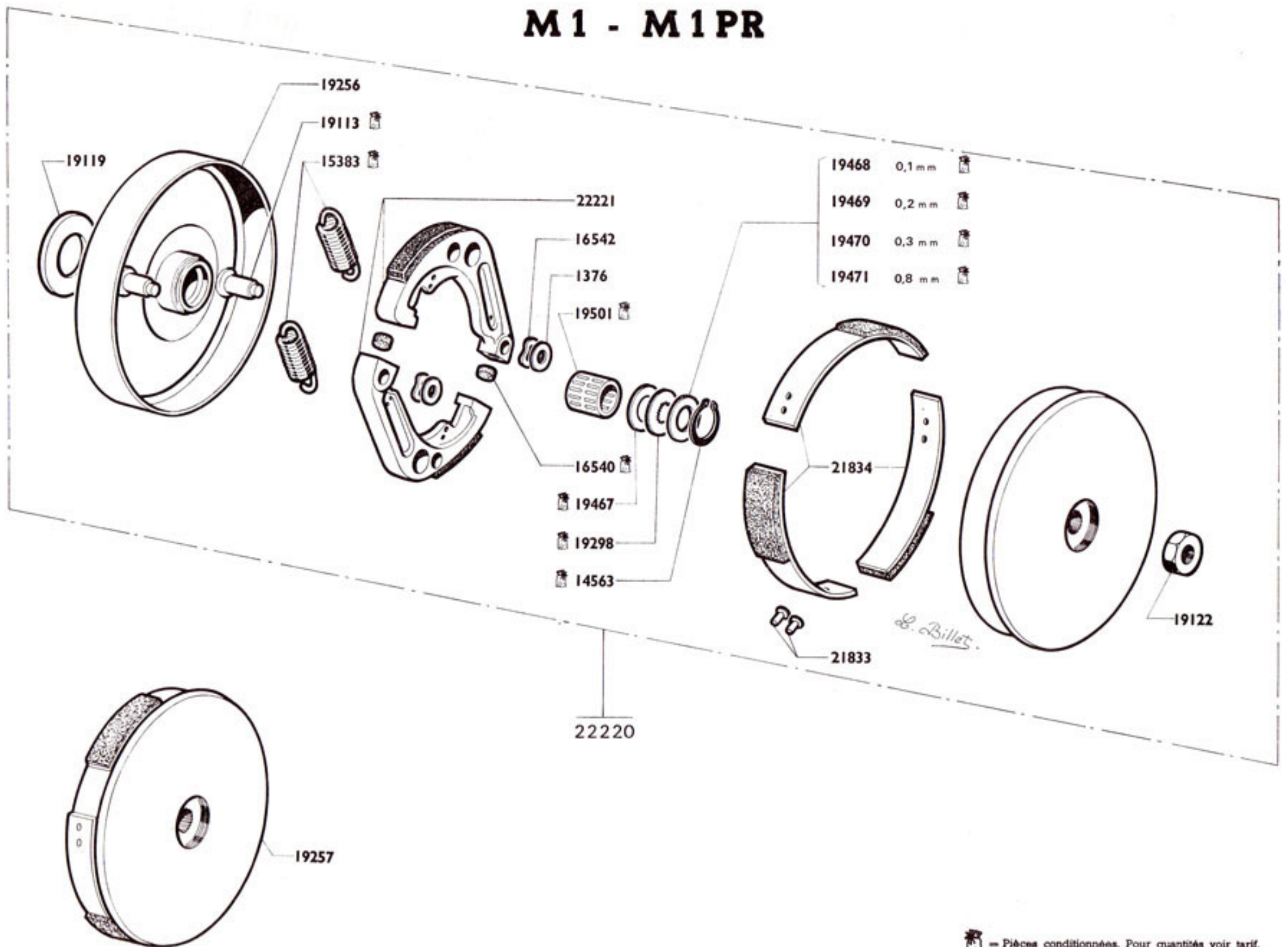

CARBURATEUR AR 1-10-691

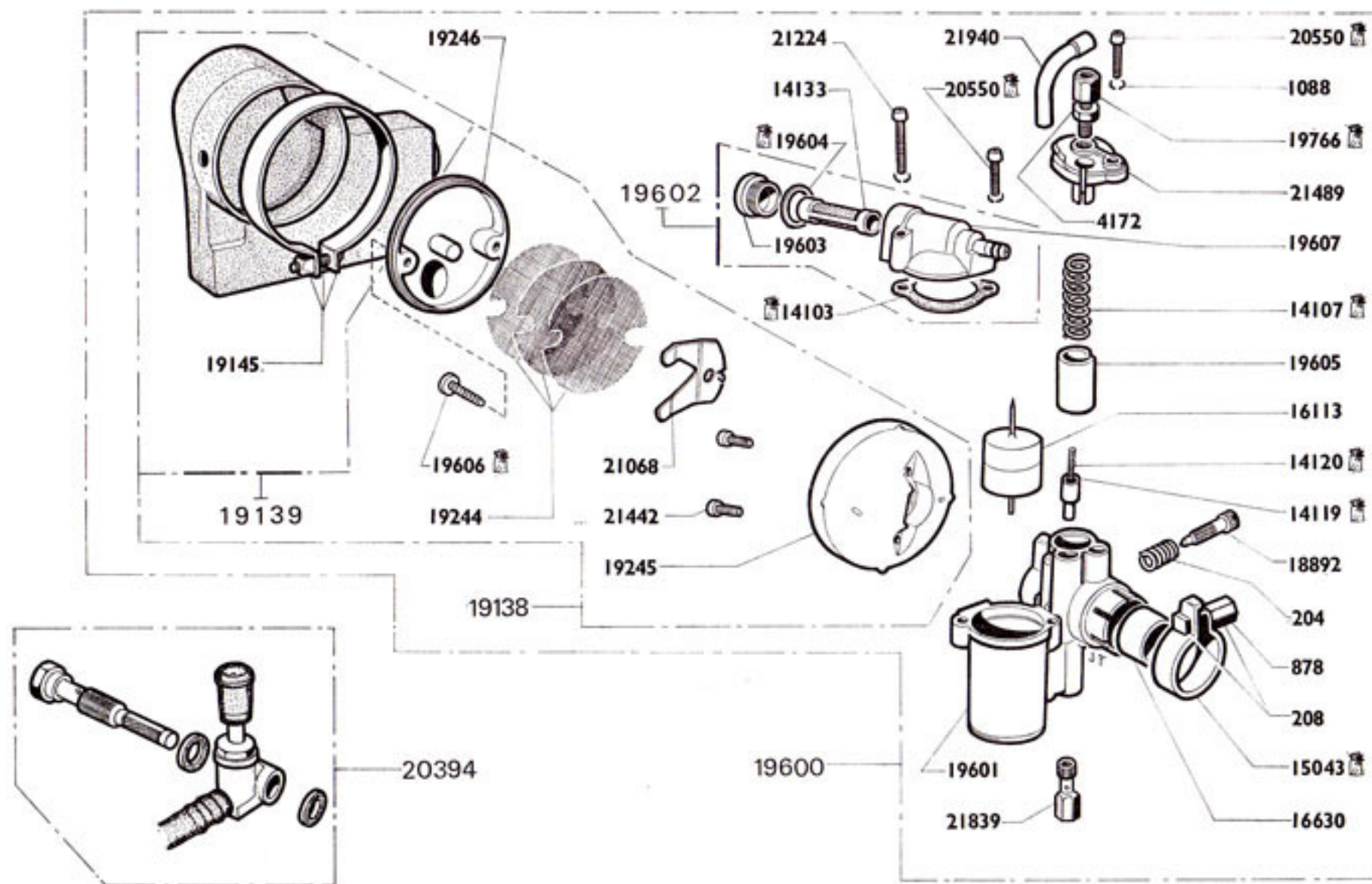

M1 - M1PR

A PARTIR DU 1/04/74

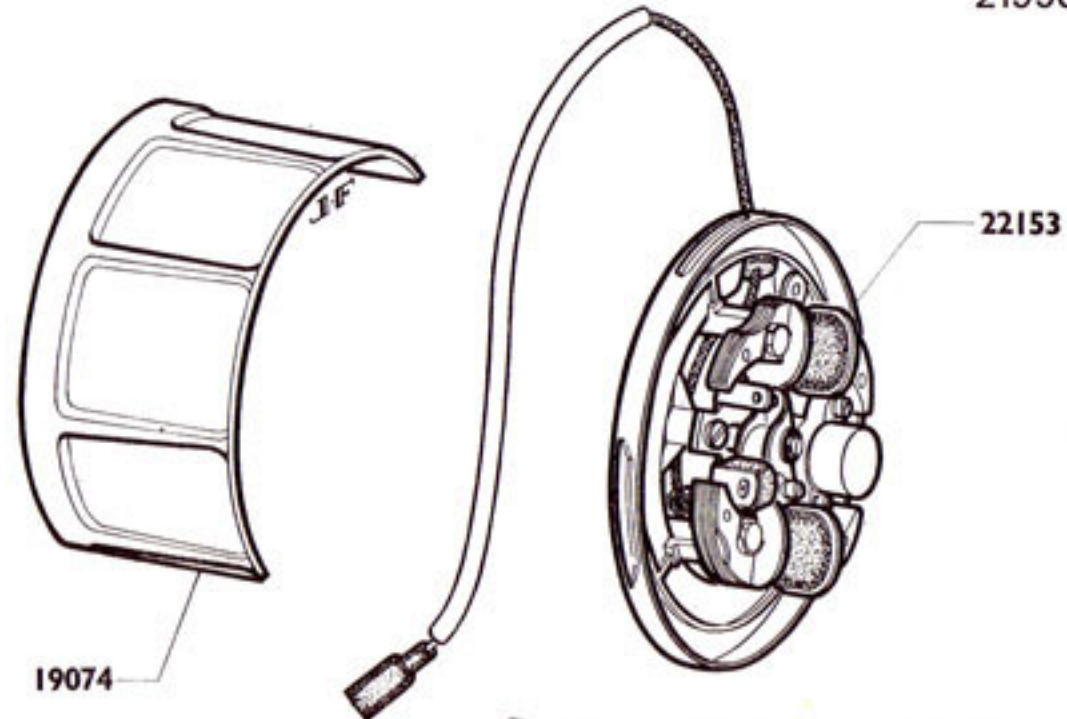
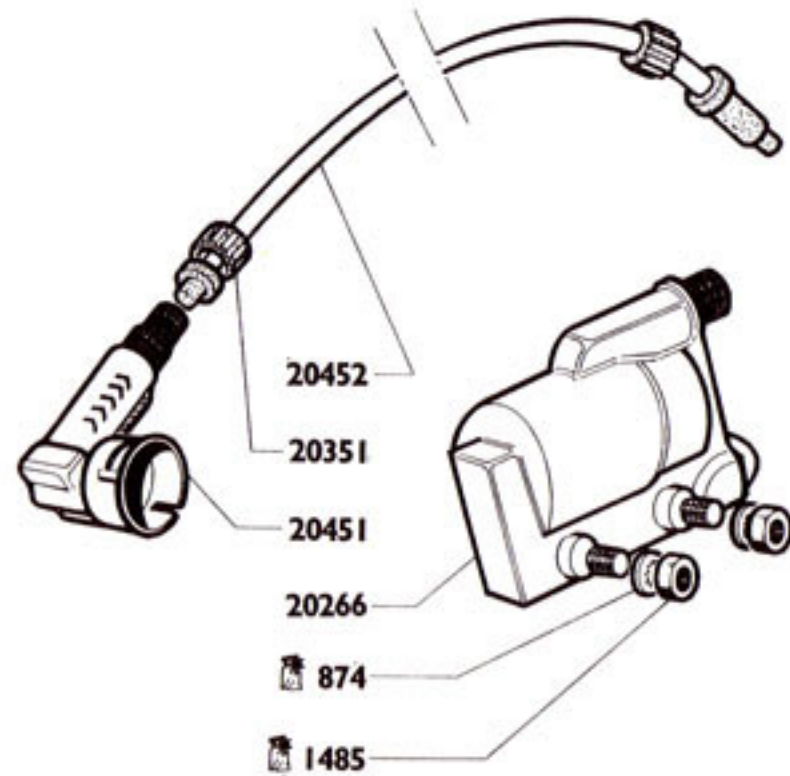
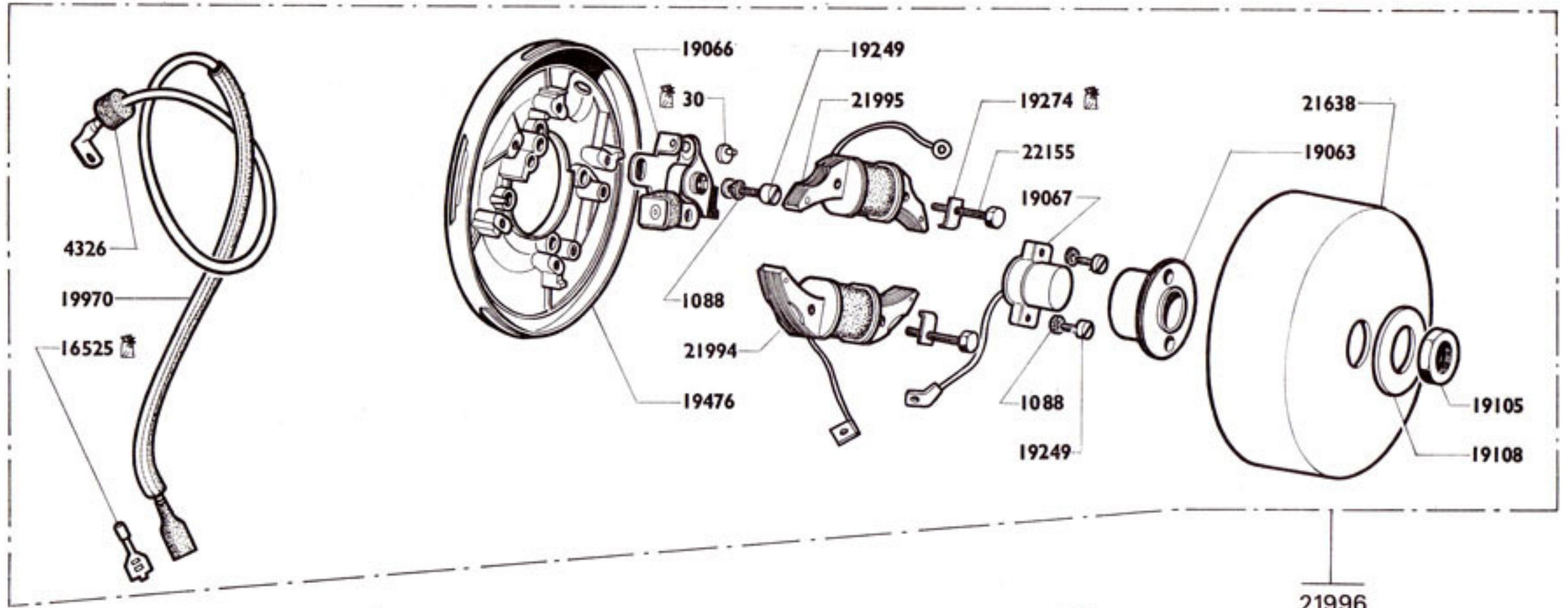

 = Pièces conditionnées. Pour quantités voir tarif.

M1 - M1PR

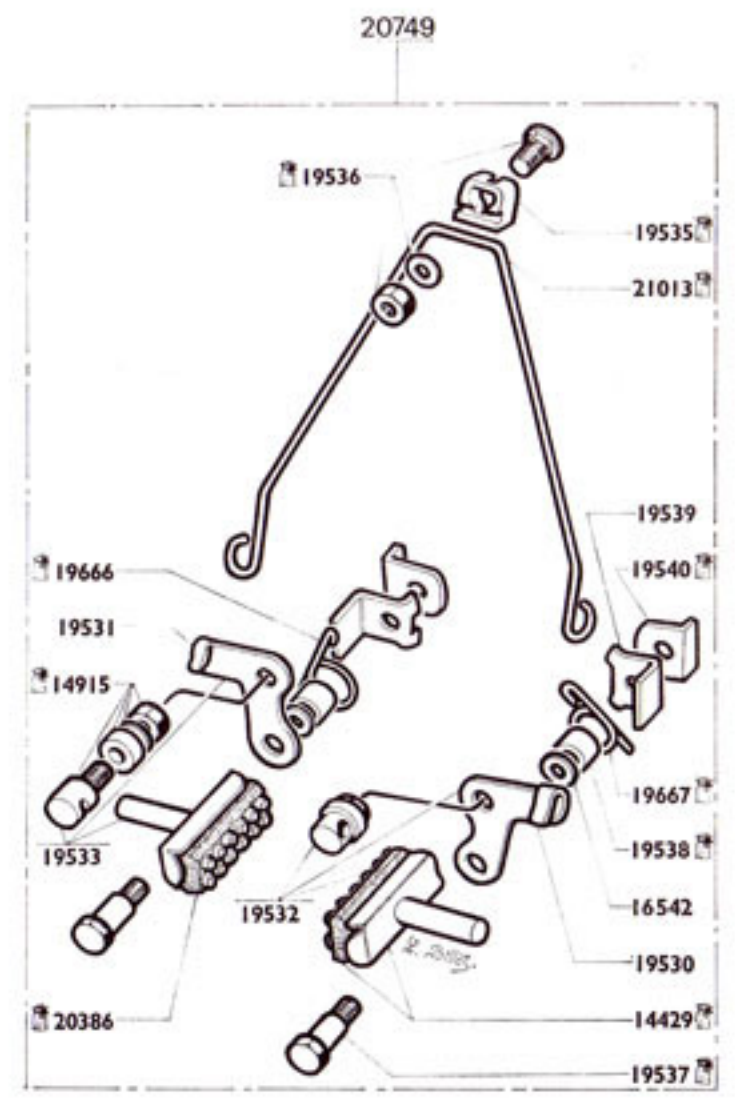
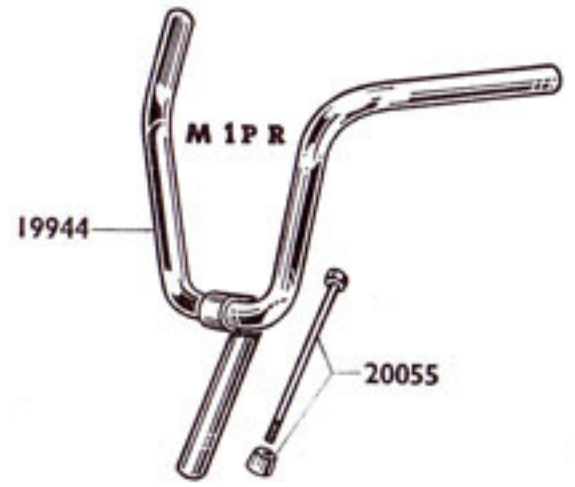
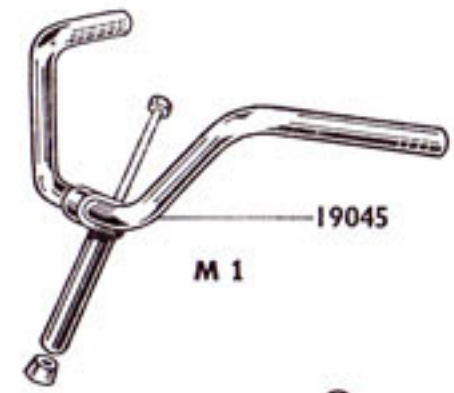
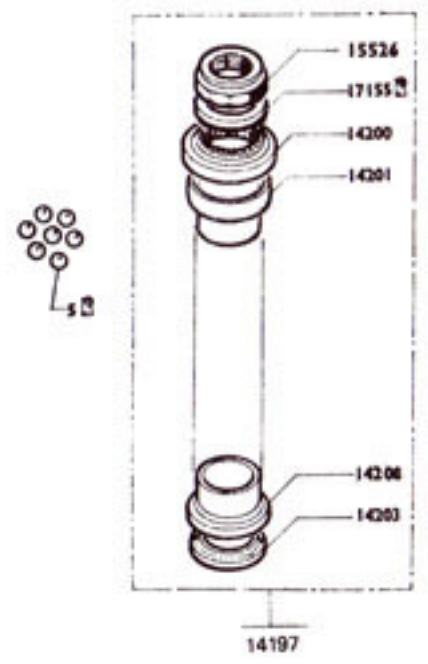
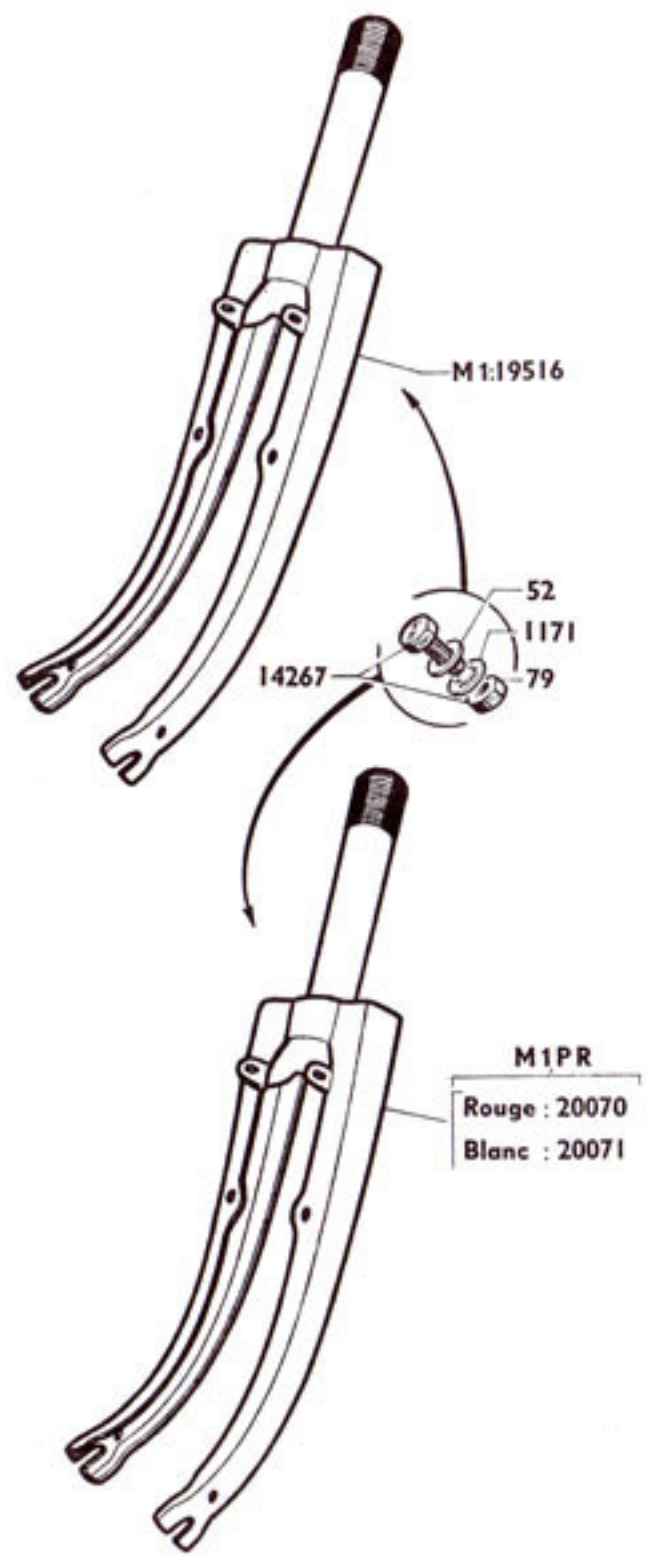

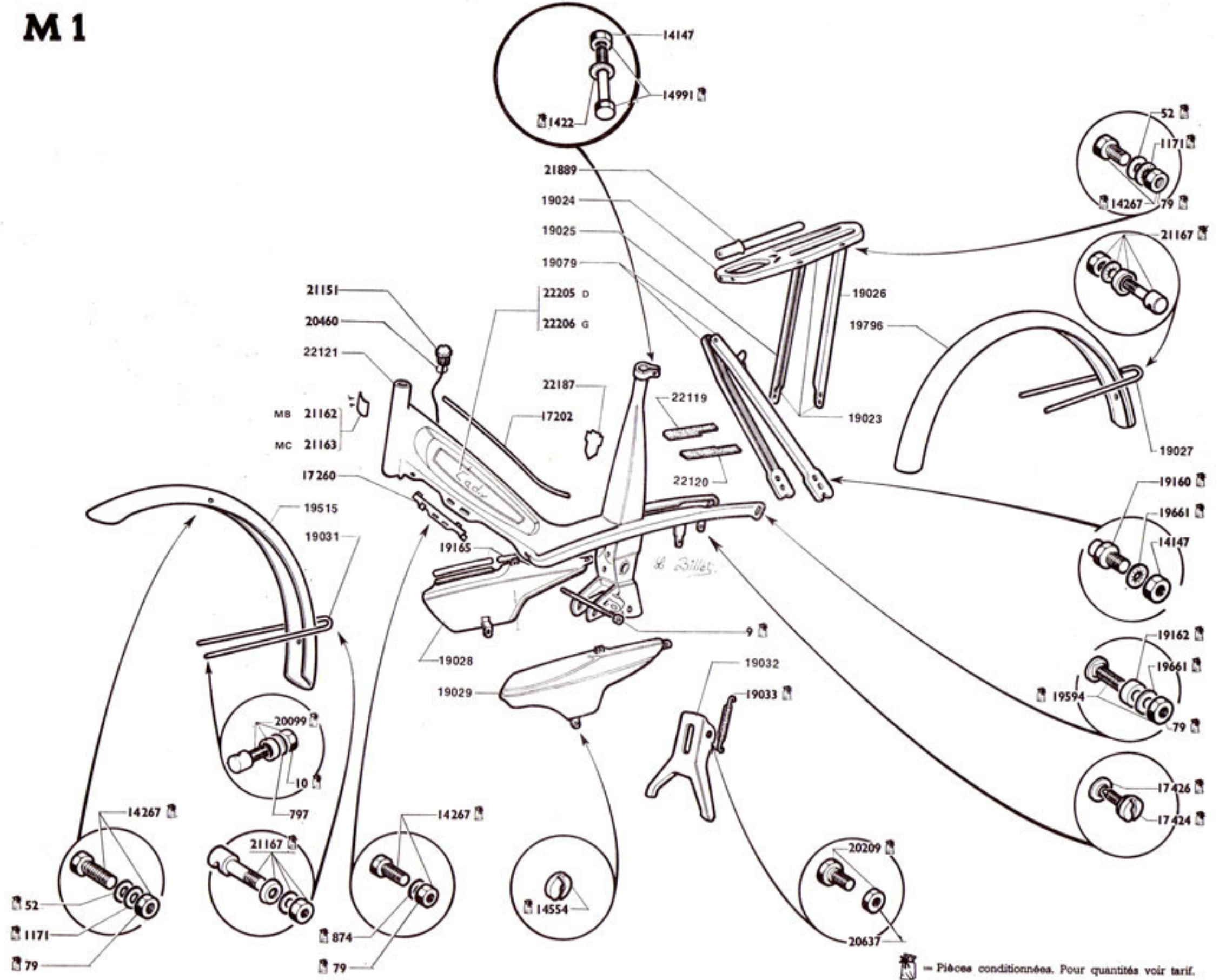

M 1 PR

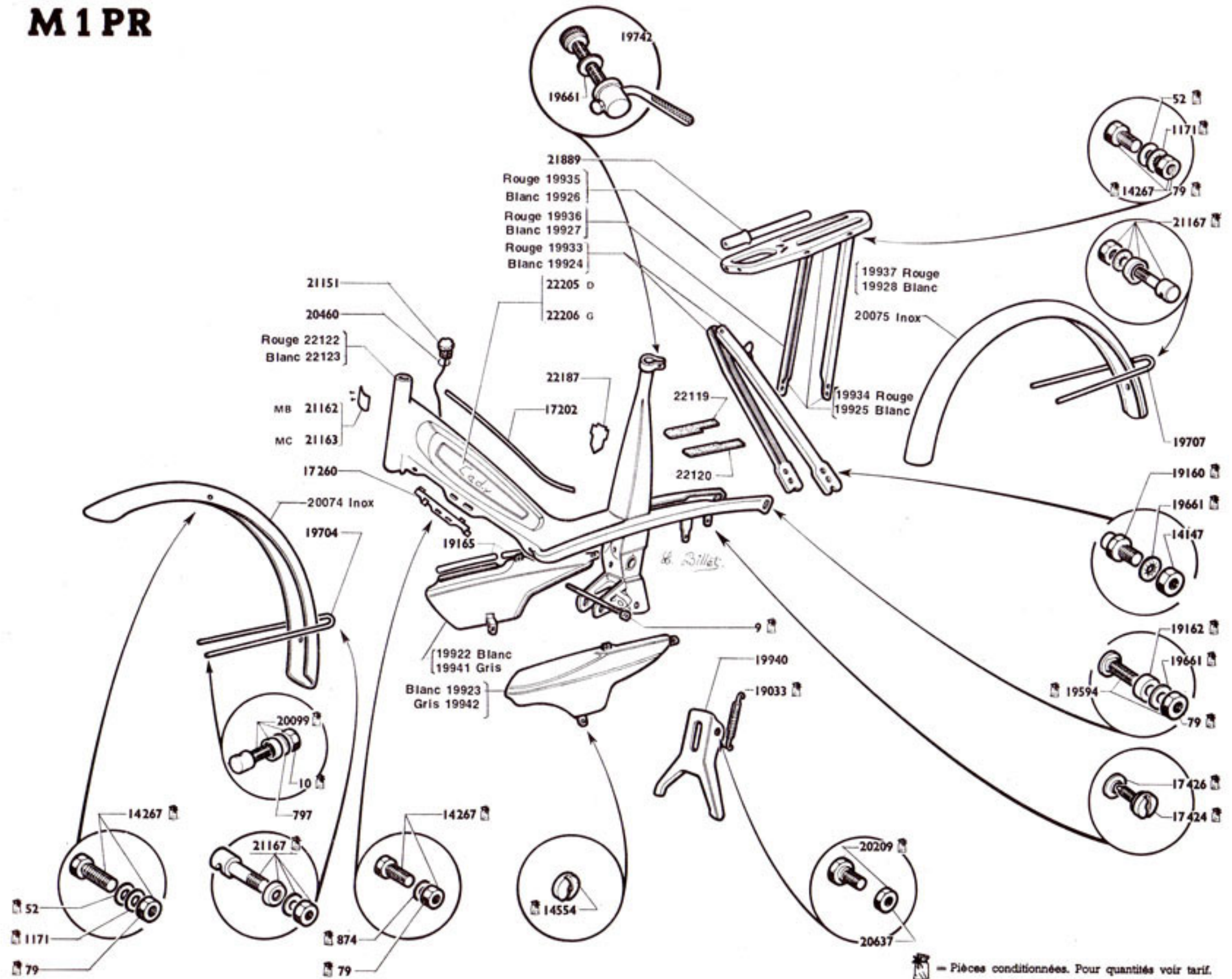

= Pièces conditionnées. Pour quantités voir tarif.

M1 - M1PR

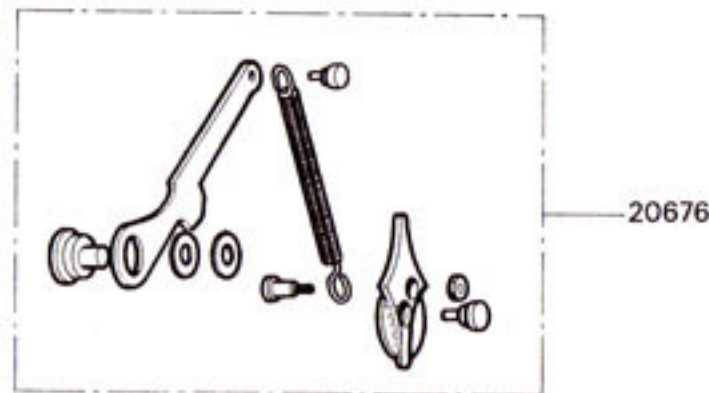
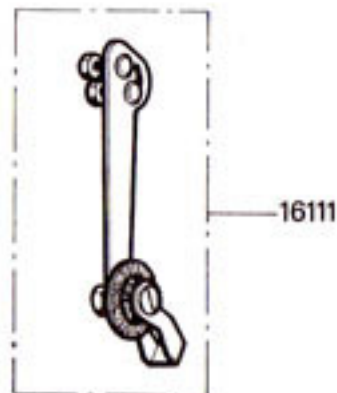
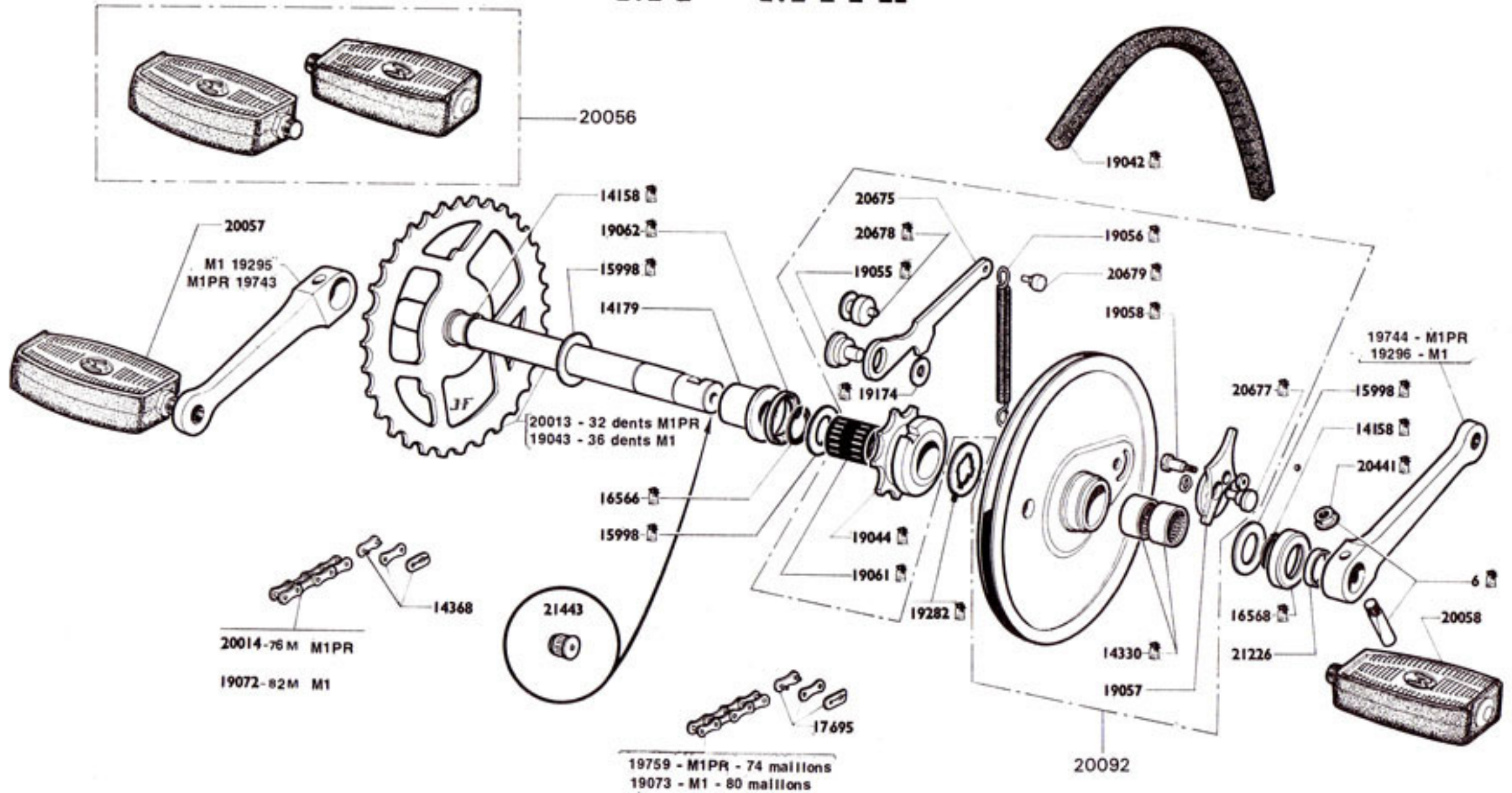

M1 - M1PR

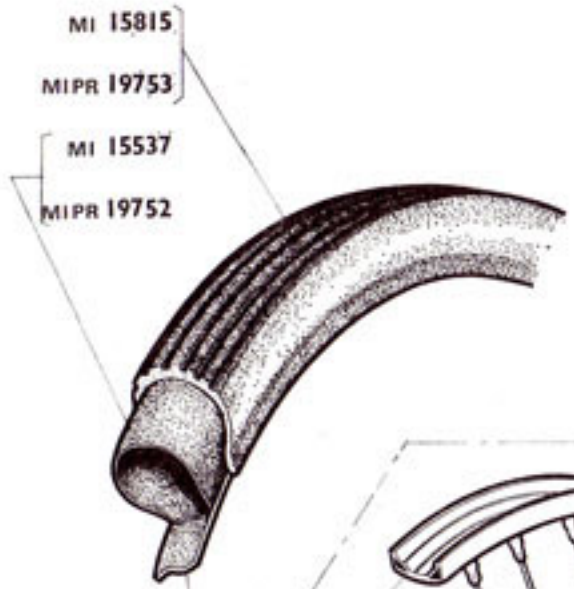

MIPR 19751
MI 15538

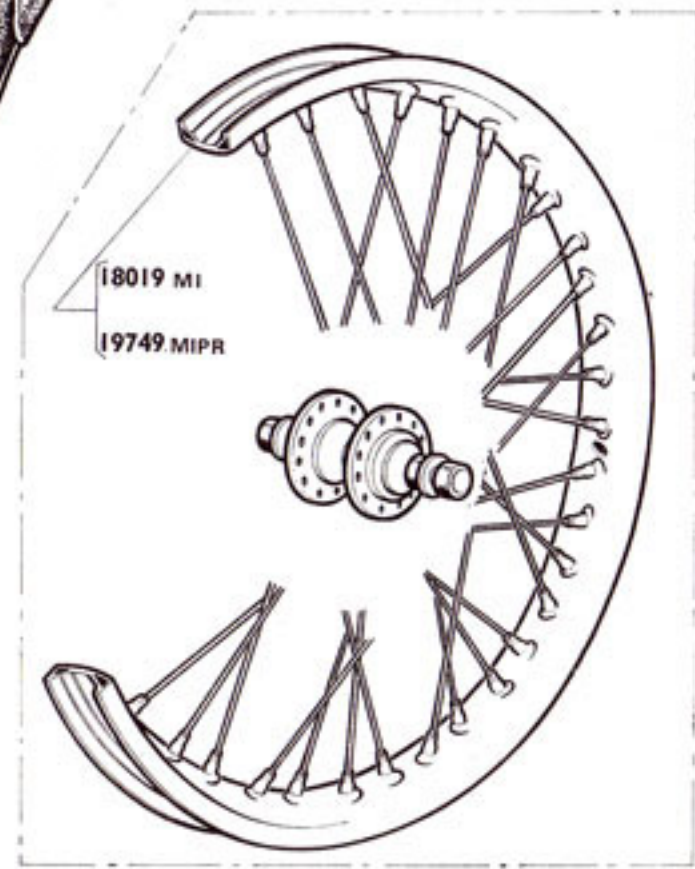

19011 MI
19748 MIPR

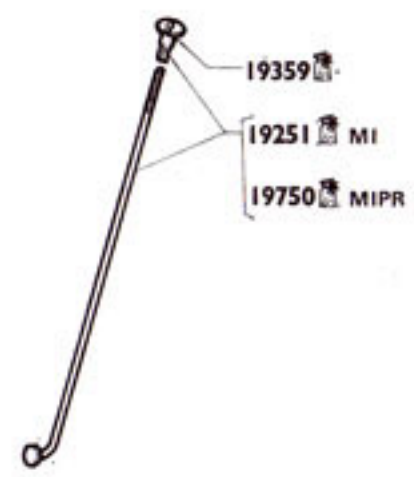
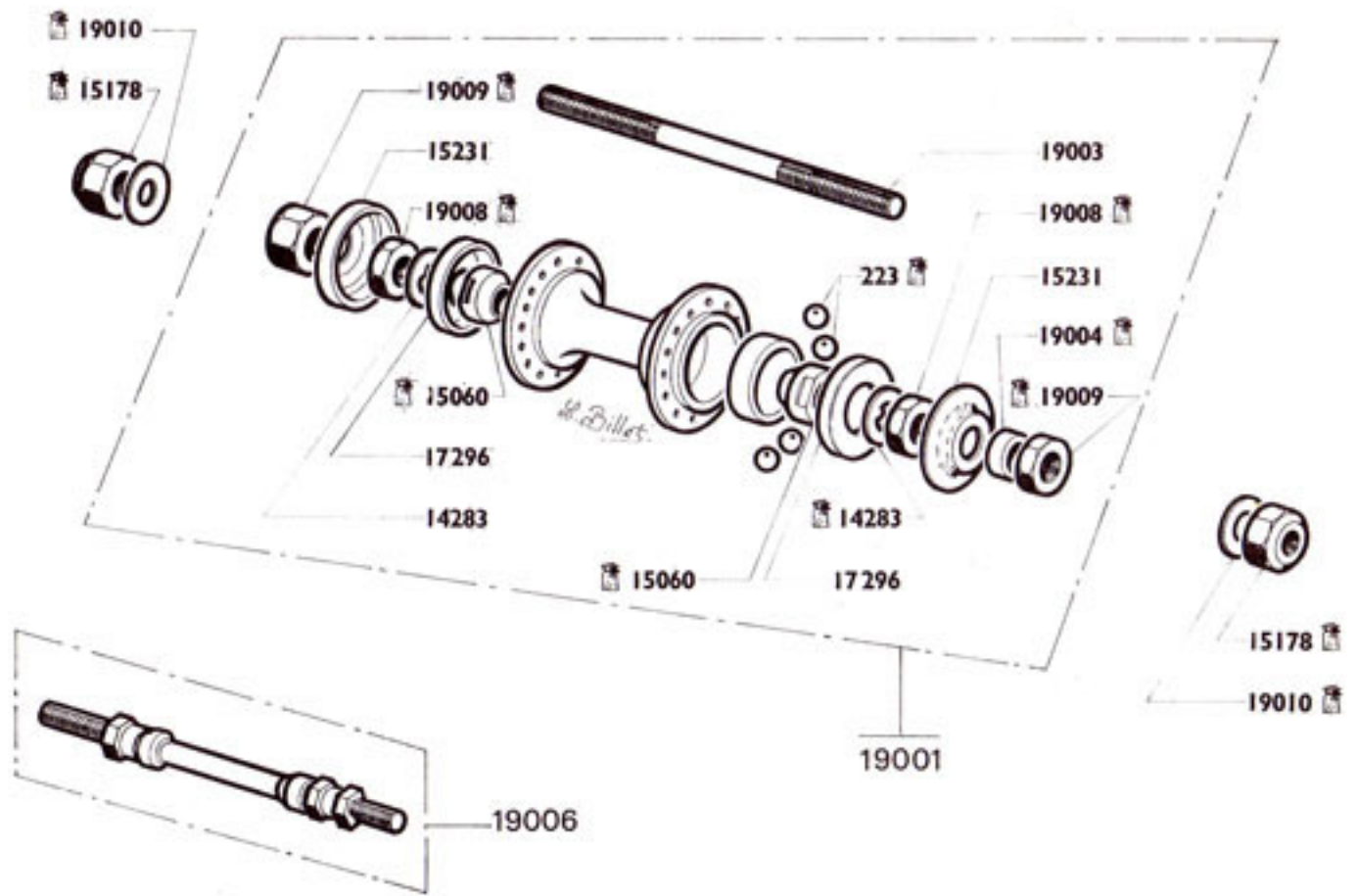

M1 - M1PR

M1 - M1PR 16057

20016

19294

19291

20017

3

19291

19294

20016

20017

1172

16994

19039 - 39 dents - M1
19757 - 36 dents - M1PR

19292

19290

20792

14632

1545

20378

17246

14538

21255

19290

19292

19286

14989

21697 M1PR

21935 M1

19283 - M1

19756 - M1PR

M1 - 15815
M1PR - 19753

M1 - 15537
M1PR - 19752

M1PR - 19751
M1 - 15538

M1 - 18019
M1PR - 19749

19040 - M1
19754 - M1PR

 - Pièces conditionnées. Pour quantités voir tarif.

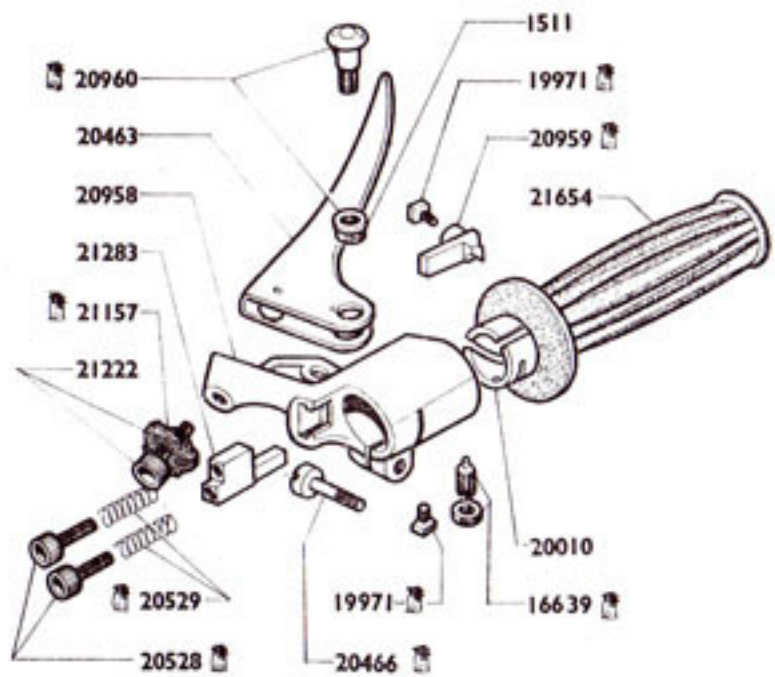

21284 M1PR 20054 21675

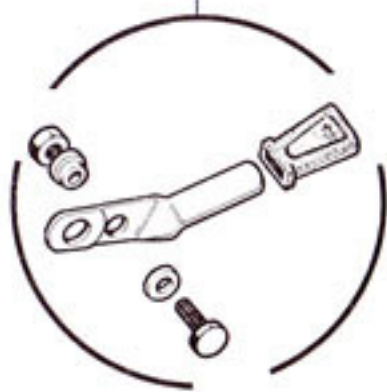

M1 - M1PR

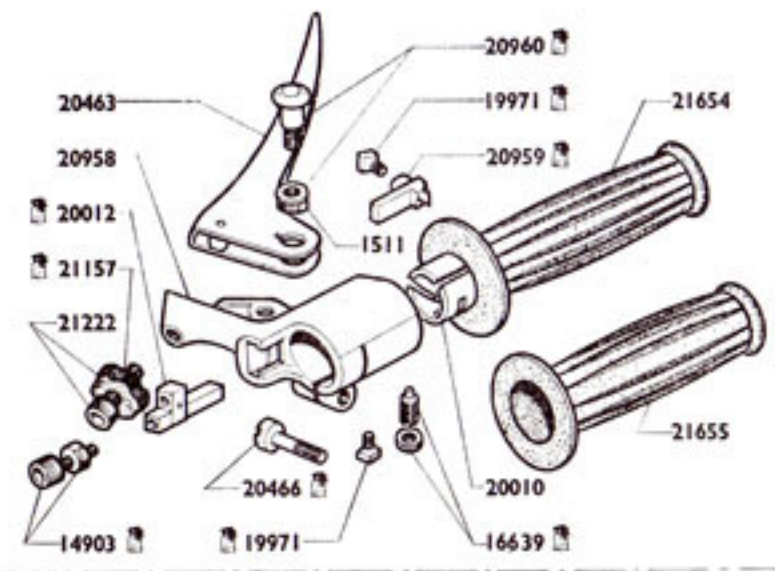
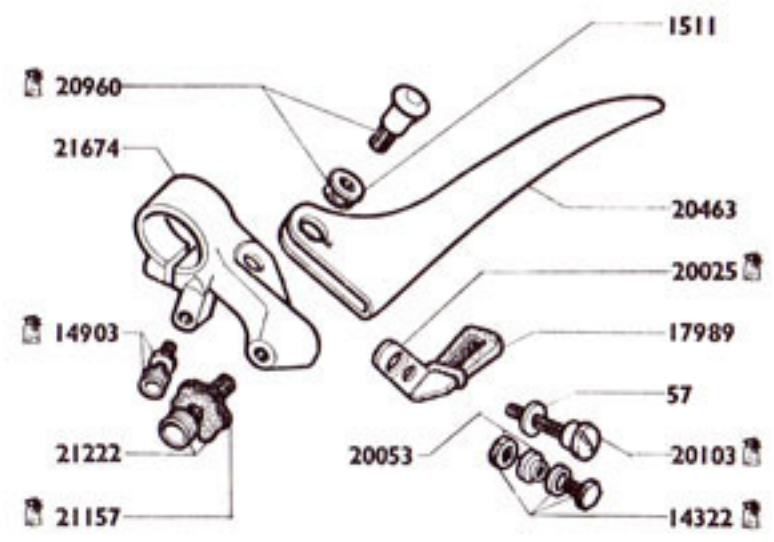

20957 M1

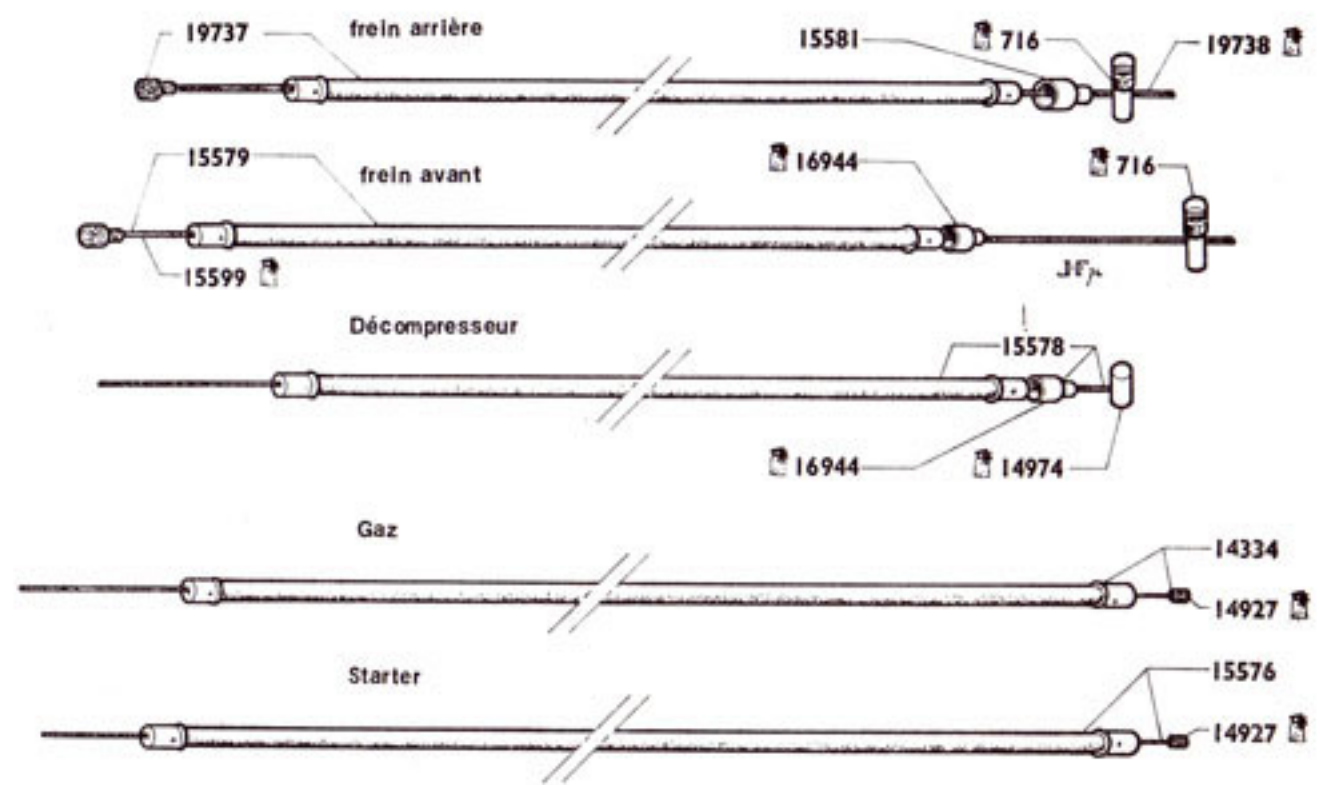

= Pièces conditionnées. Pour quantités voir tarif.

M1 - M1PR

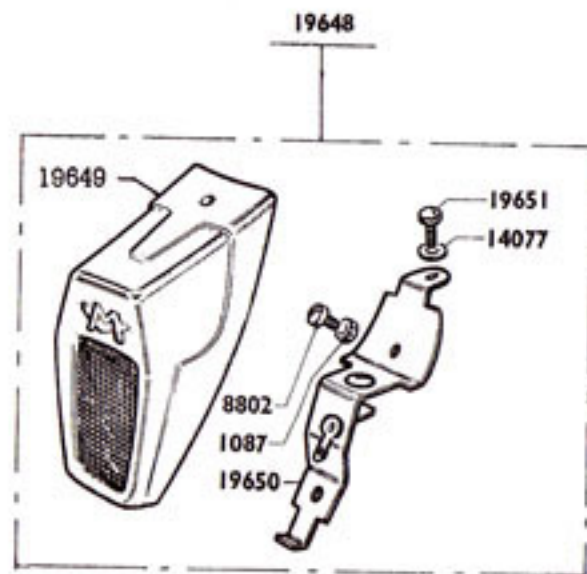
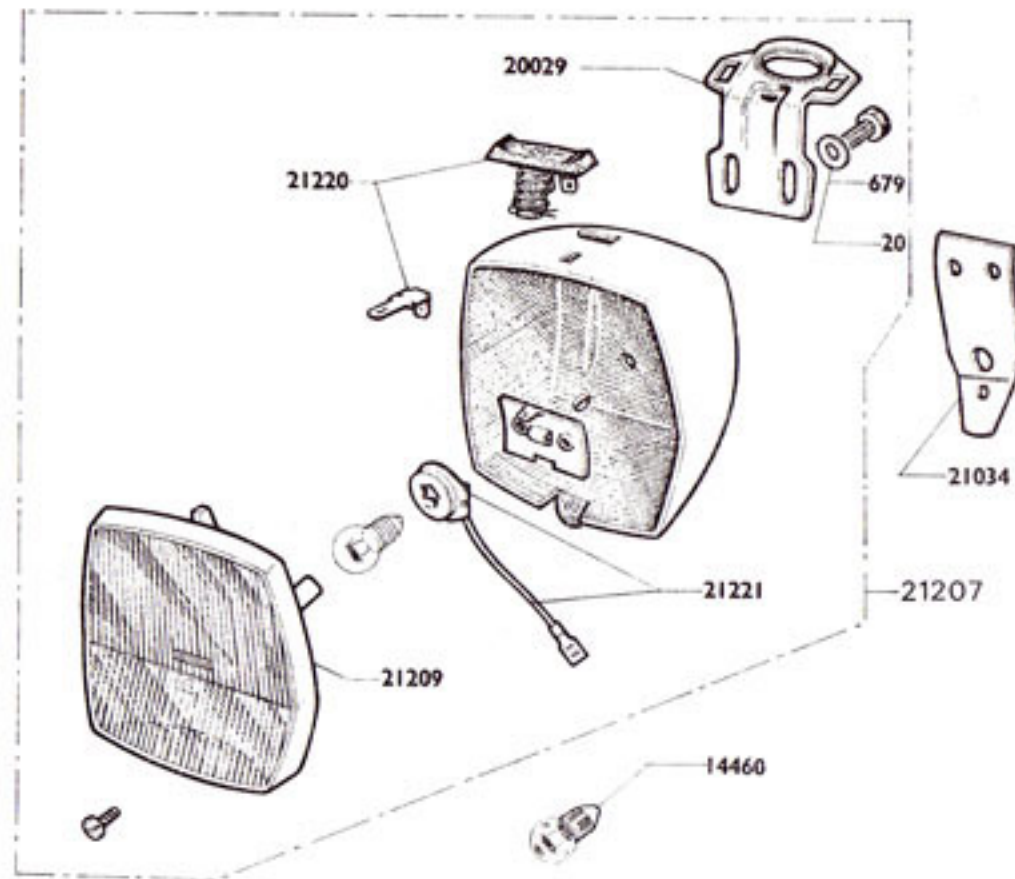

M1 - M1PR

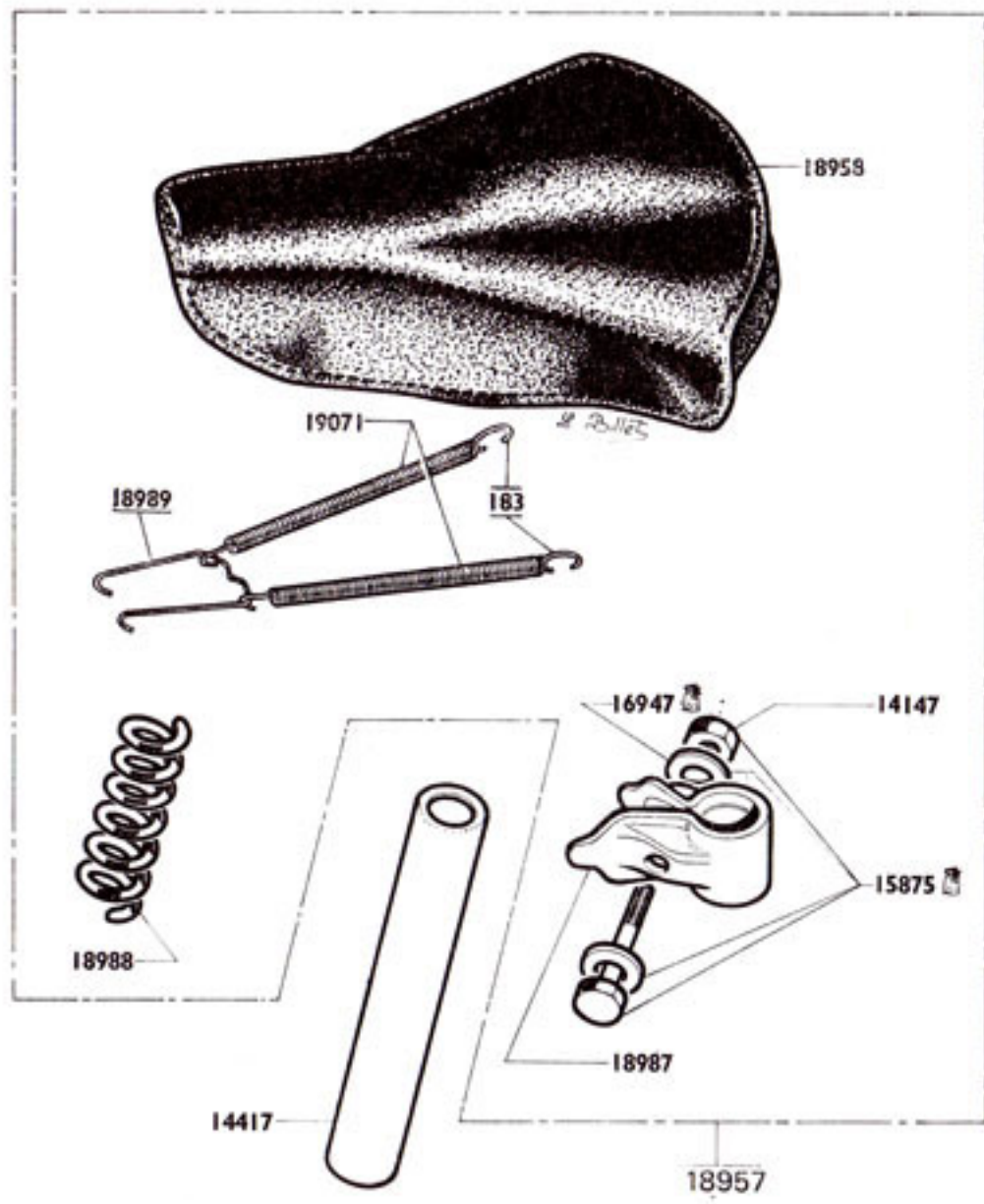

 = Pièces conditionnées. Pour quantités voir tarif.

M1 - M1PR

TABLIER CADY

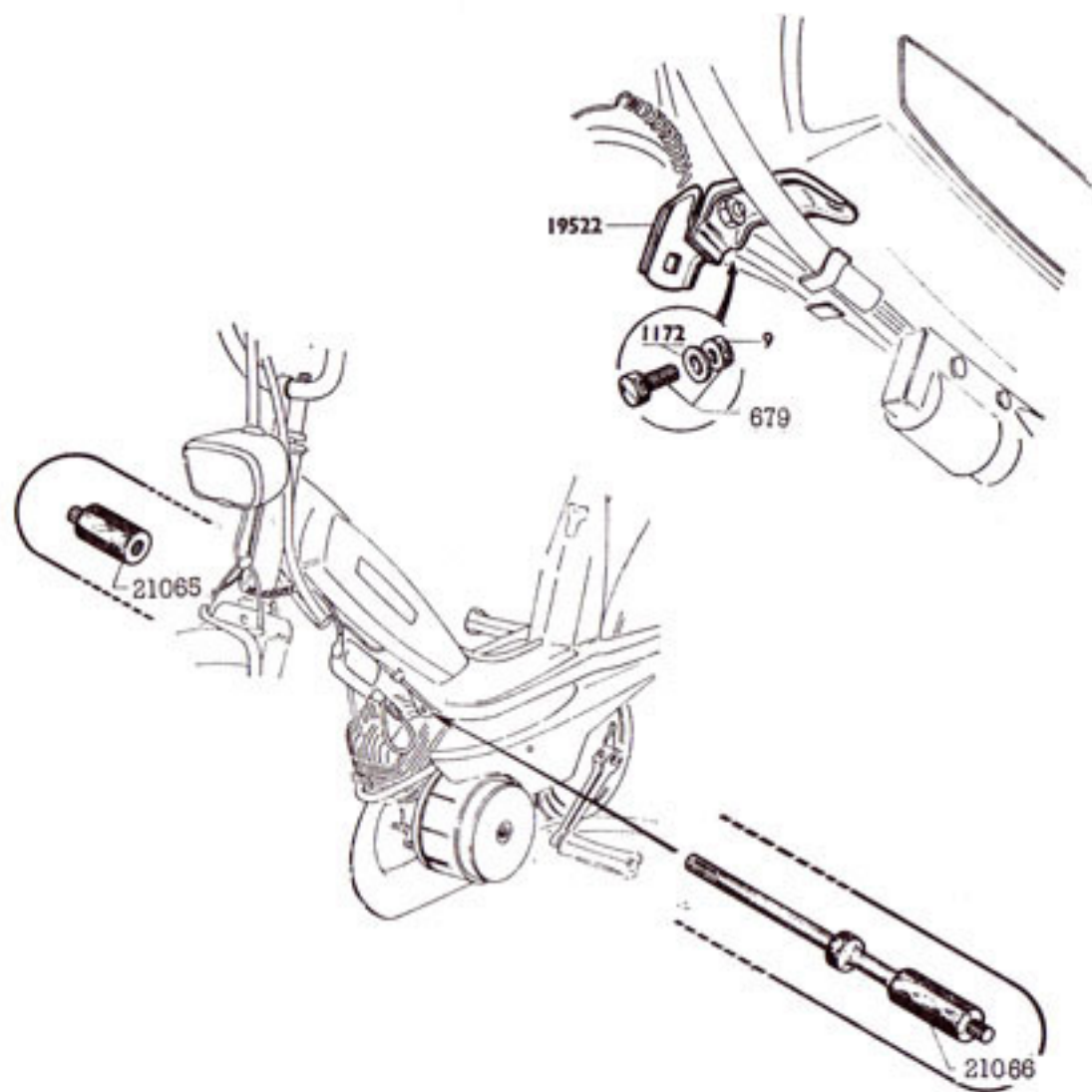

PORTE-BAGAGES AVANT ET PANIER AMOVIBLE

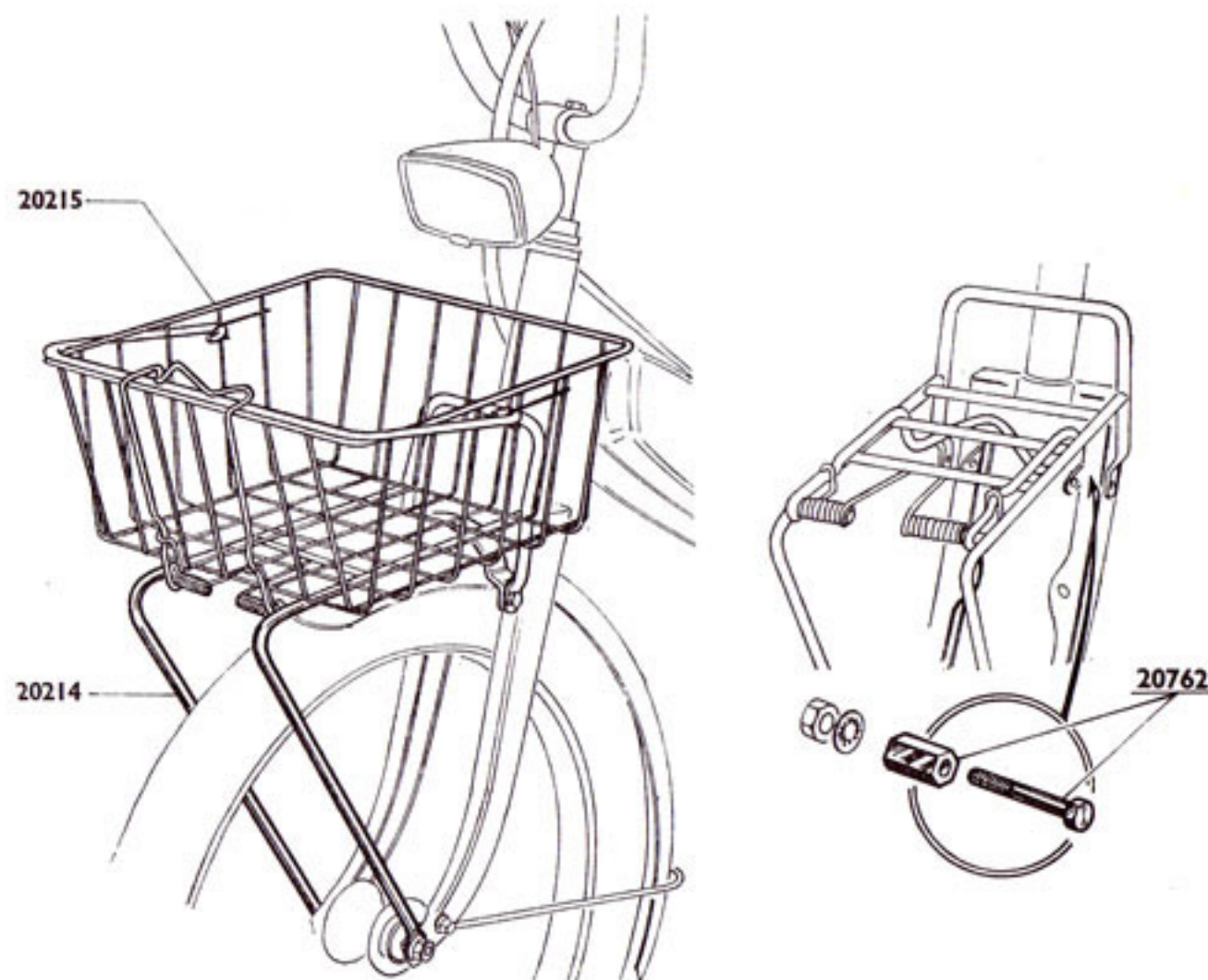

NOTA. - Il n'est pas possible de monter le panier amovible sur les machines de la série dotés du tablier protecteur.
Seul le montage du porte-bagages avant est possible avec tablier.

	M1	M1PR	
	rouge métal	rouge	blanc
Tablier complet sans fixation ...	19503	19965	19962
Demi-tablier côté droit	19504	19966	19963
Demi-tablier côté gauche	19505	19967	19964
Fixation complète		21069	

CADY Type M1PRTS ou C1PRTS

2 A

PARTIE CYCLE

Modèle émail Rouge
Carters Blancs
Modèle émail Bleu
Carters Blancs
Modèle émail Blanc
Carters Gris

DÉSIGNATION DES PIÈCES ÉMAILLÉES	Bleu	Blanc	Rouge	Gris
Cadre	20600	20612	20618	
Béquille	20626	20625	20624	
Plateau p. bagages	19915	19926	19935	
Cartier chaîne c. droit		19922		19941
Cartier chaîne c. gauche		19923		19942
Bras AR oscillant	20608	20617	20623	

Numéro Pièces	Nbre de pièces	DÉSIGNATION	Prix unitaire Vente détail	Numéro Pièces	Nbre de pièces	DÉSIGNATION	Prix unitaire Vente détail
9	2	Ecrou de 6 x 100 (Cond.)		19185	1	Jeu de jons (3) carters de chaîne	
10	10	Ecrou de 6 x 100 (Cond.)		19223	1	Plaque MB - auto-collante (Cond.)	
20	4	Rondelle plate ø 6 (Cond.)		19243	1	Plaque MC - auto-collante (Cond.)	
52	2	Rondelle plate ø 5 (Cond.)		19661	1	Rondelle « NOMEI » ø 8 (Cond.)	
78	2	Vis fix. av. g. boue AR ø 6 x 100 x 9		19704	1	Tringle de g. boue avant	
79	4	Ecrou de 5 x 90 (Cond.)		19742	1	Vis à serrage rapide	
137	4	Rondelle étoilée ø 8 (Cond.)		19798	1	Anti-voi avec clefs	
702	3	Boulon de 6 x 100 x 12 (Cond.)		20059	1	Barillet Cde de frein avant ø 6 x 100 (Cond.)	
679	1	Boulon de 6 x 100 x 15 (Cond.)		20099		Boulon Barillet serre tringle ø 6 x 100 x 14,5	
919	4	Rondelle « NOMEI » ø 6 (Cond.)		20100	2	Boulon Barillet serre tringle ø 6 x 100 x 16,5 (Cond.)	
1171	2	Rondelle « NOMEI » ø 5 (Cond.)		20105	2	Boulon fix. g. boue AR ø 6 x 100 x 10 (Tête cruciforme) (Cond.)	
1172	10	Rondelle « NOMEI » ø 6 (Cond.)		20209	2	Boulon de béquille ø 8 x 100 x 20 (Cond.)	
8934	1	Vis fix. avant, p. bagages ø 5 x 90 x 8		20265	1	Douille anti-voi (à souder) (Cond.)	
14584	2	Ecrou moleté fix. carters ø 6 x 100 (Cond.)		20332	1	Garde-boue avant « INOX »	
15563	1	Pompe à air L = 250 (Cond.)		20333	1	Pont de g. boue avant	
15870	2	Silent bloc de bras oscillant		20438	S.E.	Jeu de tringles g. boue avant	
15990	4	Silent bloc avec entretoise d'amortisseur AR		20608	2	Amortisseurs complet de susp. AR	
16555	1	Ecrou « NYLSTOP » ø 10 x 100		20637	2	Garde boue AR avec bavettes « INOX »	
16590	1	Jonc de poutre L = 545 (Cond.)		20685	1	Ecrou auto. traine « TWIX » ø 8 x 100	
16947	8	Rondelle d'axe d'amortisseur ø 8,5 x 24 x 1,5		20686	2	Axe supérieur avec écrou ø 8 x 100 x 42	
16948	1	Passerelle caoutchouc sur g. boue AR		20687	1	Axe articulation du Bras ø 10 x 100 x 107 al écrou	
17260	1	Pont attache gaine		20688	1	Entretoise des silent blocs du bras oscillant	
17424	2	Vis moletée fix. carter ø 5 x 90 (Cond.)		20689	2	Axe inférieur avec écrou ø 8 x 100 x 35	
17428	2	Rondelle plastique pour vis 17424 (Cond.)		20690	2	Entretoise de l'axe inf. 20689 ø 8 x 16 x 3,5	
17780	2	Vis réglage roue AR avec écrou		20691	2	Boulon fix. p. bagage sur longerons ø 5 x 90 x 10 (tête cruciforme) (Cond.)	
19033	1	Resort de béquille (Cond.)					
19046	1	Bouchon de réservoir avec jauge					
19078	2	Monogramme auto-collant « CADY »					
19183	1	Collier tige de selle					

NOTA. — Ulérieurement les béquilles seront fournies émaillées « gris aluminium » elles conviendront pour tous les modèles « CADY » (au titre pièces détachées uniquement).

CADY Type M1PRTS ou C1PRTS

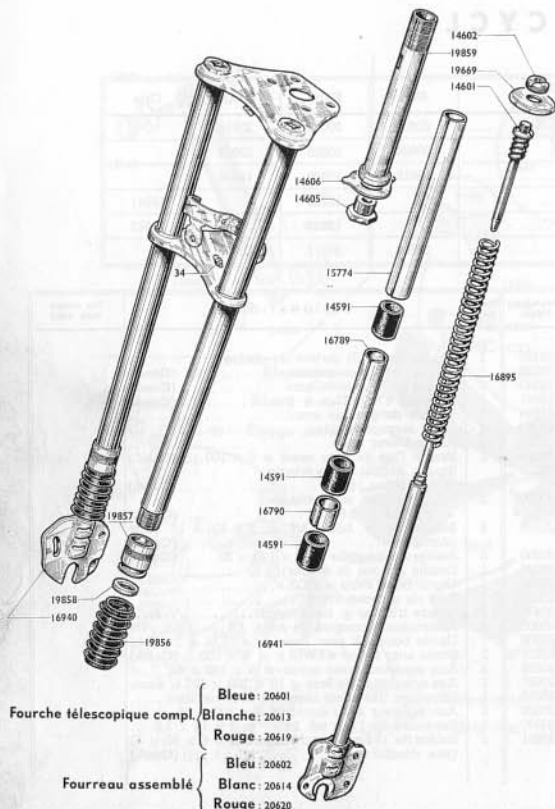

Fourche télescopique compl.

Bleue : 20601
Blanche : 20613
Rouge : 20619

Fourreau assemblé

Bleu : 20602
Blanc : 20614
Rouge : 20620

FOURCHE TELESCOPIQUE

Número pièces	Nbre de pièces	DÉSIGNATION	Prix unitaire Vente détail
FOURCHE			
	2	Graisseur..... (Cond.)	
34	6	Bague de fourche..... (Cond.)	
14591	2	Attache supérieure de ressort..... (Cond.)	
14602	2	Ecrou de l'attache supérieure..... (Cond.)	
14605	1	Vis de pivot.....	
14606	1	Frein de vis de pivot.....	
15528	2	Bouchon (nylon) supérieur de pivot.....	
15774	2	Entretouise milieu L = 243 $\frac{3}{8}$	
16788	2	Entretouise milieu L = 113 $\frac{3}{8}$	
16790	2	Entretouise inf. L = 19 $\frac{3}{8}$	
16895	2	Ressort de fourche (fil de 30/10).....	
18940	1	Plongeur droit avec guide ressort.....	
18941	1	Plongeur gauche avec guide ressort.....	
19669	2	Cache sous écrou 14602.....	
19858	2	Enveloppe protection.....	
19857	2	Ecrou inférieur de fourreau.....	
19858	2	Joint anti-fuite 15 x 23 x 3 (1 lèvres caoutchouc).....	
19859	1	Pivot de fourche avec cône inférieur (pour anti-voil).....	

PIÈCES ÉMALLÉES

DÉSIGNATION	Nbre pièces	Rouge	Blanc	Bleu
Fourche télescopique complète.....	S.E.	20619	20613	20601
Fourreau assemblé.....	1	20620	20614	20602

Pour Jeu de Direction voir page 10 À catalogue PD M1PRT.

CADY Type M1PRTS ou C1PRTS

4 A

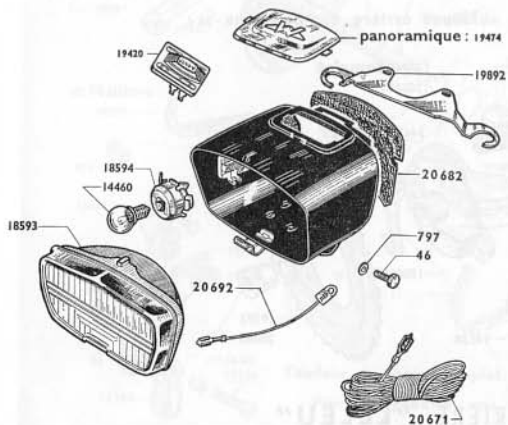

ECLAIRAGE "LUXOR" PHARE RECTANGULAIRE

Numéro pièces	Nbre de pièces	DESIGNATION	Prix unitaire Vente détail
46	2	Vis de fix. phare $\varnothing 6 \times 100 \times 11$ (Cond.)	
797	2	Rondelle « BLOCFOR » $\varnothing 6 \frac{3}{16}$ (Cond.)	
1063	2	Cosse clips largeur 5 $\frac{3}{16}$ (Cond.)	
14460	1	Lampe de phare 8 V - 8 W..... (Cond.)	
18593	S.E.	Ensemble optique complet.....	
18594	1	Douille porte lampe.....	
19420	1	Commutateur cpt.....	
19474	1	Cache trou compteur.....	
18692	1	Guide gaine sur fourche.....	
20671	1	Canalisation électrique cpt.....	
20682	1	Cache fond. plastique.....	
20692	1	Fil de mise à la masse.....	
AVERTISSEUR			
874	1	Rondelle « NOMEI » $\varnothing 5$ (Cond.)	
20330	1	Avertisseur « NOVIPHONE ».....	
20672	2	Cosse « FASTON » pour languette de 2,8 $\frac{3}{16}$ (Cond.)	
20673	1	Ensemble de 2 fils avec contacteur « NOVIPHONE ».....	
20674	1	Vis de 5 x 60 L = 8 $\frac{3}{16}$ fix. avertisseur... (Cond.)	

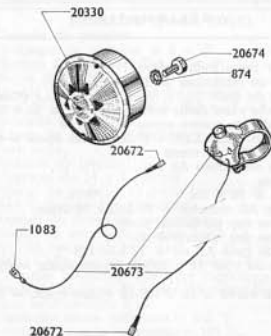

Reproduction interdite

PIÈCES ÉMAILLÉES

DESIGNATION	Nbre pièces	Rouge	Blanc	Bleu	
Phare complet.....	S.E.	20621	20615	20603	
Corps de phare.....	1	20622	20616	20604	

NOTA. — Les feux AR de CADY possèdent maintenant un joint de capot : référence PD = 20661.

Reproduction interdite

CADY Type M1PRTS. ou C1PRTS

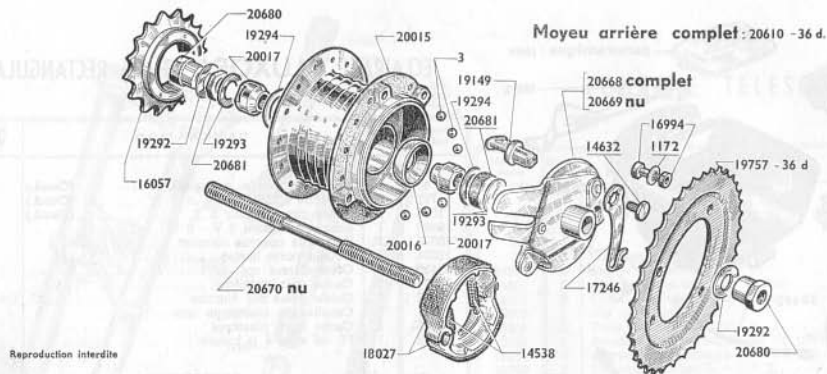

Reproduction interdite

ROUE ET MOYEU ARRIERE "LELEU"

Numéro Pièces	Nbre de pièces	DESIGNATION	Prix unitaire Vente détail	Numéro pièces	Nbre de pièces	DESIGNATION	Prix unitaire Vente détail
ROUE ARRIERE							
14989	28	Ecrou de rayon jauge 18 (Cond.)		17246	1	Lever came frein arrière	
19749	1	Jante de 16" 2		18027	1	Faire de mâchoires ø 70	
19751	1	Ruban de jante		19292	2	Rondelle plate (sous écrou de roue) ø 12 x 20 ..	(Cond.)
19752	1	Chambre à air de 20 x 2		19293	2	Rondelle de contre écrou ø 12 x 18	
19753	1	Enveloppe de 20 x 2 (noire)		19294	2	Rondelle cache EXT. - ø 20,5 x 29 épais. = 4/10 ..	
19755	28	Rayon de 15 x 15 x 16 L = 172 (Cond.)		19757	1	Pignon AR - 36 dents	
20609	S.E.	Roue arrière complète 36 dents		20015	1	Corps de moyeu AR nu	
MOYEU ARRIERE LELEU ø 70							
	3	Bille ø 4,75	(Cond.)	20016	2	Cuvette	
1172	6	Rondelle «NOMEL» ø 6	(Cond.)	20017	2	Cône ø 12 x 100	
14538	2	Ressort des mâchoires	(Cond.)	20610	S.E.	Moyeu AR complet ø 70 Leleu 36 dents	
14632	1	Vis fix. levier de came		20668	S.E.	Flasque des mâchoires complet	
16057	1	Roue libre 16 dents ø 34,7 x 100		20669	1	Flasque des mâchoires nu	
16994	6	Boulon fix. pignon AR ø 6 x 100 x 20... (Cond.)		20670	1	Axe de roue AR nu ø 12 L = 183 $\frac{3}{16}$	
				20680	2	Ecrou de roue 12 x 100-19 S/plats épais. = 18 $\frac{3}{16}$ (épaule)	
				20681	2	Contre écrou ø 12 x 100-19 s/plats épais. = 7 $\frac{3}{16}$	

PEDALIER - CHAINE - TENDEUR DE CHAINE

NOTA. - La poulie tôle n° 20092, équipe également tous les autres modèles Cady.

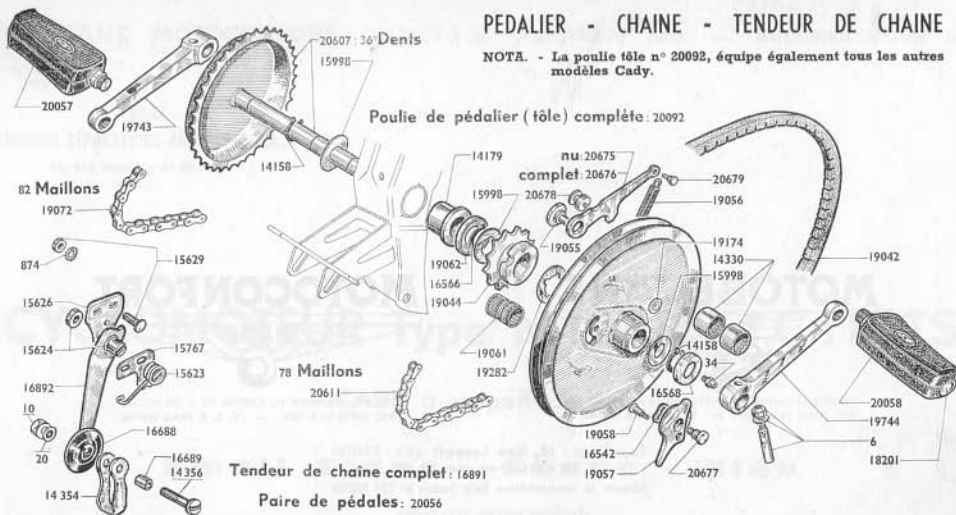

Número piezas	Nbre de piezas	DESIGNATION	Prix unitaire Vente détail	Número Pieças	Nbre de peças	DESIGNATION	Prix unitaire Vente détail
PÉDALIER (Poulie TOLE)							
6	2	Clavette de pédalier (Cond.)		20058	1	Pédale gauche monobloc	
34	1	Craissure de pédalier \varnothing 5 x 75 (Cond.)		20092	S.E.	Poulie de pédalier cpte a/pignon et douilles \varnothing 177 $\frac{1}{2}$	
14179	2	Circilps de pédalier (Ext. G et D) (Cond.)		20057	1	Axe de pédalier et plateau assemblés 38 dents	
14330	2	Bague de pédalier		20678	S.E.	Levier de verrouillage nu	
15998	3	Douille d'aiguilles poulie de pédalier		20677	1	Axe du bouton de verrouillage (Cond.)	
16842	1	Joue de poulie et pignon \varnothing 16,5 x 28 x 1 $\frac{1}{2}$ (C.)		20678	1	Guide du levier de verrouillage (Cond.)	
16866	1	Rondelle incurvée		20679	1	Axe du ressort levier verrouillage	
16868	1	Truarc de pédalier (derrière pignon pédal.) (C.)		TENDEUR DE CHAINE (RILSAN)			
16892	1	Pare huile (Cond.)		20	1	Rondelle plate \varnothing 8	(Conditionné)
18201	2	Bouchon de pédale (Cond.)		874	2	Rondelle « NOMEU » \varnothing 5	(Conditionné)
19042	1	Courroie de 14 x 7 crantée		14354	1	Pont de galet	
19044	1	Pignon de pédalier 11 dents (alésage 20 $\frac{1}{2}$)		14398	1	Axe de galet tendeur avec écrou	
19055	1	Axe du levier de verrouillage (Cond.)		16623	1	Ressort de tendeur de chaîne	
19056	1	Ressort du levier de verrouillage (Cond.)		16624	1	Axe de tendeur avec écrou	(Cond.)
19057	1	Bouton de verrouillage avec écrou		16626	1	Support de tendeur de chaîne	
19058	1	Axe fix. ressort sur bout. verr. \varnothing 5 fil. 4 x 78 x 14		16629	2	Boulon de fixation tendeur de chaîne	
19061	1	Cage à aiguilles de pignon pédalier 16 x 20 x 21		18767	1	Ressort butée du tendeur	
19062	1	Couppelle protection (derrière pignon) (Cond.)		18688	1	Galet tendeur de chaîne complet (rilspan)	
19174	1	Rondelle de l'axe du levier de verrouillage		16899	1	Entretoise de galet \varnothing 8 L = 10,5 $\frac{1}{2}$	
19282	1	Joue intermédiaire 8/10	(Cond.)	18891	S.E.	Tendeur de chaîne complet	
19743	1	Manivelle droite entre-axe = 125 $\frac{1}{2}$		16892	1	Levier nu de tendeur de chaîne	
19744	1	Manivelle gauche entre-axe = 125 $\frac{1}{2}$		CHAINES			
20056	S.E.	Paire de pédales monobloc		19072	1	Chaîne de tm pédalier 82 m 12,7 x 7,75 x 3,3	
20057	1	Pédale droite monobloc		20611	1	Chaîne de tm moteur 78 m 12,7 x 7,75 x 4,88	

NOTES GÉNÉRALES

PRIX

Les prix appliqués sont en vigueur le jour de la livraison sans qu'aucune indication antérieure puisse être invoquée comme un engagement.

En conséquence, les prix portés aux tarifs en vigueur ne sont donnés qu'à titre indicatif et peuvent être modifiés à tout moment sans préavis, suivant les cours de matières premières.

EXPÉDITIONS

Sauf ordre contraire, toutes nos expéditions sont faites, compte tenu de la valeur de la marchandise, en grande vitesse ou postales suivant le mode le plus économique et le plus rapide.

- Les frais de port et emballage sont toujours à la charge du destinataire.
- Les emballages ne sont jamais repris.

Quel que soit le mode de transport utilisé, nos marchandises voyagent aux risques et périls du destinataire. Nous déclinons donc toute responsabilité en cas de perte ou avarie. **En conséquence, nous recommandons à nos clients de vérifier très attentivement leurs colis et d'en contrôler le poids avant d'en prendre livraison, afin de faire, le cas échéant, les réserves nécessaires vis-à-vis du transporteur.**

DÉLAIS

Toute commande de pièces détachées établie correctement comme indiqué en fin de catalogue, sera livrée dans un délai très court. Toutefois, en ce qui concerne les pièces de fabrication ancienne hors-série, nous ne pouvons fixer le délai. Par ailleurs tout retard de livraison, quels qu'en soient les motifs et les conséquences, pour le demandeur, ne pourra donner lieu à des dommages ou intérêts.

RETOURS

Les marchandises en retour éventuel doivent nous être adressées **franco de port à domicile après avis préalable**. Aucune marchandise ne sera reprise sans l'indication exacte du numéro de facture.

Aucune réclamation ne sera prise en considération passé un délai de huit jours suivant la réception.

CONDITIONS DE GARANTIE

1° La garantie de nos machines est de six mois. Elle se limite exclusivement au remplacement ou à la remise en état, à notre convenance, des pièces reconnues par notre Service Technique comme étant défectueuses au point de vue fabrication ou défaut de matière. Cette garantie ne peut entraîner aucune responsabilité de notre part, à raison des accidents de personnes ou de choses ayant pu résulter de tels vices ou défauts.

2° Les frais de main-d'œuvre relatifs aux démontages, remontages et essais, de même ceux d'entretien et de port aller et retour, restent à la charge du client. Par ailleurs, nous ne participons pas, et en aucun cas, aux frais et conséquences dus à l'immobilisation du véhicule.

3° Les échanges et les remises en état au titre de la garantie ne peuvent avoir la conséquence de prolonger la durée de celle-ci.

4° Ne bénéficieront pas de la garantie telle que définie ci-dessus :

- les machines transformées, modifiées ou réparées en dehors des Ateliers de nos Agents officiels,
- les machines réparées à l'aide de pièces autres que d'origine,
- les machines qui n'auraient pas été lubrifiées conformément à la notice d'entretien.

5° En ce qui concerne les organes et accessoires qui ne sont pas de notre fabrication (roulements, pneus, etc.), la garantie se limite intégralement à celle du fournisseur intéressé.

6° Les ressorts, lampes, verres, commandes (câbles et gaines) et bougies ne sont ni garantis ni échangés.

NOTA. - Un manque de graissage, même momentané, soit par insuffisance, soit par l'emploi d'huile de mauvaise qualité, ainsi qu'une période de rodage effectuée en de mauvaises conditions de même qu'une utilisation anormale de la machine, sont les causes principales de perte du bénéfice de garantie.

Nous recommandons instamment à nos clients de prendre la pièce détachée et de faire réparer leur machine exclusivement chez nos agents officiels. Par ailleurs d'exiger des pièces d'origine (à faire certifier sur les factures qui leur seront remises) car le montage d'une ou plusieurs pièces adaptables sur leur machine entraînera indiscutablement la perte totale du bénéfice de la garantie.



MOTOBECANE

SOCIÉTÉ ANONYME AU CAPITAL DE 47.857.550 Frs
R.C. PARIS 542 070 115 B C.C.P. PARIS 1597-97



MOTOCONFORT

SOCIÉTÉ ANONYME AU CAPITAL DE 8.863.300 Frs
R.C. PARIS 542 070 099 B C.C.P. PARIS 1597-98

Siège Social : **16, Rue Lesault** - 93502 PANTIN
Tél. : 843-93-41

MAGASIN PIÈCES DÉTACHÉES :

13, Rue Beaurepaire — 93502 PANTIN

ATELIER DE RÉPARATIONS ET GARANTIE :

35, Rue Baudin — 93310 LE PRÉ-ST-GERVAIS

Toute la correspondance doit être adressée à :
Boîte Postale 202 - 93502 PANTIN

L'atelier de réparations, 35, rue Baudin, 93310 Le Pré-Saint-Gervais, est ouvert tous les jours, sauf le Samedi, de 8 h. à 11 h. et de 13 h. à 17 h. Le Vendredi fermeture à 15 heures 30.

Le service Pièces Détachées, 13, rue Beaurepaire à 93502 Pantin est ouvert tous les jours, sauf le Samedi, de 8 h. à 11 h. 30 et de 13 h. 30 à 17 h. Le Vendredi fermeture à 15 heures 30.