

**M** MOTOBECANE  
MOTOCONFORT

PIECES DETACHEES

SPARE PARTS CATALOGUE



**D 55 TRIAL**

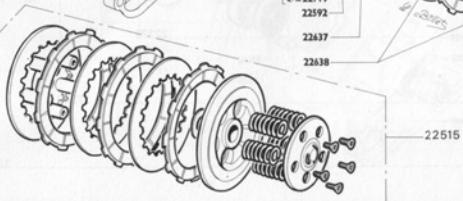
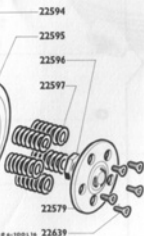
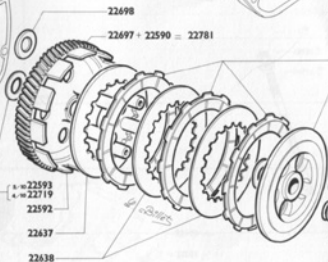
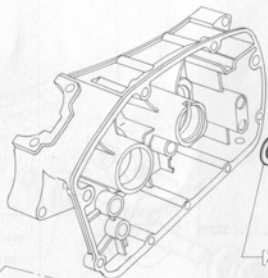
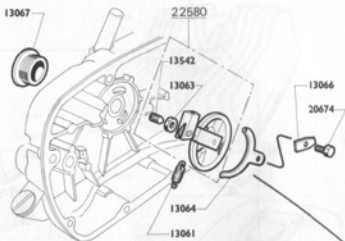
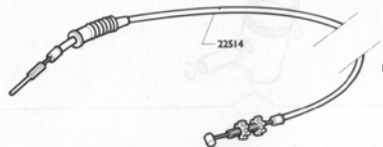

# D 55 TRIAL

JUILLET 1976

Le présent catalogue ne comporte volontairement aucun texte, mais uniquement des dessins référencés.

Les sous-ensembles Pièces Détachées sont représentés entourés de traits mixtes ou soulignés d'accolades.

Exemples : Carburateur complet page 14  
Amortisseur - Compteur page 17

*This catalogue is printed purposely with no text, but only with numbered drawings.*

*The spare sub-assemblies are illustrated either circled with mist lines or underlined with brackets.*

Exemples : Carburettor complete page 14  
Shock absorber - Speedometer page 17

# SOMMAIRE - SUMMARY

PAGE SHEET	DÉSIGNATION DESCRIPTION
4	Moteur complet - Jeu de joints Engine unit - Set of engine gasket
5	Carters visserie - Fixations moteur Mudguard bolt - Engine swivelling attachment
6	Moteur éclaté Engine exploded
7	Appariage piston-cylindre Matching piston-cylinder
8	Embrayage Clutch
9	Sélecteur Gear shift
10	Boîte de vitesses Gear box
11	Mise en marche Kick start system
12	Volant magnétique Flywheel magneto
13	Canalisations - Contacteur - Avertisseur Electrical wiring - Combined Horn
14	Carbureteur - Starter manuel Carburettor

PAGE SHEET	DÉSIGNATION DESCRIPTION
15	Échappement <i>Exhaust</i>
16	Fourche télescopique - Jeu de direction - Pivot de fourche <i>Telescopic fork - Steering head races - Fork pivot</i>
17	Amortisseurs - Béquille latérale <i>Shock absorbers - Side stand</i>
18	Garde-boue avant - Garde-boue arrière - Fixations - Réservoir - Selle <i>Front mudguards - Rear mudguard - Fixation - Petrol tank - Saddle</i>
19	Cadre - Béquille - Carters - Bras oscillant <i>Frame - Centre stand - Fairing</i>
20	Guidon - Fixation - Corps gauche - Poignée tournante <i>Handlebar - Bare - Twist-grip - L.H. body controls</i>
21	Roue avant complète - Roue arrière complète <i>Front wheel and Hub - Tyre - Tube - Rear wheel and Hub - Tyre - Tube</i>
22	Moyeu avant <i>Front wheel</i>
23	Moyeu arrière <i>Rear wheel</i>
24	Projecteur - Feu arrière <i>Headlamp - Tail lamps</i>
25 - 26	Index numérique
27 - 28	<i>Numerical index</i>

22827

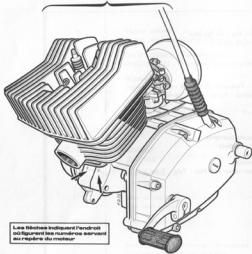

Les flèches indiquent l'endroit où figurent les numéros servant au repère du moteur



20414

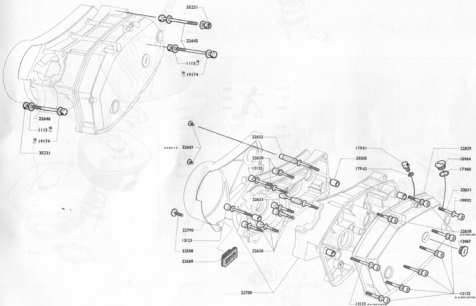

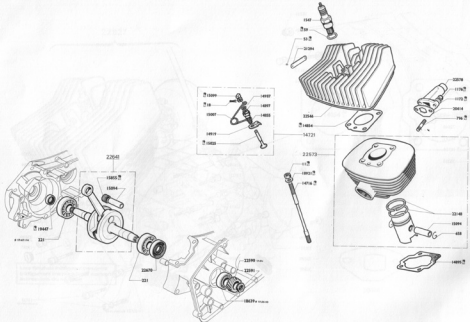



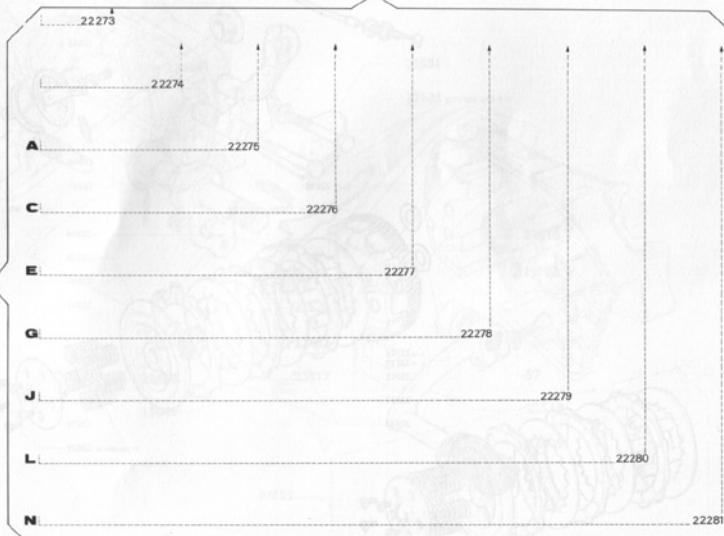

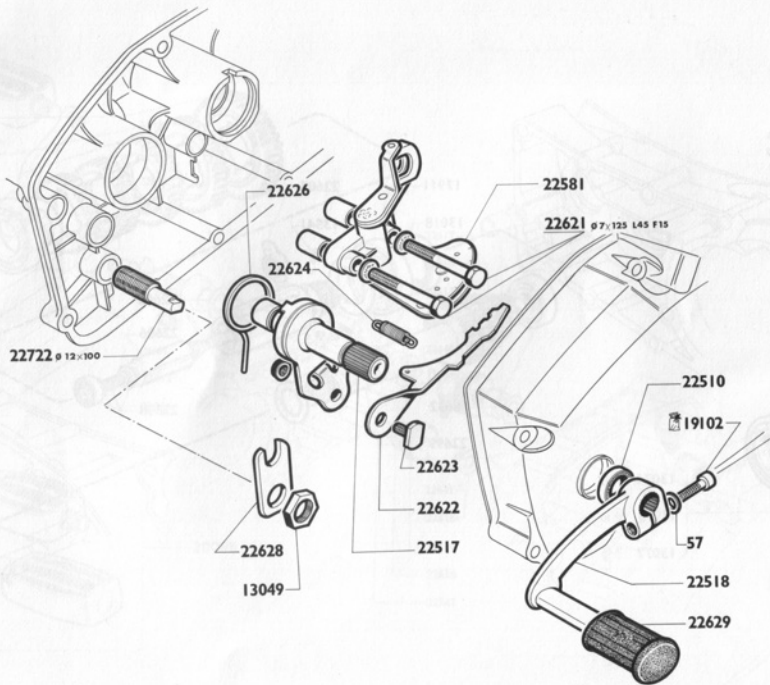

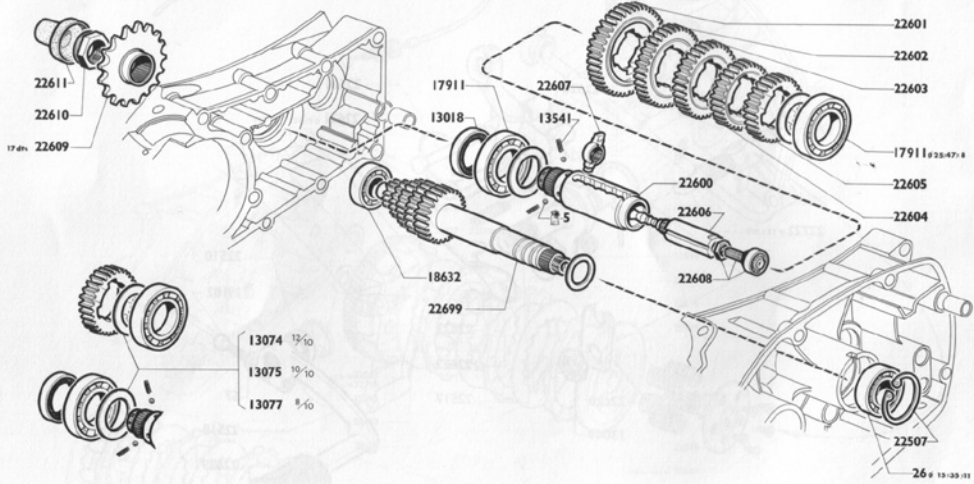

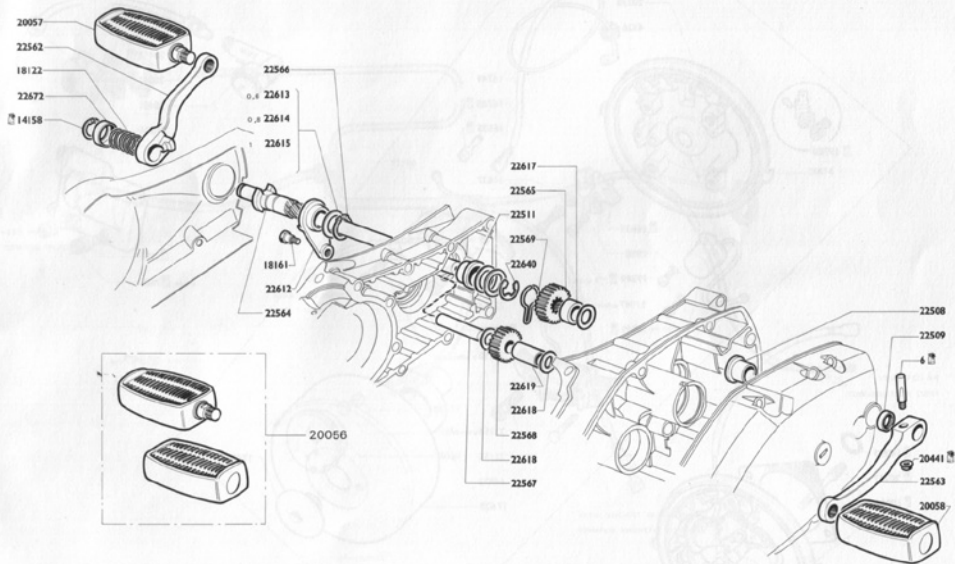

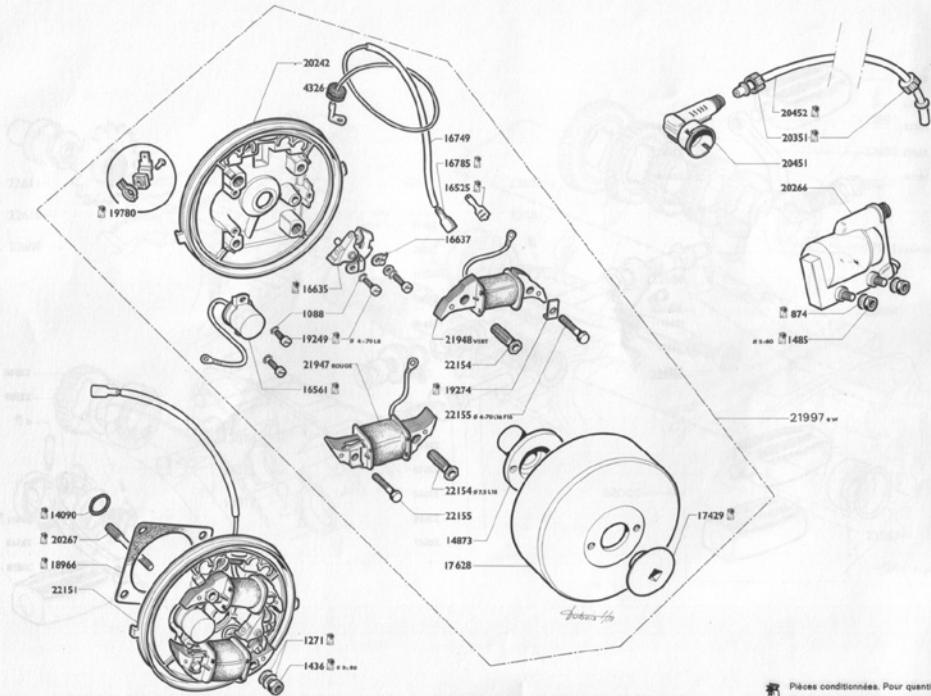

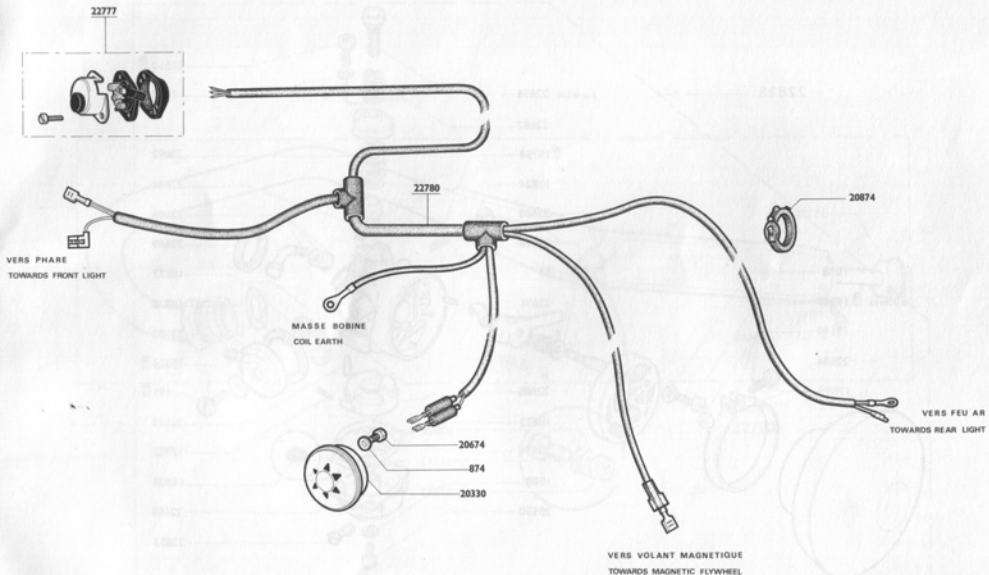

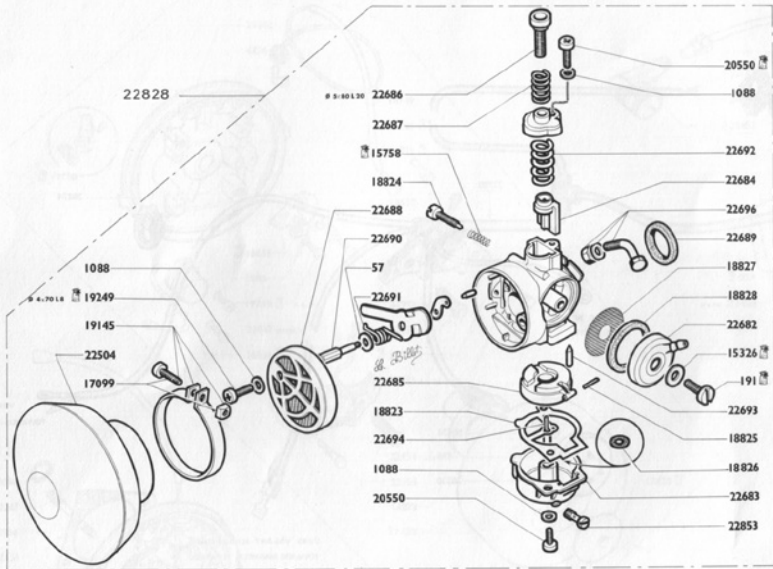

Pièces conditionnées. Pour quantités voir tarif.  
Conditioned parts. For quantity see price-list.

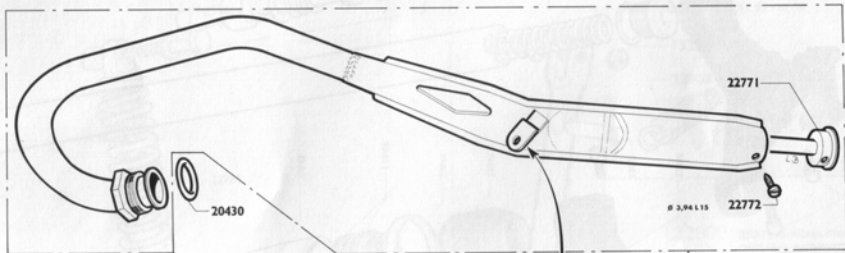

Ø 8,3 L 17 x 18 / 10 22804

Ø 8 L 125 L 20 13151

13258

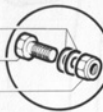



D - 22919  
G - 22920

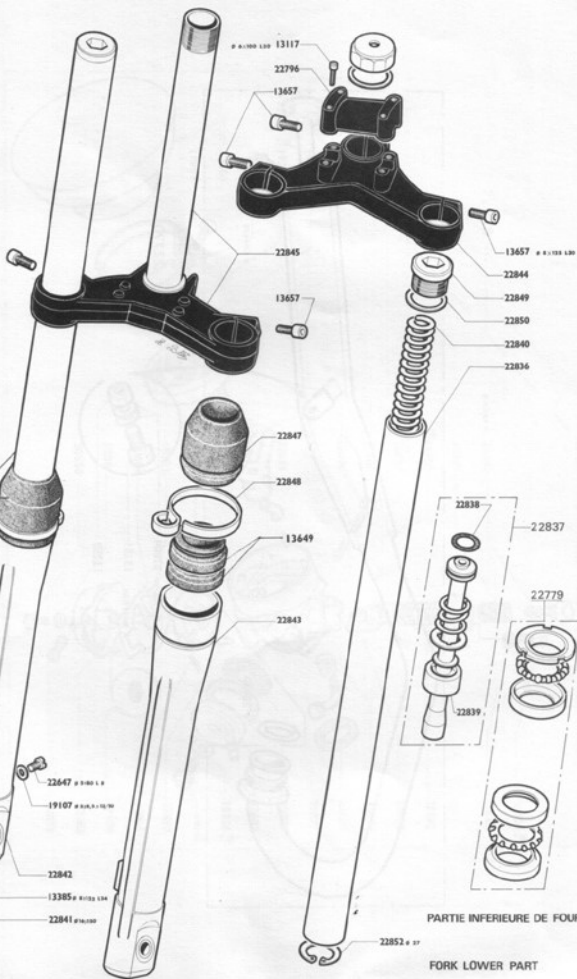

PARTIE INFÉRIEURE DE FOURCHE 22835

FORK LOWER PART



Pieces conditionées. Pour quantités voir tarif.  
Conditioned parts. For quantity see price list.

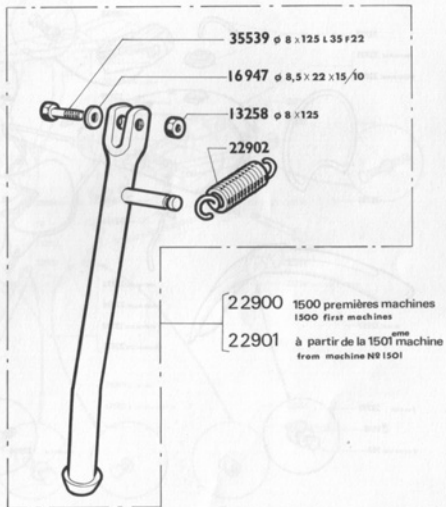
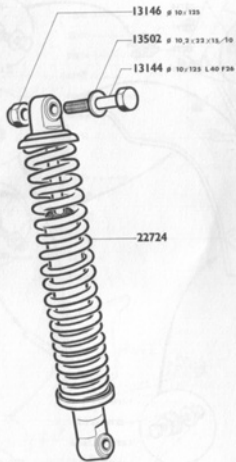

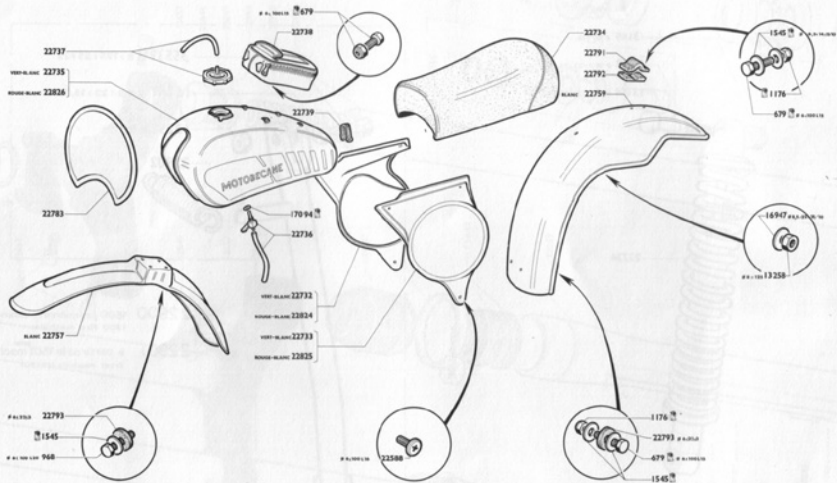

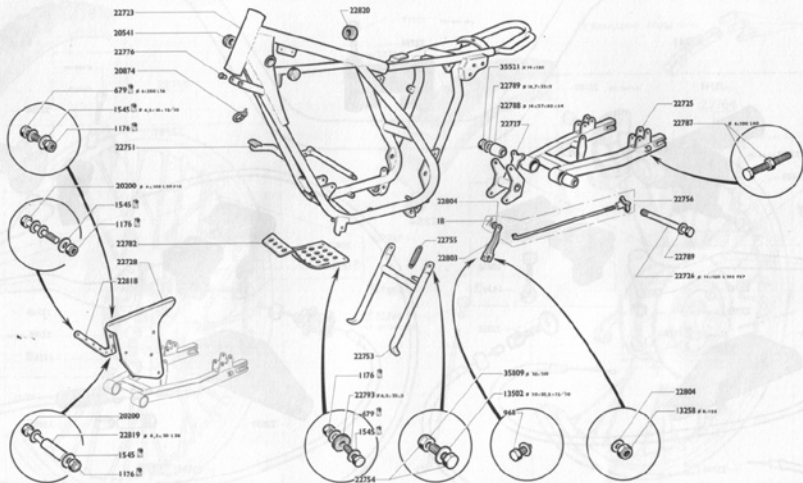

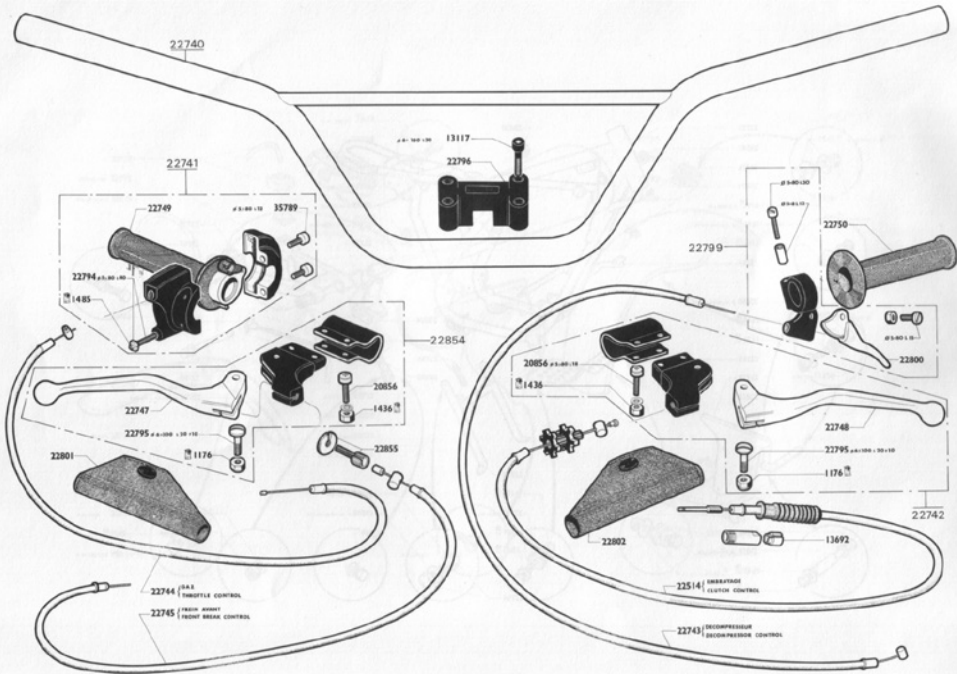

Pièces conditionnées. Pour quantités voir tarif.  
Conditioned parts. For quantity see price-list.

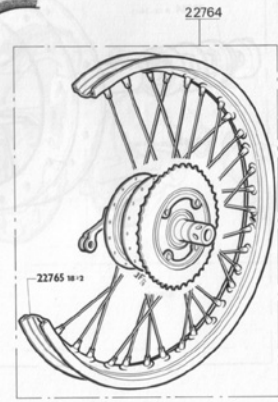
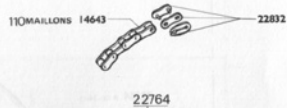
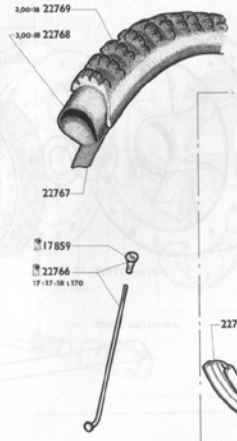
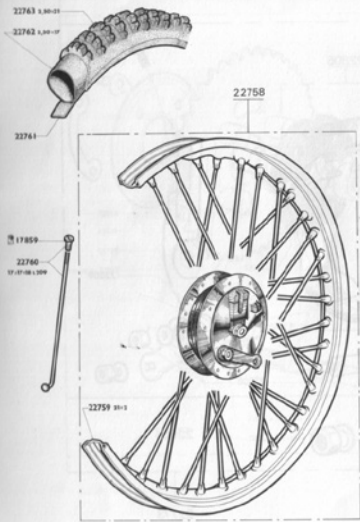

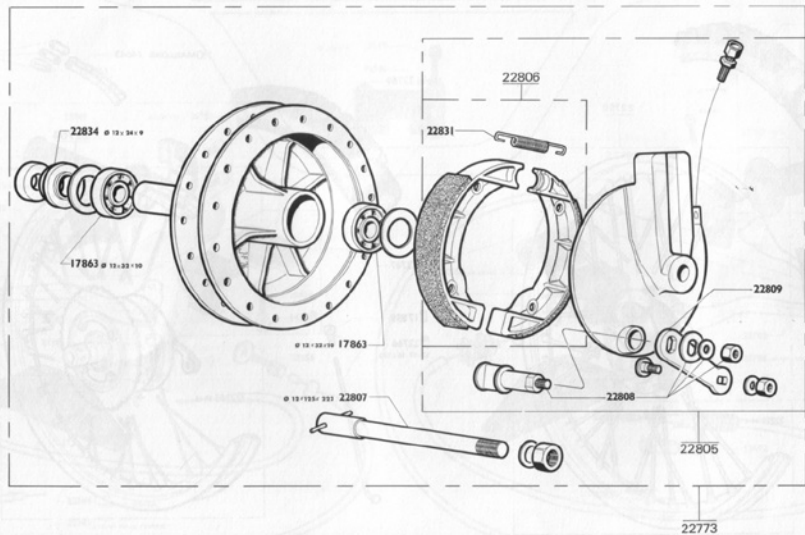

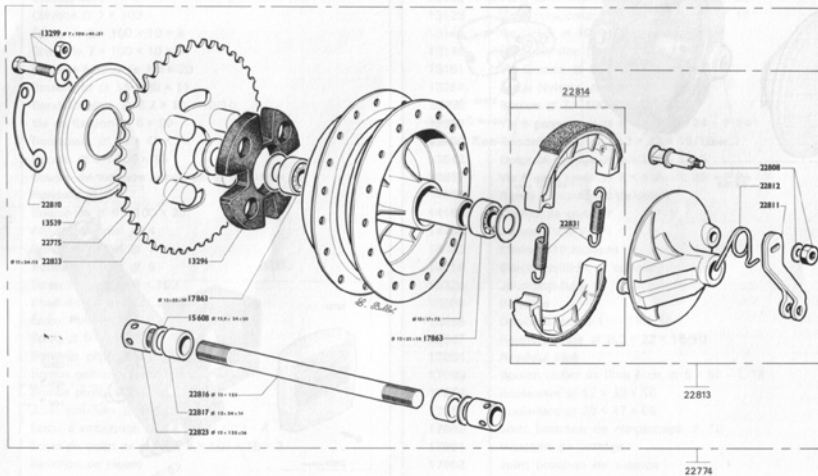



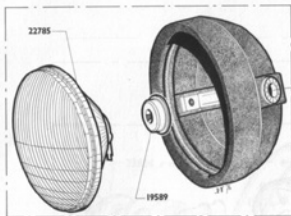

22784

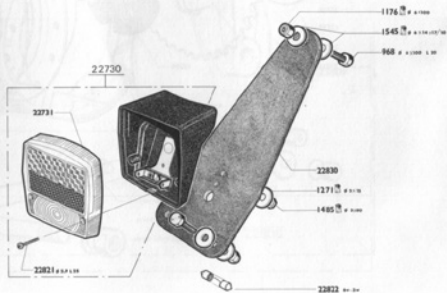
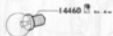
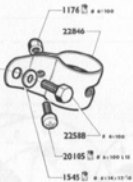

# INDEX NUMÉRIQUE

5	Bille de 3,96	13122	Vis 6 pans creux $\varnothing$ 6 x 100 - L 45 - F 20
6	Clavette $\varnothing$ 7 x 100	13123	Vis 6 pans creux $\varnothing$ 6 x 100 - L 55 - F 19
10	Écrou de 6 x 100 x 10 x 6	13144	Vis T.H.B. $\varnothing$ 10 x 125 - L 40 - F 26
11	Écrou de 7 x 100 x 10 x 6	13146	Écrou Nylstop $\varnothing$ 10 x 110 x 1,25
18	Goupille fendue de 1,5 x 20	13151	Vis fixation $\varnothing$ 8 x 125 x 20
26	Roulement $\varnothing$ 15 x 35 x 11	13258	Écrou Nylstop $\varnothing$ 8 x 125
57	Rondelle plate $\varnothing$ 6,2 x 10 x 10/10	13289	Boulon $\varnothing$ 7 x 100 - L 40 - F 21
191	Vis de fixation $\varnothing$ 5 x 90	13385	Vis 6 pans creux $\varnothing$ 8 x 125 - L 24 - F 24
221	Roulement $\varnothing$ 17 x 47 x 14	13502	Rondelle plate $\varnothing$ 10,2 x 22 x 15/10
679	Boulon $\varnothing$ 6 x 100 x 15	13542	Doigt de réglage $\varnothing$ 6 x 100 - L 10
796	Goujon de tubulure admission $\varnothing$ 6 x 100 x 31	13657	Vis 6 pans creux $\varnothing$ 8 x 125 - L 30 - F 24
874	Rondelle $\varnothing$ 5	14090	Rondelle étanchéité de volant
968	Boulon de $\varnothing$ 6 x 100 x 20	14158	Circlips de pédalier
1088	Rondelle Nomel $\varnothing$ 4	14460	Lampe 6V - 6W
1113	Rondelle Nomel $\varnothing$ 7	14643	Chaîne 110 maillons
1172	Rondelle Nomel $\varnothing$ 6	14716	Goujon cylindre et culasse
1176	Écrou Nylstop $\varnothing$ 6 x 100	15326	Joint anti-fuite
1271	Rondelle Belleville $\varnothing$ 5	15608	Rondelle
1436	Écrou Nylstop $\varnothing$ 5 x 80	15855	Douille aiguilles 16 x 13 x 14
1485	Écrou $\varnothing$ 5 x 80	16947	Rondelle plate $\varnothing$ 8,2 x 22 x 15/10
1545	Rondelle plate $\varnothing$ 6,5 x 14 x 15/10	17094	Rondelle fibre
1920	Bombe peinture Verte	17099	Boulon collier de filtre à air $\varnothing$ 5 x 90 - L 18
1921	Bombe peinture Rouge	17863	Roulement $\varnothing$ 12 x 32 x 10
13018	Joint anti-fuite $\varnothing$ 28 x 35 x 4	17911	Roulement $\varnothing$ 25 x 47 x 08
13049	Écrou d'embrayage $\varnothing$ 12 x 100 x 19 x 4	17960	Joint bouchon de remplissage $\varnothing$ 16
13063	Écrou du doigt de réglage 6 x 100 x 10 x 3	17961	Bouchon de vidange
13067	Bouchon de regard	17962	Joint bouchon de vidange
13074	Cale de réglage $\varnothing$ 25,1 x 39 x 12/10	18632	Roulement $\varnothing$ 12 x 28 x 8
13075	Cale de réglage $\varnothing$ 25,1 x 39 x 10/10	18639	Roulement $\varnothing$ 17 x 35 x 10
13077	Cale de réglage $\varnothing$ 25,1 x 39 x 8/10	18824	Vis $\varnothing$ 4 x 75 - L 20 - F 14
13117	Vis 6 pans creux $\varnothing$ 6 x 100 - L 30 - F 20	18826	Joint anti-fuite

18921 Rondelle de contact  $\varnothing$  7,2 x 14 x 10/10  
 18964 Bouchon de remplissage  
 19092 Rondelle plate  $\varnothing$  6,2 x 10,6 x 12/10  
 19102 Vis de 6 x 100 - L 25 - F 15  
 19107 Rondelle  $\varnothing$  5,2 x 8,5 x 12/10  
 19174 Rondelle  $\varnothing$  7,2 x 14,1 x 10/10  
 19249 Vis  $\varnothing$  4 x 70 x 8  
 19447 Joint anti-fuite  
 19589 Douille porte-lampe  
 20200 Vis de  $\varnothing$  6 x 100 - L 50 - F 16  
 20267 Goujon fixation plateau volant  
 20441 Écrou auto-freiné  $\varnothing$  7 x 100  
 20550 Boulon  $\varnothing$  4 x 70 - L 12 - Tête cruciforme  
 20674 Vis  $\varnothing$  5 x 80 - L 8  
 20874 Collier fixation canalisation électrique  
 22154 Vis forée  $\varnothing$  7,5 - L 18  
 22155 Vis fixation induits TH  $\varnothing$  4 x 70 - L 16 - F 12  
 22507 Circlips intérieur Type 7000 -  $\varnothing$  35  
 22509 Joint anti-fuite pédalier  $\varnothing$  16 x 22 x 3  
 22510 Joint étanchéité sélecteur  $\varnothing$  13 x 19 x 3  
 22566 Circlips extérieur Type 7100 -  $\varnothing$  20  
 22567 Arbre intermédiaire  $\varnothing$  12 - L 63 mm  
 22588 Vis tête Pozidriv  $\varnothing$  6 x 100 - L 16  
 22593 Cale  $\varnothing$  15,2 x 24 x 5/10  
 22609 Pignon de chaîne 17 dents  
 22613 Rondelle  $\varnothing$  22,2 x 30 x 6/10  
 22614 Rondelle  $\varnothing$  22,2 x 30 x 8/10  
 22615 Rondelle  $\varnothing$  22,2 x 30 x 10/10  
 22617 Entretoise  $\varnothing$  16,4 x 24 - L 8,6  
 22618 Rondelle  $\varnothing$  12,2 x 19 x 8/10  
 22619 Entretoise  $\varnothing$  12,2 x 15 - L 22,2  
 22621 Vis  $\varnothing$  7 x 125 - L 45 - F 15  
 22622 Levier de commande sélecteur  
 22623 Axe de levier sélecteur  
 22630 Vis 6 pans creux  $\varnothing$  6 x 100 - L 40  
 22631 Vis 6 pans creux  $\varnothing$  6 x 100 - L 50

22632 Colonnnette supérieure  
 22633 Colonnnette inférieure  
 22639 Vis TF  $\varnothing$  6 x 100 - L 16 mm  
 22645 Vis fixation TH  $\varnothing$  7 x 100 - L 88 - F 11  
 22646 Vis fixation TH  $\varnothing$  7 x 100 - L 69 - F 10  
 22647 Vis tête Pozidriv  $\varnothing$  5 x 80 - L 8  
 22670 Joint anti-fuite 2 lèvres  $\varnothing$  17 x 40 x 7  
 22686 Vis tendeur  $\varnothing$  5 x 80 - L 12  
 22696 Boulon coudé  $\varnothing$  6 x 100  
 22719 Cale  $\varnothing$  15,2 x 24 x 4/10  
 22722 Butée réglable  $\varnothing$  12 x 100  
 22726 Axe articul.  $\varnothing$  14 x 150 - L 195 - F 27  
 22754 Axe de béquille avec écrou  
 22760 Rayon roue AV avec écrou 17 x 17 x 18 - L 209 mm  
 21195 Rayon 17 x 17 x 18 - L 173 mm  
 22772 Vis fixation autotaraudeuse  $\varnothing$  3,94 - L 12,7  
 22787 Vis de réglage roue AR avec écrou  $\varnothing$  6 x 100 - L 40  
 22789 Rondelle plate  $\varnothing$  14,7 x 23 x 20/10  
 22793 Rondelle caoutchouc  $\varnothing$  6,2 x 22 x 30/10  
 22794 Axe fix. rampe  $\varnothing$  5 x 80 - L 40  
 22795 Axe  $\varnothing$  6 x 100 - L 20 - F 10  
 22797 Vis fix.  $\varnothing$  5 x 80 - L 30  
 22798 Entretoise  $\varnothing$  5 x 8 - L 12  
 22804 Rondelle plate  $\varnothing$  8,2 x 17 x 18/10  
 22816 Broche de roue arrière  
 22817 Entretoise de broche  $\varnothing$  12 x 24 - L 14  
 22819 Entretoise de guide-chaîne  $\varnothing$  6,5 x 10 - L 26  
 22821 Vis fix. autotaraudeuse  $\varnothing$  2,9 - L 25  
 22823 Écrou de broche AR  $\varnothing$  12 x 125 - L 26  
 22832 Attache rapide 12,7 x 7,75 x 4,88  
 22841 Vis de blocage 6 pans creux  $\varnothing$  16 x 150 - L 16,2  
 22850 Joint caoutchouc vis  $\varnothing$  20,2 x 27,4 x 35/10  
 22852 Truarc  $\varnothing$  ext. 27 mm  
 35231 Écrou Nylstop  $\varnothing$  7 x 100 x 11 x 6,2  
 35521 Écrou autofreiné  $\varnothing$  14 x 150 x 22  
 35809 Écrou Nylstop  $\varnothing$  10 x 150

# NUMERICAL INDEX

5 Ball 3.96  
 6 Pin 7 × 100  
 10 Nut 6 × 100 × 10 × 4  
 11 Nut 7 × 100 × 10 × 6  
 18 Split pin 1.5 × 20  
 26 Bearing 15 × 35 × 11  
 51 Washer 6.2 × 10 × 1  
 197 Screw 5 × 90  
 221 Bearing 17 × 47 × 14  
 679 Bolt 6 × 100 × 15  
 796 Stud for inlet pipe 6 × 100 × 31  
 874 Washer 5  
 968 Bolt 6 × 100 × 20  
 1088 NOMEL washer 4  
 1113 NOMEL washer 7  
 1172 NOMEL washer 6  
 1176 NYLSTOP nut 6 × 100  
 1271 Conical washer 5  
 1436 NYLSTOP nut 5 × 80  
 1485 Nut 5 × 80  
 1545 Flat washer 6.5 × 14 × 15/10  
 1920 Green paint spray  
 1921 Red paint spray  
 13018 Leakproof gasket 28 × 35 × 4  
 13049 Nut for clutch 12 × 100 × 19 × 4  
 13063 Nut for adjusting finger 6 × 100 × 10 × 3  
 13067 Inspection plug  
 13074 Shim 25.1 × 39 × 12/10  
 13075 Shim 25.1 × 39 × 10/10  
 13077 Shim 25.1 × 39 × 8/10  
 13117 Screw socket head cap 6 × 100 - L 30 - F 20

13122 Screw socket head cap 6 × 100 - L 45 - F 20  
 13123 Screw socket head cap 6 × 100 - L 55 - F 19  
 13144 Screw hex round head 10 × 125 - L 40 - F 26  
 13146 NYLSTOP nut 10 × 110 × 1.25  
 13151 Screw 8 × 125 × 20  
 13258 NYLSTOP nut 8 × 125  
 13299 Bolt 7 × 100 - L 40 - F 21  
 13385 Screw socket head cap 8 × 125 × 24 × 24  
 13502 Flat washer 10.2 × 22 × 1.5  
 13542 Adjusting finger 6 × 100 - L 10  
 13657 Screw socket head cap 8 × 125 - L 30 - F 24  
 14090 Leakproof washer for flywheel  
 14158 Bracket circlip  
 14460 Bulb 6 V, 6 W  
 14643 Chain 110 links  
 14716 Stud cylinder and cylinder head  
 15326 Leakproof gasket  
 15608 Washer  
 15855 Needle cartridge 16 × 13 × 14  
 16947 Flat washer 8.2 × 22 × 15/10  
 17094 Fibre washer  
 17099 Bolt for air filter clamp 5 × 90 - L 18  
 17863 Bearing 12 × 32 × 10  
 17911 Bearing 25 × 47 × 0.8  
 17960 Gasket for filler cap 16  
 17961 Plug drain  
 17962 Gasket for drain plug  
 18632 Bearing 12 × 28 × 8  
 18639 Bearing 17 × 35 × 10  
 18824 Screw 4 × 75 - L 20 - F 14  
 18826 Leakproof gasket

18921 Washer cylinder head nut  $\varnothing$  7.2 x 14 x 10/10  
 18964 Filler cap  
 19092 Flat Washer 6.2 x 10.6 x 12/10  
 19102 Screw 6 x 100 - L 25 - F 15  
 19107 Washer 5.2 x 8.5 x 12/10  
 19174 Washer 7.2 x 14.1 x 10/10  
 19249 Screw 4 x 70 x 8  
 19447 Leakproof gasket  
 19589 Bulb holder  
 20200 Screw 6 x 100 - L 50 - F 16  
 20267 Stud for stator  
 20441 Self locking nut 7 x 100  
 20550 Bolt Phillips recessed 4 x 70 - L 12  
 20674 Screw 5 x 80 - L 8  
 20874 Clamp for electric wiring  
 22154 Screw indented 7.5 - L 18  
 22155 Screw fixing coil on stator 4 x 70 - L 16 - F 12  
 22507 Inner clip type 7000 35  
 22509 Leakproof gasket pedal gear 16 x 22 x 3  
 22510 Seal washer for selector 13 x 19 x 3  
 22566 Outer circlip type 7100 20  
 22567 Layshaft 12 - L 63  
 22588 Screw recessed head  
 22593 Shim 15.2 x 24 x 5/10  
 22609 Chain sprocket 17 teeth  
 22613 Washer 22.2 x 30 x 6/10  
 22614 Washer 22.2 x 30 x 8/10  
 22615 Washer 22.2 x 30 x 10/10  
 22617 Spacer 16.4 x 24 - L 8.6  
 22618 Washer 12.2 x 19 x 8/10  
 22619 Spacer 12.2 x 15 - L 22.2  
 22621 Screw 7 x 125 - L 45 - F 15  
 22622 Control lever selector  
 22623 Control lever spindle  
 22630 Screw socket head cap 6 x 100 - L 40  
 22631 Screw socket head cap 6 x 100 - L 50

22632 Internal threaded screw upper  
 22633 Internal threaded screw lower  
 22639 Screw countersunk 6 x 100 x 16  
 22645 Screw hex 7 x 100 - L 88 - F 11  
 22646 Screw hex 7 x 100 - L 69 - F 10  
 22647 Screw recessed head 5 x 80 - L 8  
 22670 Leakproof gasket 17 x 40 x 7  
 22686 Adjusting screw with nut 5 x 80 - L 12  
 22696 Bolt bended 6 x 100  
 22719 Shim 15.2 x 24 x 4/10  
 22722 Adjustable stop 12 x 100  
 22726 Pin rear suspension 14 x 150 - L 195 - F 27  
 22754 Axle with nut centre stand  
 22760 Spoke front wheel with nut 17 x 17 x 18 - L 209  
 21195 Spoke 17 x 17 x 18 - L 173  
 22772 Screw threadcutting 3.94 - L 12.7  
 22787 Screw adjusting rear wheel 6 x 100 - L 40  
 22789 Flat washer 14.7 x 23 x 20/10  
 22793 Washer rubber 6.2 x 22 x 30/10  
 22794 Axle twist grip 5 x 80 - L 40  
 22795 Axle 6 x 100 x 20 x 10  
 22797 Screw 5 x 80 - L 30  
 22798 Spacer 5 x 8 - L 12  
 22804 Flat washer 8.2 x 17 x 1.8  
 22816 Axle rear wheel  
 22817 Spacer 12 x 24 - L 14  
 22819 Spacer chain guide 6.5 x 10 x 26  
 22821 Screw thread cutting 2.9 - L 25  
 22823 Nut rear wheel axle 12 x 125 - L 26  
 22832 Spring link 12.7 x 7.75 x 4.88  
 22841 Screw socket head cap 16 x 150 - L 16.2  
 22850 Washer rubber 20.2 x 27.4 x 35/10  
 22852 Outer circlip 27  
 35231 NYLSTOP nut 7 x 100 x 11 x 6.2  
 35521 Self locking nut 14 x 150 x 22  
 35809 NYLSTOP nut 10 x 150

 **MOTOBECANE**

SOCIÉTÉ ANONYME AU CAPITAL DE 32 851.550 Frs  
R.C. PARIS 542 072 115 B C.C.P. PARIS 1597-97

 **MOTOCONFORT**

SOCIÉTÉ ANONYME AU CAPITAL DE 8.863.300 Frs  
R.C. PARIS 542 070 099 D C.C.P. PARIS 1597-98

**Siège Social : 16, Rue Lesault - 93502 PANTIN CEDEX**

**Tél. : 843-93-41**

**SERVICE PIÈCES DÉTACHÉES DE RECHANGE :**

**55, Rue de Paris — 93000 BOBIGNY**

**ATELIER DE RÉPARATIONS ET GARANTIE :**

**35, Rue Baudin — 93310 LE PRÉ-SI-GERVAIS**

**Toute la correspondance doit être adressée à :**

**B. P. 202 - 93502 PANTIN CEDEX**

L'atelier de réparations, 35, rue Baudin, 93310 Le Pré-Saint-Gervais, est ouvert tous les jours, sauf le Samedi, de 8 h. à 11 h. et de 13 h. à 17 h. Le Vendredi fermeture à 15 heures 30.