

Mobylette

SOMMAIRE

DÉSIGNATION	PAGE	DÉSIGNATION	PAGE
Type AV 32 S ou AU 32 S			
Moteur AV 35 S - Echappement	2 A	Cadre - Fourche - Béquille - Porte-bagages - Garde-boue - Carters - Réservoir - Boulonnerie cycle.....	9 A
Moteur AV 7 S - Echappement	3 A	Roue et Moyeu avant.....	10 A
Volant magnétique	4 A	Roue et Moyeu arrière	11 A
Robinet essence - Carburateur ancien modèle	5 A	Selles	12 A
Robinet essence - Carburateur nouveau modèle	6 A	Guidon - Commandes - Timbrelec	13 A
Frein AV - Frein AR - Jeu de direction	7 A	Eclairage	14 A
Pédalier - Chaînes - Tendeur de chaîne.....	8 A		
Type AV 32 M ou AU 32 M			
Moteur AV 35 S - Echappement	2 A	Roue et Moyeu avant.....	10 A
Moteur AV 7 S - Echappement.....	3 A	Roue et Moyeu arrière "IDEAL" 54 dents.....	17 A
Volant magnétique	4 A	Roue et Moyeu arrière "IDEAL" 44 dents.....	18 A
Robinet essence et carburateur ancien modèle	5 A	Roue et Moyeu arrière "PRIOR" 54 dents	19 A
Robinet essence et carburateur nouveau modèle	6 A	Roue et Moyeu arrière "PRIOR" 44 dents.....	20 A
Frein AV - Jeu de direction.....	7 A	Selles	12 A
Pédalier - Chaînes - Tendeur de chaîne.....	15 A	Guidon - Commandes - Timbrelec	21 A
Cadre - Fourche - Béquille - Porte-bagages - Garde-boue - Carters - Réservoir - Boulonnerie cycle.....	16 A	Eclairage	14 A
Type AV 51 ou AU 51			
Moteur AV 35 S - Echappement	2 A	Cadre - Béquille - Porte-bagages - Garde-boue - Carters - Réservoir - Boulonnerie cycle	24 A
Moteur AV 7 S - Echappement.....	3 A	Fourche - Jeu de direction	25 A
Volant magnétique	4 A	Roue et Moyeu arrière "IDEAL" 54 dents.....	17 A
Robinet essence et Carburateur ancien modèle.....	5 A	Roue et Moyeu arrière "IDEAL" 44 dents.....	18 A
Robinet essence et Carburateur nouveau modèle	6 A	Roue et Moyeu arrière "PRIOR" 54 dents.....	19 A
Pédalier - Chaînes - Tendeur de chaîne	15 A	Roue et Moyeu arrière "PRIOR" 44 dents.....	20 A
Roue et Moyeu avant "Motobécane"	22 A	Guidon - Commandes - Timbrelec	26 A
Roue et Moyeu avant "IDEAL".....	23 A	Eclairage	27 A
Selles	12 A		

M = Teinte mastic

G = Teinte gris nuit

Le numéro des ensembles-mécaniques ne figure pas sur les dessins. Pour vous référer, chaque ensemble est précédé de la mention S.E. en caractère gras.

Lors de modification de pièces ou ensemble mécanique nous éditerons une feuille correspondante à insérer dans le présent catalogue qui portera le même numéro de page de la pièce ou de l'organe intéressé, mais avec une lettre différente, exemple 2A, 2B, 2C dans le cas de trois modifications successives.

MOTEUR A.V. 35 S

Premier modèle de moteur à cylindre chromé dur,

équipant les Mobylettes

sans embrayage ni changement de vitesses

MOTEUR Type AV 35 S

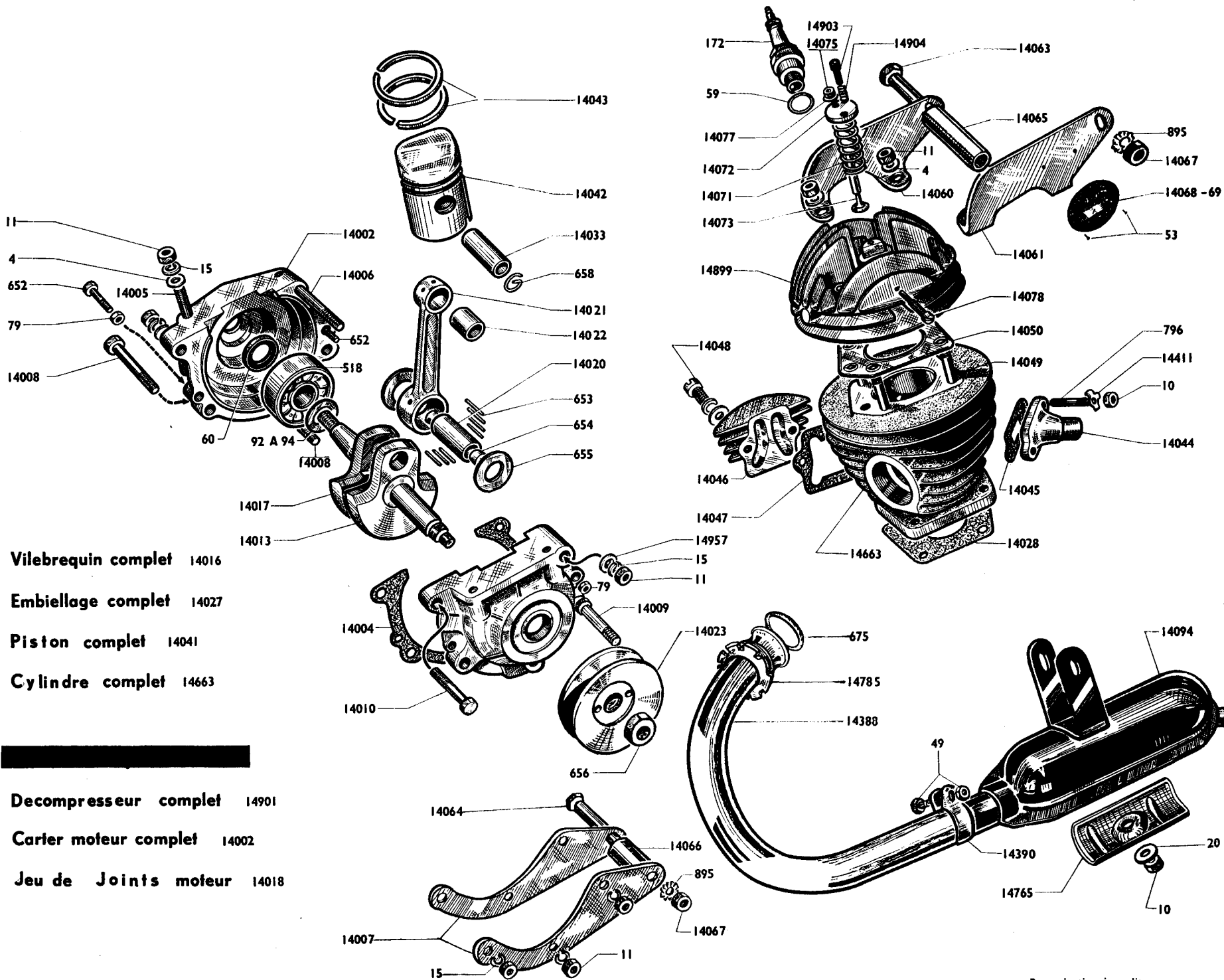

Vilebrequin complet 14016

Embiellage complet 14027

Piston complet 14041

Cylindre complet 14663

Decompresseur complet 14901

Carter moteur complet 14002

Jeu de Joints moteur 14018

MOTEUR Type AV 35 S

PREMIER MODÈLE DE MOTEUR A CYLINDRE CHROMÉ DUR, ÉQUIPANT LES MOBYLETTES
SANS EMBRAYAGE NI CHANGEMENT DE VITESSES

Numéro Pièces	Groupe	Nbre de pièces	DÉSIGNATION	Prix unitaire Vente détail	Numéro Pièces	Groupe	Nbre de pièces	DÉSIGNATION	Prix unitaire Vente détail
4	5	8	Rondelle plate de Ø 7 (Conditionné)		14042	3	1	Piston nu à défecteur.....	
10	5	2	Ecrou de 6×100 (Conditionné)		14043	3	2	Segment largeur 3 ^m (Conditionné)	
11	5	7	Ecrou de 7×100 (Conditionné)		14044	5	1	Pipe admission coudée.....	
15	5	7	Rondelle grower de Ø 7 (Conditionné)		14045	5	1	Joint de pipe admission.....	
53	5	2	Clou cannelé (Conditionné)		14046	5	1	Chapeau de transfert.....	
59	3	1	Joint de bougie.....		14047	5	1	Joint du chapeau de transfert.....	
60	5	2	Joint anti-fuite de carter moteur.....		14048	5	2	Vis de transfert 7×125.....	
79	5	2	Ecrou de 5×90..... (Conditionné)		14049	5	4	Goujon de culasse.....	
92	5		Cale de réglage 1/10 (Conditionné)		14050	5	1	Joint de culasse.....	
93	5		Cale de réglage 2/10 (Conditionné)		14060	5	1	Patte de culasse droite.....	
94	5		Cale de réglage 3/10 (Conditionné)		14061	5	1	Patte de culasse gauche.....	
172	3	1	Bougie de 14 avec joint.....		14063	5	1	Axe supérieur fixation moteur avec écrou.....	
518	5	2	Roulement de vilebrequin 15×42×13.....		14064	5	1	Axe inférieur fixation moteur avec écrou.....	
652	5	2	Boulon de 5×90×22.....		14065	5	1	Entretoise de l'axe supérieur.....	
653	5	22	Aiguille de 2,5×13,8..... (Conditionné)		14066	5	1	Entretoise de l'axe inférieur.....	
654	5	2	Bouchon d'axe de tête de bielle.....		14067	5	2	Ecrou des axes de fixation moteur.....	
655	5	2	Flasque de tête de bielle.....		14068	5	1	Plaque matricule MB.....	
656	5	1	Ecrou de poulie moteur.....		14069	5	1	Plaque matricule MC.....	
658	3	2	Frein d'axe de piston..... (Conditionné)		14071	5	1	Ressort de décompresseur.....	
796	5	2	Goujon de pipe admission..... (Conditionné)		14072	5	1	Coupelle de décompresseur.....	
895	3	2	Rondelle blocfor de Ø 8 (Conditionné)		14073	5	1	Soupape de décompresseur.....	
1046	5		Aiguille de 2,51×13,8 (Conditionné)		14075	5	1	Ecrou de soupape.....	
1047	5		Aiguille de 2,52×13,8 (Conditionné)		14077	5	1	Rondelle de soupape.....	
1048	5		Aiguille de 2,53×13,8 (Conditionné)		14078	5	1	Vis de blocage de câble de décompresseur.....	
14002	1	1	Carter moteur avec joint étanchéité.....		14411	5	2	Frein d'écrou goujon de pipe adm ^{on} (Conditionné)	
14004	5	1	Joint papier de carter moteur.....		14663	3	1	Cylindre a/ piston complet ajusté (échappement g.)	
14005	5	4	Goujon de cylindre.....		14899	3	1	Culasse nue.....	
14006	5	1	Goujon de carter moteur 7×100×53.....		14901	5	S.E.	Décompresseur complet.....	
14007	5	2	Gousset inférieur de fixation moteur.....		14903	5	1	Barillet tendeur de décompresseur.....	
14008	5	2	Boulon de 7×100×47.....		14904	5	1	Ressort du barillet tendeur.....	
14009	5	1	Boulon formant colonnette pour carter de chaîne..		14904	3	S.E.	Culasse avec décompresseur . N° 14937.....	
14010	5	1	Boulon de 7×100×41.....		14957	5	7	Rondelle plate Ø 7 boulon de carter.....	
14013	3	1	Masse de vilebrequin côté poulie.....					ECHAPPEMENT DÉPORTÉ COTÉ GAUCHE	
14016	3	S.E.	Vilebrequin complet.....		10	5	1	Ecrou de 6×100..... (Conditionné)	
14017	3	1	Masse de vilebrequin côté volant.....		11	5	1	Ecrou de 7×100..... (Conditionné)	
14018	2	S.E.	Jeu de joints moteur.....		20	5	1	Rondelle plate de Ø 6..... (Conditionné)	
14020	3	1	Axe de tête de bielle.....		49	5	1	Boulon de collier 7×100×25.....	
14021	3	1	Bielle baguee 13,8.....		675	5	1	Joint d'échappement.....	
14022	5	1	Bague de pied de bielle.....		14094	1	1	Pot d'échappement (c. mastic) a/ plaque de regard	
14023	2	1	Poulie moteur Ø ext. 67 ^m		14095	1	1	Pot d'échappement (couleur gris nuit).....	
14027	3	S.E.	Embiellage complet 13,8.....		14388	1	1	Cintre échappement coudé.....	
14028	5	1	Joint de cylindre.....		14390	5	1	Collier de pot.....	
14033	3	1	Axe de piston juste.....		14765	5	1	Plaque de regard (couleur mastic).....	
14034	3		Axe de piston 1/10.....		14766	5	1	Plaque de regard (couleur gris nuit).....	
14035	3		Axe de piston 2/10.....		14785	5	1	Ecrou d'échappement.....	
14041	3	S.E.	Piston complet à défecteur.....						

AVIS IMPORTANT. - Les pièces mentionnées "Conditionné" ne sont vendues que par sachet. Voir page spéciale "Conditionnement" (Fin catalogue). A commander sous le numéro du sachet conditionné choisi. - **S.E.** = Sous-ensemble (ne figure pas sur le dessin).

Les prix indiqués sont susceptibles de variation sans préavis, ils ne sont donc donnés qu'à titre indicatif.

Reproduction interdite

MOTEUR Type AV 7 S

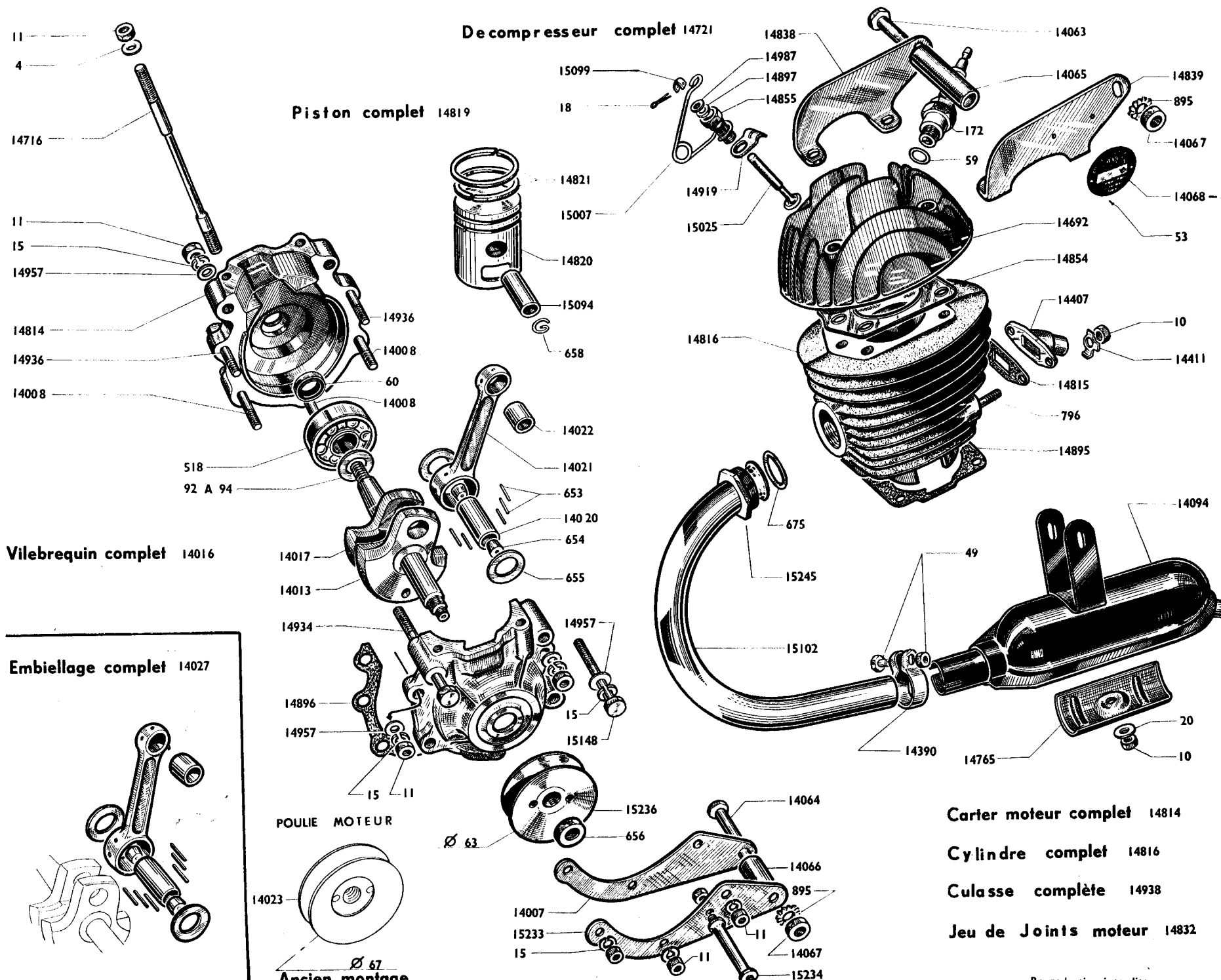

MOTEUR Type AV 7 S

DEUXIÈME MODÈLE DE MOTEUR A CYLINDRE CHROMÉ DUR, ÉQUIPANT DES MOBYLETTES SANS EMBRAYAGE, NI CHANGEMENT DE VITESSES

Numéro Pièces	Groupe	Nbre de Pièces	DÉSIGNATION	Prix unitaire Vente détail	Numéro Pièces	Groupe	Nbre de pièces	DÉSIGNATION	Prix unitaire Vente détail
4	5	4	Rondelle plate de Ø 7..... (Conditionné)		14721	5	S.E.	Décompresseur complet	
10	5	2	Ecrou de 6×100..... (Conditionné)		14814	1	1	Cartier moteur avec joints d'étanchéité	
11	5	6	Ecrou de 7×100..... (Conditionné)		14815	5	1	Joint de pipe admission	
15	5	6	Rondelle grower de Ø 7..... (Conditionné)		14816	3	1	Cyl. dble transf. a/ pist. compl. ajusté (échap. central)	
18	5	1	Goupille de décompresseur 1,5×30.....		14819	3	S.E.	Piston plat complet	
53	5	2	Clou cannelé..... (Conditionné)		14820	3	1	Piston nu avec axe	
59	3	1	Joint de bougie.....		14821	3	2	Segment largeur 2 ^m / _m (Conditionné)	
60	5	2	Joint anti-fuite		14832	2	S.E.	Jeu de joints moteur	
92	5		Cale de réglage 1/10..... (Conditionné)		14838	5	1	Patte de culasse droite.....	
93	5		Cale de réglage 2/10..... (Conditionné)		14839	5	1	Patte de culasse gauche.....	
94	5		Cale de réglage 3/10..... (Conditionné)		14854	5	1	Joint de culasse	
172	3	1	Bougie de 14 avec joint		14855	5	1	Douille ou corps de décompresseur	
518	5	2	Roulement de vilebrequin 15×42×13.....		14895	5	1	Joint de cylindre	
653	5	22	Aiguille de 2,5×13,8..... (Conditionné)		14896	5	1	Joint de carter moteur	
654	5	2	Bouchon d'axe de tête de bielle		14897	5	1	Joint de soupape de décompresseur	
655	5	2	Flasque de tête de bielle.....		14919	4	1	Patte d'ancrage	
656	5	1	Ecrou de poulie moteur.....		14934	5	1	Boulon de 7×100×70.....	
658	3	2	Frein d'axe de piston..... (Conditionné)		14936	5	2	Boulon de 7×100×30.....	
796	5	2	Goujon de pipe admission..... (Conditionné)		14938	3	S.E.	Culasse avec décompresseur monté	
895	3	2	Rondelle blocfor de Ø 8..... (Conditionné)		14957	5	7	Rondelle plate Ø 7 boulon de carter	
1046	5		Aiguille de 2,51×13,8..... (Conditionné)		14987	5	1	Rondelle du joint de soupape.....	
1047	5		Aiguille de 2,52×13,8..... (Conditionné)		15007	5	1	Ressort de décompresseur	
1048	5		Aiguille de 2,53×13,8..... (Conditionné)		15025	5	1	Soupape de décompresseur	
14007	5	1	Gousset inférieur droit de fixation moteur		15094	3	1	Axe de piston juste.....	
14008	5	3	Boulon de 7×100×47		15095	3	1	Axe de piston cote de réparation 1/10.....	
14013	3	1	Masse de vilebrequin côté poulie		15096	3	1	Axe de piston cote de réparation 2/10	
14016	3	S.E.	Vilebrequin complet.....		15099	5	1	Chape de soupape	
14017	3	1	Masse de vilebrequin côté volant		15148	5	1	Vis de 7×125×45.....	
14020	3	1	Axe de tête de bielle		15233	5	1	Gousset inf. g. de fixat. moteur (a/ trou pr colonnette)	
14021	3	1	Bielle baguée de 13,8.....		15234	5	1	Colonnette fixation carter de chaîne.....	
14022	5	1	Bague de pied de bielle		15236	5	1	Poulie moteur Ø ext. 63 ^m / _m (nouveau montage) ...	
14023	2	1	Poulie moteur Ø ext. 67 ^m / _m (ancien montage).....						
14027	3	S.E.	Embiellage complet 13,8						
14063	5	1	Axe supérieur de fixation moteur avec écrou		10	5	1	Ecrou de 6×100..... (Conditionné)	
14064	5	1	Axe inférieur de fixation moteur avec écrou		11	5	1	Ecrou de 7×100..... (Conditionné)	
14065	5	1	Entretoise de l'axe supérieur		20	5	1	Rondelle plate de Ø 6..... (Conditionné)	
14066	5	1	Entretoise de l'axe inférieur		49	5	1	Boulon de collier 7×100×25.....	
14067	5	2	Ecrou des axes fixation moteur		675	5	1	Joint d'échappement	
14068	5	1	Plaque matricule MB		14094	1	1	Pot échappement (coul. mastic) a/ plaque de regard	
14069	5	1	Plaque matricule MC.....		14390	5	1	Collier de pot.....	
14407	5	1	Pipe admission		14765	5	1	Plaque de regard (couleur mastic)	
14411	5	2	Frein d'écrou..... (Conditionné)		15102	1	1	Cintre échappement (droit).....	
14692	3	1	Culasse nue.....		15245	5	1	Ecrou d'échappement.....	
14716	5	4	Goujon d'assemblage cylindre et culasse.....						

AVIS IMPORTANT. - Les pièces mentionnées "Conditionné" ne sont vendues que par sachet. Voir page spéciale "Conditionnement" (Fin catalogue). A commander sous le numéro du sachet conditionné choisi.

S.E. = Sous-ensemble (ne figure pas sur le dessin).

Les prix indiqués sont susceptibles de variation sans préavis, ils ne sont donc donnés qu'à titre indicatif.

VOLANT MAGNÉTIQUE

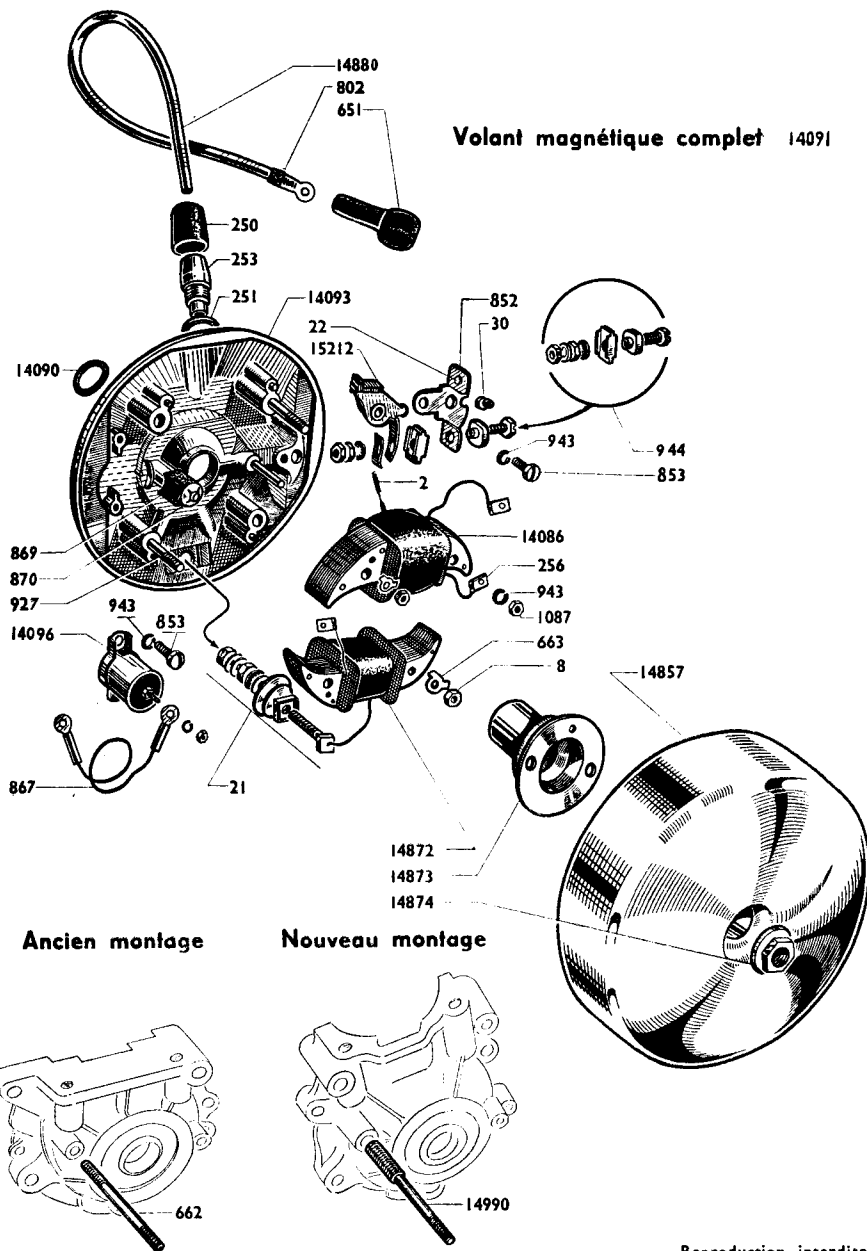

Numéro pièces	Groupe	Nbre de pièces	DESIGNATION	Prix unitaire Vente détail
2	3	1	Ressort de masse (Conditionné)	
8	3	2	Ecrou de fixation du plateau (Conditionné)	
21	3	1	Borne d'éclairage complète	
22	3	2	Grain tungstène à river..... (Conditionné)	
30	3	1	Excentrique réglage contact.....	
250	3	1	Capuchon de prise de courant	
251	3	1	Joint de prise de courant.....	
253	3	1	Prise de courant nue.....	
256	3	2	Cosse d'induit (Conditionné)	
651	3	1	Capuchon de cosse de bougie.....	
661	3	S.E.	Prise de courant complète.....	
662	3	2	Goujon de fixation du plateau (ancien montage) ..	
663	3	2	Frein d'écrou fixation plateau (Conditionné)	
802	3	1	Cosse de fil de bougie (Conditionné)	
852	3	1	Plateau de rupteur.....	
853	3	3	Vis de fixation (condensateur-rupteur)	
867	3	1	Fil de jonction.....	
869	3	1	Feutre graisseur	
870	3	1	Rondelles Quikies	
927	3	2	Boulon assemblage bobine sur plateau	
943	3	5	Rondelle grower Ø 4 (Conditionné)	
944	3	1	Prise assemblage (support-linguet)	
1087	5	2	Ecrou de 4 x 75 du boul. d'assemb. bobine s/ plateau	
14086	3	1	Induit d'allumage.....	
14090	5	1	Rondelle d'étanchéité de volant.....	
14091	1	S.E.	Volant magnétique complet.....	
14092	1	S.E.	Plateau de volant complet.....	
14093	1	1	Plateau de volant nu	
14096	3	1	Condensateur	
14857	1	1	Rotor	
14872	3	1	Induit d'éclairage	
14873	3	1	Came.....	
14874	3	1	Ecrou de blocage de volant..... (Conditionné)	
14880	3	1	Câble H.T. avec cosse	
14990	3	2	Goujon de plateau de volant (nouveau montage) ..	
15015	1	S.E.	Volant magnét. compl. a/ induit tropicalisé pr export.	
15211	3	S.E.	Rupteur complet.....	
15212	3	1	Linguet	

NOTA. - Le goujon de fixation de volant N° 662 est valable pour les machines montées avec carter moteur AV 35 (ancien montage). Pour les machines montées avec carter moteur AV 7 (nouveau montage) il est nécessaire de nous commander le goujon de fixation nouveau modèle N° 14990.

AVIS IMPORTANT. - Les pièces mentionnées "Conditionné" ne sont vendues que par sachet. Voir page spéciale "Conditionnement" (Fin catalogue). A commander sous le numéro du sachet conditionné choisi. - **S.E.** = Sous-ensemble (ne figure pas sur le dessin). Les prix indiqués sont susceptibles de variation sans préavis, ils ne sont donc donnés qu'à titre indicatif.

MOBYLETTE**Type AV 32 S ou AU 32 S**

robinet essence complet 14859

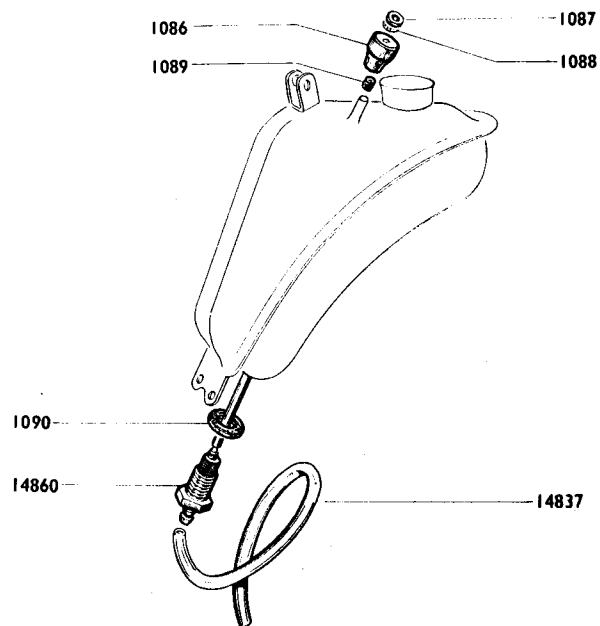

Carburateur complet 15031

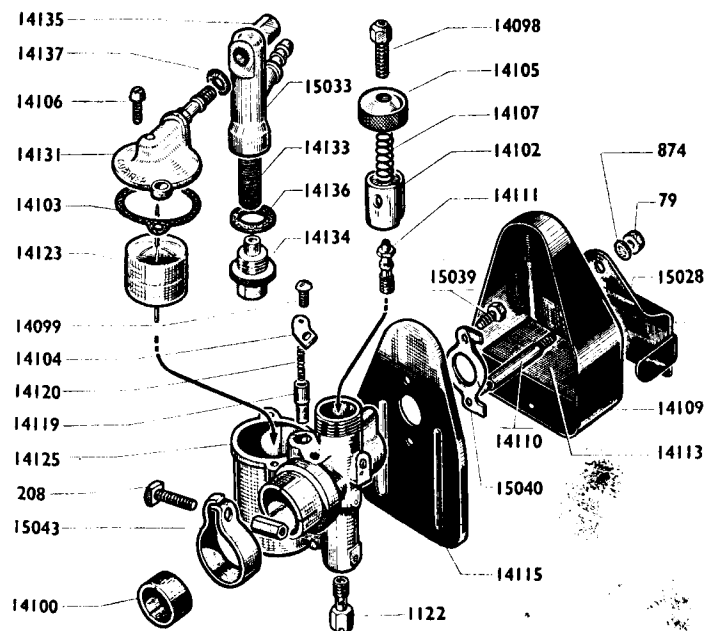

Reproduction interdite

ROBINET ESSENCE - CARBURATEUR Ancien Modèle

Número Pièces	Groupe	Nbre de pièces	DÉSIGNATION	Prix unitaire Vente détail
ROBINET & TUBULURE ESSENCE				
1086	5	1	Bouton moleté du robinet	
1087	5	1	Ecrou de la tige du robinet	
1088	5	1	Rondelle blocfor Ø 4	(Conditionné)
1089	5	1	Joint de caoutchouc de la tige de robinet	
1090	5	1	Joint inférieur du robinet	
14837	5	1	Tubulure essence nylon	
14859	5	S.E.	Robinet complet pour tubulure nylon	
14860	5	1	Tige de robinet	
15514	4		Collier de tubulure nylon (sur demande)	
CARBURATEUR Ancien Modèle				
79	5	1	Ecrou de l'axe d'assemblage	
208	3	1	Boulon de collier de carburateur	
874	3	1	Rondelle "Acro" de Ø 5	(Conditionné)
1122	3	1	Gicleur de 22	
14098	3	1	Vis tendeur de chapeau de chambre	
14099	3	1	Vis de couvercle de starter	
14100	3	1	Bague de réduction	
14102	3	1	Volet des gaz	
14103	3	1	Joint de couvercle de cuve	
14104	3	1	Couvercle de starter	
14105	3	1	Chapeau de chambre	
14106	3	2	Vis de couvercle de cuve	
14107	3	1	Ressort de volet des gaz	
14109	3	1	Capot tôle de filtre à air	
14110	3	1	Axe d'assemblage du filtre à air	
14111	3	1	Diffuseur	
14113	3	1	Treillis filtre du boîtier	
14115	3	1	Couvercle de filtre	
14119	3	1	Volet de starter	
14120	3	1	Ressort de volet de starter	
14121	3	S.E.	Filtre à air complet	
14123	3	1	Flotteur	
14125	3	1	Corps de carburateur	
14131	3	1	Couvercle de cuve	
14133	3	1	Filtre de cuve de décantation	
14134	3	1	Bouchon de filtre	
14135	3	1	Bouchon horizontal	
14136	3	1	Rondelle joint de décantation	
14137	3	1	Joint supérieur du filtre décanteur	
15028	3	1	Volet de protection de prise d'air	
15031	3	S.E.	Carburateur complet	
15032	3	S.E.	Filtre décanteur complet	
15033	3	1	Corps de filtre décanteur	
15039	3	1	Vis de fixation du couvercle filtre à air	
15040	3	1	Plaque de frein de la vis	
15043	3	1	Collier de carburateur	
AUTRES GICLEURS SUIVANT REGLAGE				
1118	3		Gicleur de 18	
1119	3		Gicleur de 19	
1120	3		Gicleur de 20	
1121	3		Gicleur de 21	
1123	3		Gicleur de 23	

MOBYLETTE

Type AV 32 S ou AU 32 S

robinet essence complet 14859

ROBINET ESSENCE - CARBURATEUR Nouveau Modèle

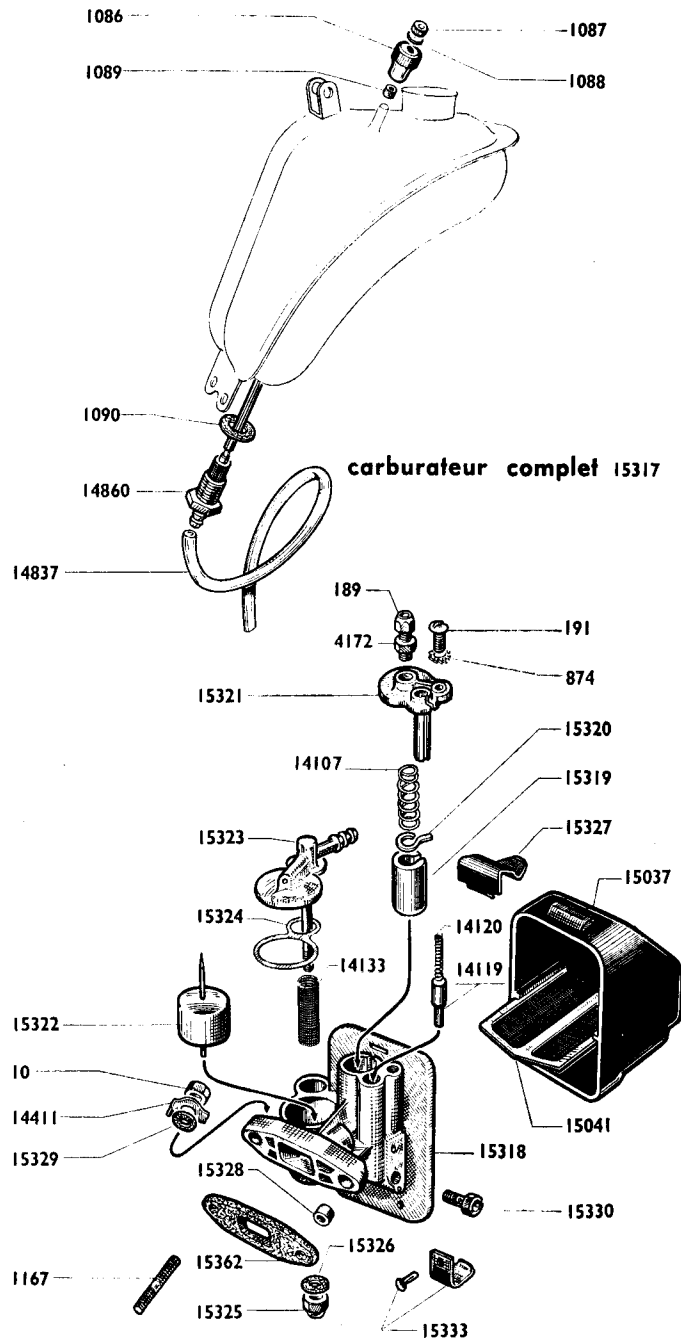

Numéro Pièces	Groupe	Nbre de pièces	DÉSIGNATION	Prix unitaire Vente détail
ROBINET & TUBULURE ESSENCE				
1086	5	1	Bouton moleté du robinet	
1087	5	1	Ecrou de la tige de robinet	
1088	5	1	Rondelle blocfor Ø 4..... (Conditionné)	
1089	5	1	Joint caoutchouc de la tige de robinet	
1090	5	1	Joint inférieur du robinet	
14837	5	1	Tubulure essence nylon	
14859	5	S.E.	Robinet complet pour tubulure nylon	
14860	5	1	Tige de robinet.....	
15514	4		Collier de tubulure nylon (sur demande)	
CARBURATEUR (Nouveau modèle à bride)				
189	3	1	Vis tendeur de chapeau de chambre	
191	3	1	Vis de fixation couvercle chambre mélange	
874	3	1	Rondelle éventail Ø 5..... (Conditionné)	
4172	3	1	Contre-écrou de vis tendeur de chapeau de chambre	
14107	3	1	Ressort de volet des gaz	
14119	3	1	Volet de starter	
14120	3	1	Ressort de volet de starter	
14133	3	1	Filter de cuve de décantation	
15037	3	1	Capot bakélite de filtre à air	
15041	3	1	Treillis de filtre du boîtier	
15317	3	S.E.	Carburateur complet à bride.....	
15318	3	1	Corps de carburateur	
15319	3	1	Volet des gaz	
15320	3	1	Plaquette guide volet.....	
15321	3	1	Chapeau de chambre de mélange	
15322	3	1	Flotteur	
15323	3	1	Couvercle de cuve.....	
15324	3	1	Joint de couvercle de cuve	
15325	3	1	Ecrou borgne inférieur fixation couvercle de cuve	
15326	3	1	Joint de l'écrou borgne inférieur	
15327	3	1	Ressort supérieur maintien boîtier de filtre à air ..	
15328	3	2	Joint canon isolant de bride	
15329	3	2	Rondelle joint isolante	
15330	3	1	Gicleur de 19	
15331	3	1	Gicleur de 20	} suivant réglage
15332	3	1	Gicleur de 21	
15333	3	1	Ressort inférieur avec rivet maintien de filtre à air	
15362	3	1	Joint de bride.....	
FIXATION AU CYLINDRE				
10	5	2	Ecrou de 6×100	(Conditionné)
1167	2	2	Goujon fixation de carburateur 6×100×33	
14411	5	2	Frein d'écrou.....	(Conditionné)

AVIS IMPORTANT. - Les pièces mentionnées "**Conditionné**" ne sont vendues que par sachet. Voir page spéciale "**Conditionnement**" (Fin catalogue). A commander sous le numéro du sachet conditionné choisi. **S.E.** = Sous-ensemble (ne figure pas sur le dessin).

Les prix indiqués sont susceptibles de variation sans préavis, ils ne sont donc donnés qu'à titre indicatif.

Reproduction interdite

Reproduction interdite

MOBYLETTE Type AV 32 S ou AU 32 S

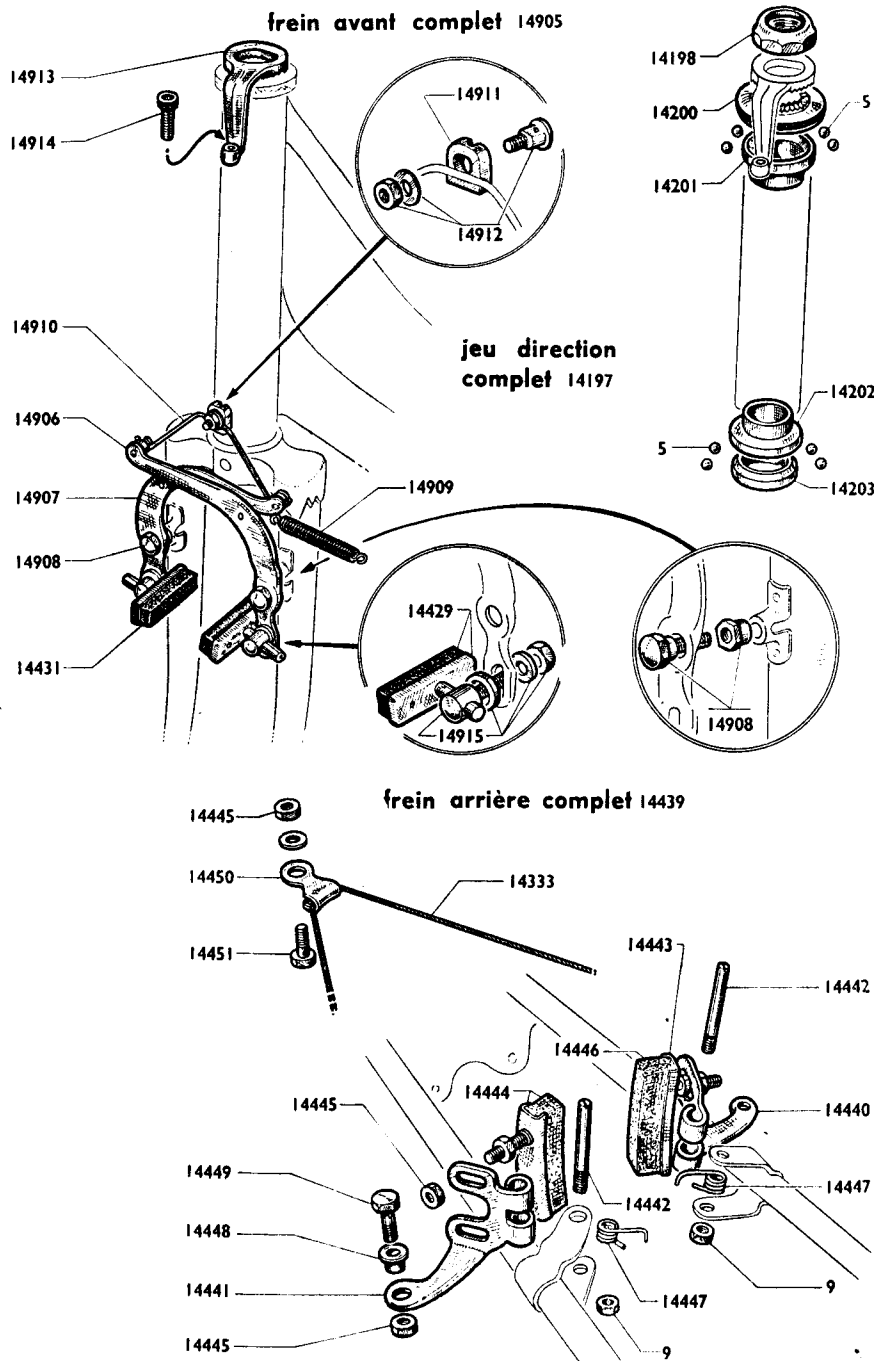

FREIN AVANT - FREIN ARRIERE - JEU DE DIRECTION

Numéro Pièces	Groupe	Nbre de pièces	DÉSIGNATION	Prix unitaire Vente détail
FREIN AVANT "FAC"				
14429	5	2	Porte-patin avec caoutchouc.....	
14431	5	2	Patin de frein	
14905	4	S.E.	Frein avant complet	
14906	4	1	Levier côté gauche nu.....	
14907	4	1	Levier côté droit nu.....	
14908	4	2	Vis tasseau avec contre-écrou	
14909	4	1	Ressort de rappel des leviers	
14910	4	1	Ressort palonnier avant.....	
14911	4	1	Support palonnier	
14912	4	1	Serre-câble palonnier.....	
14913	4	1	Potence crantée support vis tendeur	
14914	4	1	Vis tendeur	
14915	4	2	Barillet complet de porte-patin	
FREIN ARRIERE				
9	5	2	Contre-écrou de l'axe de levier.... (Conditionné)	
14333	5	1	Câble secondaire	
14439	5	S.E.	Frein arrière complet.....	
14440	5	1	Levier de frein côté droit.....	
14441	5	1	Levier de frein côté gauche.....	
14442	5	2	Axe de levier	
14443	5	1	Porte-patin avec caoutchouc côté droit.....	
14444	5	1	Porte-patin avec caoutchouc côté gauche.....	
14445	5	7	Ecrou faux borgne	
14446	5	2	Patin de frein	
14447	5	2	Ressort de rappel des leviers	
14448	5	2	Entretoise serre-câble	
14449	5	2	Boulon serre-câble (sur levier de frein).....	
14450	5	1	Palonnier	
14451	5	1	Boulon serre-câble sur palonnier	
JEU DE DIRECTION				
5	5	48	Bille de 3,96	(Conditionné)
14197	4	S.E.	Jeu de direction complet.....	
14198	4	1	Contre-écrou de direction	
14199	4	1	Rondelle à méplat (pas prévue pour frein Fac) ...	
14200	4	1	Cuvette supérieure.....	
14201	4	1	Cône supérieur	
14202	4	1	Cuvette inférieure.....	
14203	4	1	Cône inférieur	

NOTA. - JEU DE DIRECTION. Le jeu de direction complet numéro 14197 étant aussi prévu pour les premières Mobylettes, notamment le type AV 3 ou AU 3, la rondelle à méplat numéro 14199 n'est pas à utiliser au montage sur les AV 32 S ou AU 32 S, AV 32 M ou AU 32 M, AV 33 ou AU 33 possédant le frein avant "FAC". En effet, cette rondelle est remplacée par la potence crantée support vis tendeur numéro 14913.

MOBYLETTE Type AV 32 S ou AU 32 S

PEDALIER - CHAINES - TENDEUR

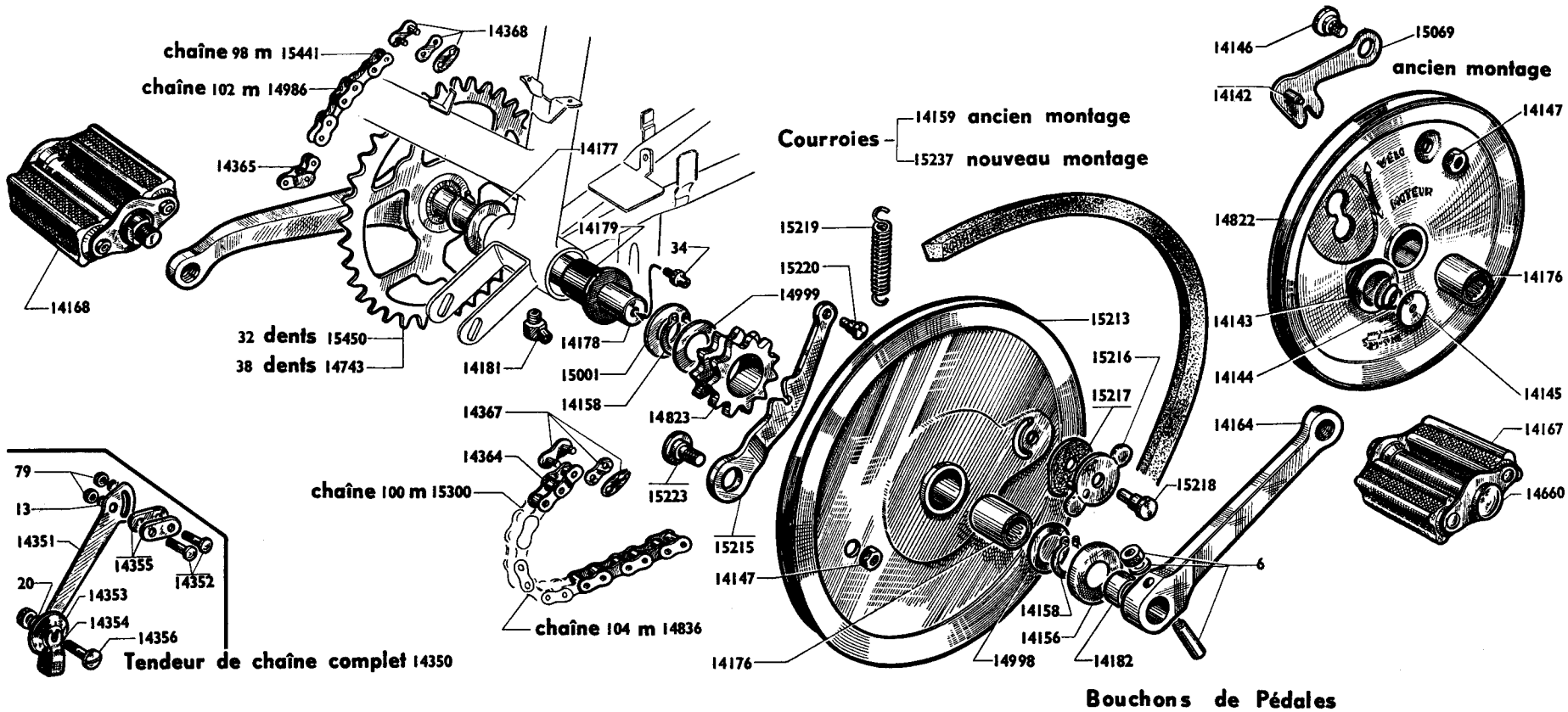

Reproduction interdite

NOTA. - PÉDALES. Plusieurs marques de pédales équipent les Mobylettes selon les approvisionnements. Lors d'une commande concernant les bouchons de celles-ci, il est recommandé de préciser leurs numéros d'après les différents modèles représentés au dessin.

CHAINES. Deux marques de chaîne équipent les Mobylettes selon les approvisionnements, le nombre de maillons seul est à retenir. Néanmoins pour les attaches rapides et faux maillons, il est recommandé de nous indiquer la marque soit YELLOW ou BRAMPTON.

VOIR NOTA

MOBYLETTE Type AV 32 S ou AU 32 S

PÉDALIER - CHAINES - TENDEUR

Numéro pièces	Groupe	Nbre de pièces	DÉSIGNATION	Prix unitaire Vente détail	Numéro pièces	Groupe	Nbre de pièces	DÉSIGNATION	Prix unitaire Vente détail
PÉDALIER									
6	5	2	Clavette de pédalier (Conditionné)		15216	2	1	Bouton de verrouillage	
34	5	1	Graisseur de pédalier (Conditionné)		15217	2	1	Rondelle de friction du bouton	
14139	4	S.E.	Paire de pédales (Voir Nota)		15218	2	1	Axe de bouton	
14142	2	1	Axe de bouton de verrouillage		15219	2	1	Ressort de levier de verrouillage	
14143	2	1	Bouton de verrouillage		15220	2	1	Axe de ressort sur levier	
14144	5	1	Ressort de bouton		15223	2	1	Axe avec écrou de levier de verrouillage	
14145	5	1	Rondelle de l'axe de bouton		15237	4	1	Courroie 13x8 longueur 745 (nouveau montage) ..	
14146	2	1	Axe de levier		15450	4	1	Manivelle droite a/ pignon serti 32 dents (n. mont.) ..	
14147	2	1	Écrou de l'axe de levier		AUTRES BOUCHONS DE PÉDALES (Voir Nota)				
14156	4	1	Pare-huile de pédalier		14169	4	1	Bouchon de pédale à filetage intérieur (Lyotard) ..	
14158	5	3	Circlips de pédalier (Conditionné)		14657	4	1	Bouchon de pédale 8 pans à filetage int. (J.R.C.)	
14159	4	1	Courroie 13x8 longueur 719 (ancien montage) ...		14659	4	1	Bouchon de pédale à filetage extérieur	
14164	4	1	Manivelle gauche non coudée		TENDEUR DE CHAÎNE				
14167	4	1	Pédale gauche (Voir Nota)		13	5	2	Rondelle grower de Ø 5 (Conditionné)	
14168	4	1	Pédale droite (Voir Nota)		20	5	1	Rondelle plate de Ø 6 (Conditionné)	
14176	5	1	Douille d'aiguille		79	5	2	Écrou du boulon de fixation du tendeur	
14177	5	1	Joue de pédalier côté droit 10/10		14350	5	S.E.	Tendeur de chaîne complet	
14178	4	1	Axe de pédalier lisse		14351	5	1	Bras du tendeur	
14179	5	2	Bague de pédalier		14352	5	2	Boulon de fixation du tendeur	
14181	5	1	Graisseur de pédalier coudé		14353	5	1	Galet tendeur complet	
14182	5	1	Entretoise entre plateau et manivelle		14354	5	1	Pont de galet tendeur	
14660	4	2	Bouchon de pédale lisse sans filetage (Voir Nota) .		14355	5	2	Entretoise de bras tendeur	
14743	4	1	Manivelle dr. avec pignon serti 38 dents (anc. mont.)		14356	5	1	Axe de galet tendeur avec écrou	
14822	2	1	Poulie de pédalier Ø ext. 194 ^m moy. de 29 (a. mont.)		CHAINES (Voir Nota)				
14823	2	1	Pignon de pédalier 11 dents Ø int. 29		14364	4	1	Faux maillon de transmission moteur Yellow	
14833	5	1	Bague de pédalier cote réparation		14365	4	1	Faux maillon de transmission pédalier	
14863	5	1	Cale intérieure de pédalier 1/10 ... (Conditionné)		14367	4	1	Attache rapide de transmission moteur Yellow ...	
14864	5	1	Cale intérieure de pédalier 2/10 ... (Conditionné)		14368	4	1	Attache rapide de transmission pédalier	
14865	5	1	Cale intérieure de pédalier 3/10 ... (Conditionné)		14565	4	1	Faux maillon de transmission moteur Brampton ...	
14996	5	1	Joue extérieure de pédalier 5/10		14836	4	1	Chaîne de transmission moteur 104 maillons (a. mont.)	
14998	5	1	Joue extérieure devant poulie 10/10		14875	4	1	Attache rapide de transmission moteur Brampton ..	
14999	5	1	Joue intérieure pignon de pédalier 23/10		14986	4	1	Chaîne de transmis. pédalier 102 maillons (a. mont.)	
15000	5	1	Joue de pédalier gauche 18/10		15300	4	1	Chaîne de transmis. moteur 100 maillons (n. mont.)	
15001	5	1	Joue de pédalier gauche 8/10		15441	4	1	Chaîne de transmis. pédalier 98 maillons (n. mont.)	
15068	2	S.E.	Levier de verrouillage complet (ancien montage) .						
15069	2	1	Levier de verrouillage nu (ancien montage)						
15213	2	S.E.	Poulie pédal. tôle Ø ext. 214 ^m moy. de 29 (n. mont.)						
15214	2	S.E.	Levier de verrouillage complet (nouveau montage)						
15215	2	1	Levier de verrouillage nu (nouveau montage)						

AVIS IMPORTANT. - Les pièces mentionnées "**Conditionné**" ne sont vendues que par sachet. Voir page spéciale "**Conditionnement**" (Fin catalogue). A commander sous le numéro du sachet conditionné choisi.

S.E. = Sous-ensemble (ne figure pas sur le dessin).

Les prix indiqués sont susceptibles de variation sans préavis, ils ne sont donc donnés qu'à titre indicatif.

Reproduction interdite

MOBYLETTE Type AV 32 S ou AU 32 S

1^{er} modèle

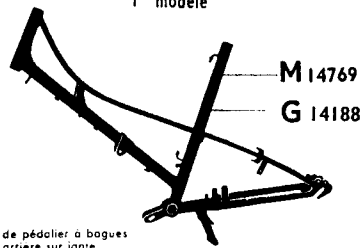

Boite de pédalier à bagues
Frein arrière sur jante
Sans hauban arrière

2^m modèle

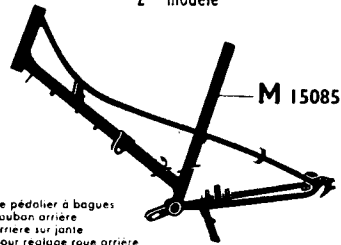

Boite de pédalier à bagues
Sans hauban arrière
Frein arrière sur jante
Pattes pour réglage roue arrière
Pattes pour nouer carter de chaîne

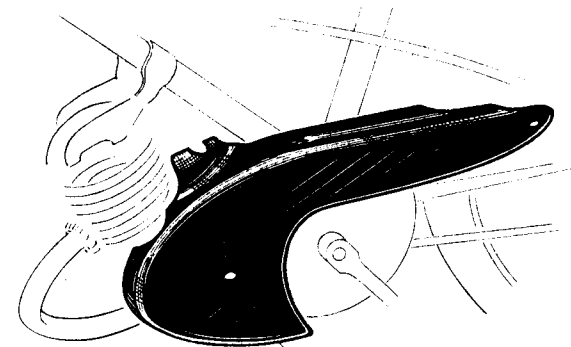

Carters de chaîne
ancien montage

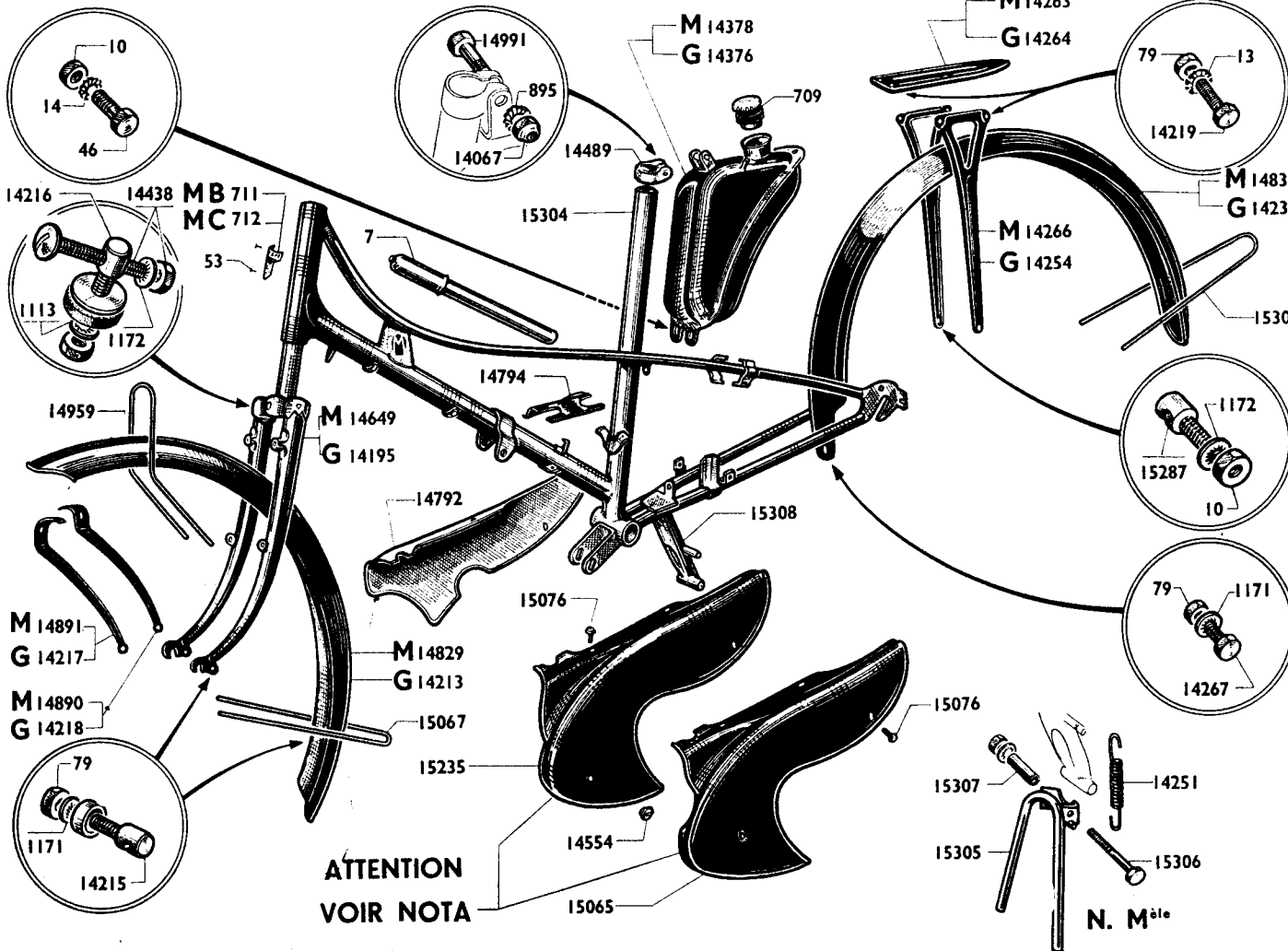
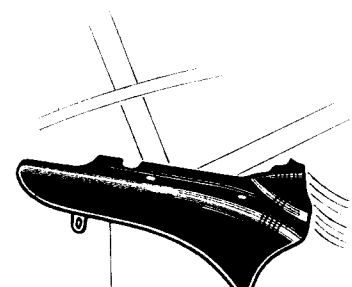

ATTENTION
VOIR NOTA

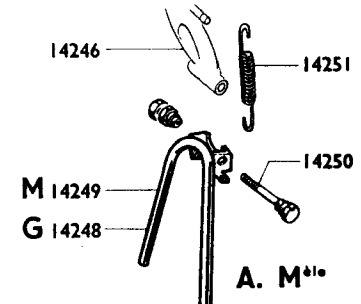

Reproduction interdite

MOBYLETTE Type AV 32 S ou AU 32 S

CADRE - FOURCHE - BÉQUILLE - PORTE-BAGAGES - GARDE-BOUE - CARTERS - RÉSERVOIR ESSENCE - BOULONNERIE CYCLE

Numéro Pièces	Groupe	Nbre de pièces	DÉSIGNATION	Prix unitaire Vente détail	Numéro Pièces	Groupe	Nbre de pièces	DÉSIGNATION	Prix unitaire Vente détail
CADRE					14830	1	S.E.	Garde-boue arrière complet mastic	
7	5	1	Pompe à air L = 300		14831	1	1	Garde-boue arrière nu mastic	
53	5	2	Clou cannelé		15303	1	1	Tringle de garde-boue arrière longue (n. mont.) ..	
711	5	1	Plaque de cadre MB						
712	5		Plaque de cadre MC						
14188	1		Cadre 1 ^{er} modèle gris nuit	80		5			
14769	1		Cadre 1 ^{er} modèle mastic	14346	1				
15085	1		Cadre 2 ^e modèle mastic	14361	1				
15304	1	1	Cadre 3 ^e modèle mastic	14544	5				
FOURCHE					14554	5	1	Rivet de marque "Mobylette" de carter	
14195	1		Fourche L = 210 gris nuit	14617	1				
14649	1	1	Fourche L = 210 mastic	14792	1				
BEQUILLE ancien montage					14794	5	1	Carter de chaîne c. g. (poulie) gris nuit (anc. mont.)	
14246	1		Support béquille à souder	14877	1				
14248	1		Béquille centrale gris nuit	15065	1				
14249	1		Béquille centrale mastic	15076	5	6	2	Vis de carter de ch. (tête avec rondelle emboutie)	
14250	5		Axe de béquille avec écrou et contre-écrou	15081	5	2	1	Décâlque "Mobylette" de carter	
14251	5		Ressort de béquille	15235	1	1	1	Carter chaîne c. gauche (poulie) dernier montage .	
BEQUILLE nouveau montage					709	5			
14251	5		Ressort de béquille	14376	1				
15305	1	1	Béquille centrale mastic	14378	1	1			
15306	5	1	Boulon de béquille avec écrou	14489	5	1			
15307	5	1	Entretoise de boulon de béquille	14555	5	1			
15308	1	1	Support béquille à souder	14866	5				
PORTE-BAGAGES					15082	5	1	Décâlque de réservoir "Castrol"	
14254	1		Hauban de porte-bagages gris nuit						
14258	1	S.E.	Porte-bagages complet mastic						
14259	1	S.E.	Porte-bagages complet gris nuit	10	5	4			
14263	1	1	Plate-forme de porte-bagages mastic	13	5	6			
14264	1	1	Plate-forme de porte-bagages gris nuit	14	5	2			
14266	1	2	Hauban de porte-bagages mastic	46	5	2			
GARDE-BOUE AVANT					79	5	19		
14212	1	S.E.	Garde-boue avant complet gris nuit	652	5	2			
14213	1		Garde-boue avant nu gris nuit	895	3	1			
14217	1		Tringle stylisée côté droit gris nuit	1113	5	1			
14218	1		Tringle stylisée côté gauche gris nuit	1171	5	9			
14828	1	S.E.	Garde-boue avant complet mastic	1172	5	3			
14829	1		Garde-boue avant nu mastic	14067	5	1			
14890	1		Tringle stylisée côté gauche mastic	14215	5	10			
14891	1		Tringle stylisée côté droit mastic	14216	5	1			
14959	1		Tringle de garde-boue av. coudée nouv. montage ..	14219	5	6			
15067	1		Tringle de garde-boue avant inférieure	14267	5	1			
GARDE-BOUE ARRIÈRE					14438	5	1	Boulon transversal tête de fourche et "Lefol" fixation garde-boue avant 6x100x40	
14214	1		Tringle de garde-boue arrière ancien montage ..	14991	5	1			
14235	1	S.E.	Garde-boue arrière complet gris nuit	15287	5	2			
14236	1		Garde-boue arrière nu gris nuit						
BOULONNERIE CYCLE									
								Ecrou de 6x100	(Conditionné)
								Rondelle grower de Ø 5	(Conditionné)
								Rondelle grower de Ø 6	(Conditionné)
								Boulon fixat. inf. réserv. au cadre 6x100x13	(Condit.)
								Ecrou de 5x90	(Conditionné)
								Boulon fixat. hauban p.-bag. sur anc. cadre 5x90x22	
								Rondle blocfor Ø 8 du boul. de collier réserv.	(Cond.)
								Rondelle "Nomet" de Ø 7	(Conditionné)
								Rondelle "Nomet" de Ø 5	(Conditionné)
								Rondelle "Nomet" de Ø 6	(Conditionné)
								Ecrou de 8x100 du boulon de collier réserv.	
								Boulon barillet serre tringle court 5x90x20	
								Attache supérieure "Lefol" garde-boue AV	
								Boulon de porte-bagages et fixation 5x90x15	
								Boulon fixat. inf. garde-boue AR au cadre 5x90x10.	
								Boulon transversal tête de fourche et "Lefol" fixation garde-boue avant 6x100x40	
								Boulon de collier réservoir 8x100x45	
								Boulon barillet serre-tringle nouveau modèle fixation hauban pte-bag. et garde-boue AR 6x100x3E	

NOTA. - CADRE. Sur les machines montées avec les cadres N^{os} 14769, 14188, 15085 la fixation garde-boue et porte-bagages comprend : 1 tringle de garde-boue AR plus courte N^o 14214 - 2 barillets serre-tringle plus court N^o 14215 et les haubans de porte-bagages sont fixés par 2 boulons de 5x90x22 N^o 652.

CARTERS. Le carter de chaîne 15235, se monte avec la nouvelle colonnette de fixation 15234. Cette colonnette se visse dans le gousset gauche fixation moteur N^o 15233. Le carter 15065 se montait avec l'ancienne colonnette N^o 14009.

TRINGLE STYLISÉE. Les tringles stylisées de garde-boue AV sont remplacées par la tringle coudée en fil rond portant le N^o 14959. Pour cette nouvelle fixation 2 barillets remplacent alors les 2 boulons des anciennes tringles.

MOBYLETTE

Type AV 32 S ou AU 32 S

Moyeu avant complet acier 14276

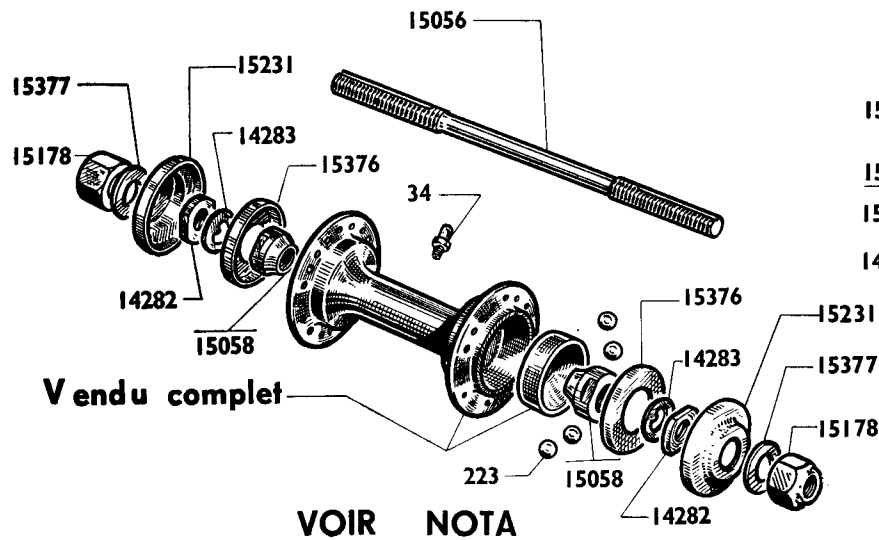

Moyeu avant complet dural 15055

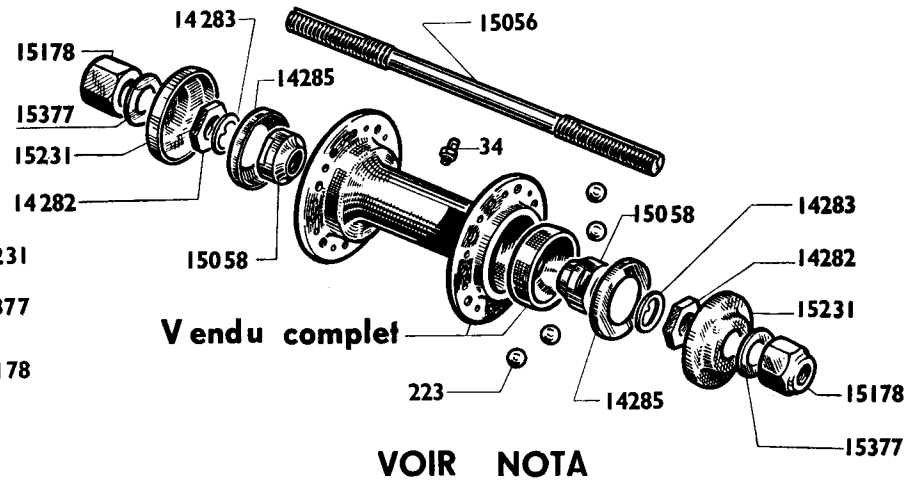

Reproduction interdite

ROUE & MOYEU AVANT

Número Pièces	Groupe	Nbre de Pièces	DÉSIGNATION	Prix unitaire Vente détail	Número Pièces	Groupe	Nbre de Pièces	DÉSIGNATION	Prix unitaire Vente détail
ROUE									
14230	1		Enveloppe Michelin blanche 600×50 B		15058	4	2	Cône fixe et réglable	
14232	1		Chambre à air Michelin 600×50 B		15178	4	2	Ecrou de roue avant Ø 9,5	
14269	1	S.E.	Roue avant complète		15231	4	2	Cache-poussière extérieur nouveau modèle	
14270	1	1	Jante de 600×50 B		15376	4	2	Cache-poussière Ø 29	
14271	4	36	Rayon L = 251,5 jauge 12 filetage 13 avec écrou ..		15377	4	2	Rondelle plate sous écrou de roue Ø int. 9,5	
14272	4	36	Ecrou de rayon jauge 13		MOYEU DURAL (Voir Nota)				
14273	1	1	Enveloppe Hutchinson blanche 600×50 B		34	5	1	Graisneur	(Conditionné)
14274	1	1	Chambre à air Hutchinson 600×50 B		223	5	20	Bille de moyeu avant de 6,35	(Conditionné)
14275	5	1	Ruban de jante		14282	4	2	Contre-écrou	
MOYEU ACIER (Voir Nota)									
34	5	1	Graisneur		14283	4	2	Rondelle à ergot	
223	5	20	Bille de moyeu avant de 6,35		14285	4	2	Cache-poussière Ø 29,5	
14276	4	S.E.	Moyeu avant complet		15055	4	S.E.	Moyeu avant complet	
14282	4	2	Contre-écrou		15056	4	1	Axe de moyeu avant nu Ø 9,5	
14283	4	2	Rondelle à ergot		15057	4	S.E.	Axe de moyeu avant complet Ø 9,5	
15056	4	1	Axe de moyeu avant nu Ø 9,5		15058	4	2	Cône fixe et réglable	
15057	4	S.E.	Axe de moyeu avant complet Ø 9,5		15178	4	2	Ecrou de roue avant Ø 9,5	
MOYEU ACIER (Voir Nota)									
34	5	1	Graisneur		15231	4	2	Cache-poussière extérieur nouveau modèle	
223	5	20	Bille de moyeu avant de 6,35		15377	4	2	Rondelle plate sous écrou de roue Ø int. 9,5	

NOTA. - MOYEU. Les cuvettes de moyeu avant n'étant pas démontables, elles ne sont pas détaillées, de même que le corps de moyeu. Nous commander l'ensemble 14276 "moyeu avant complet acier" ou l'ensemble 15055 "moyeu avant complet Dural".

Reproduction interdite

MOBYLETTE Type AV 32 S ou AU 32 S

Moyeu arrière complet 44 dents dural 15240

Moyeu arrière complet 52 dents acier 14288

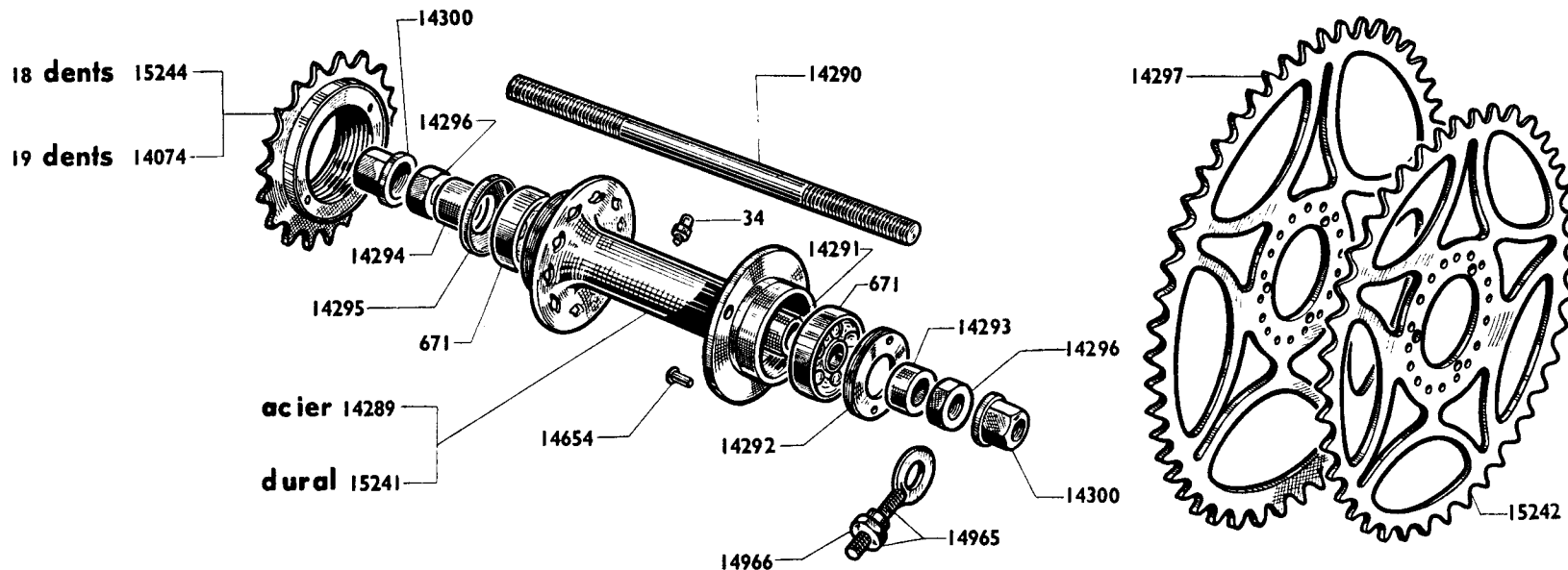

ROUE ET MOYEU ARRIERE

Numéro Pièces	Groupe	Nbre de pièces	DESIGNATION	Prix unitaire Vente détail	Numéro Pièces	Groupe	Nbre de pièces	DESIGNATION	Prix unitaire Vente détail
ROUE									
14230	1		Enveloppe Michelin blanche de 600×50 B		14291	4	1	Entretoise des roulements L = 69 ⁷ / ₈	
14232	1		Chambre à air Michelin de 600×50 B		14292	4	1	Ecrou de blocage de roulement	
14270	1	1	Jante de 600×50 B		14293	4	1	Entretoise de moyeu côté gauche 10×6	
14273	1	1	Enveloppe Hutchinson blanche 600×50 B		14294	4	1	Entretoise de moyeu côté droit 10×11	
14274	1	1	Chambre à air Hutchinson 600×50 B		14295	4	1	Cache-poussière Ø 30	
14275	5	1	Ruban de jante		14296	4	2	Ecrou de moyeu	
14286	1	S.E.	Roue arrière complète avec pignon 52 dents		14297	4	1	Pignon arrière 52 dents	
14287	4	36	Rayon L = 250 jauge 15 filetage 16 avec écrou		14300	4	2	Ecrou de roue arrière Ø 10	
14989	4	36	Ecrou de rayon jauge 16		14654	5	3	Rivet de pignon arrière Ø 3,5 L = 12	
15239	1	S.E.	Roue arrière complète avec pignon de 44 dents		14965	5	2	Tendeur de roue avec écrou	
					14966	5	2	Ecrou du tendeur	
MOYEU ACIER 52 DENTS									
34	5	1	Graisseur		15240	4	S.E.	Moyeu arrière complet 44 dents	
671	5	2	Roulement de 10×30×9		15241	4	1	Corps de moyeu arrière	
14074	4	1	Roue libre 19 dents 34,7×100		15242	4	1	Pignon arrière 44 dents	
14288	4	S.E.	Moyeu arrière complet 52 dents		15244	4	1	Roue libre 18 dents 34,7×100	
14289	4	1	Corps de moyeu arrière						
14290	4	1	Axe de moyeu arrière nu Ø 10						
MOYEU DURAL 44 DENTS									
Les autres pièces de détail sont celles du premier moyeu.									

MOBYLETTE Type AV 32 S ou AU 32 S

Selle complète Gauthier 14885

Selle complète Vidal 14084

Selle complète Reydel 14420

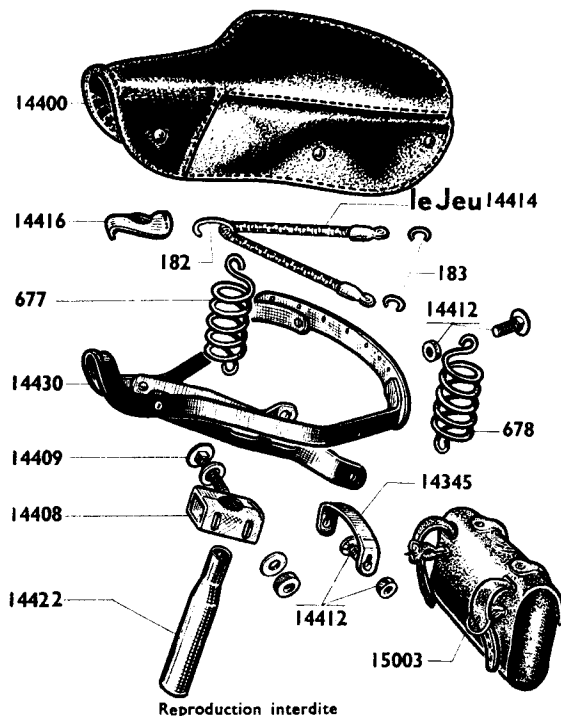
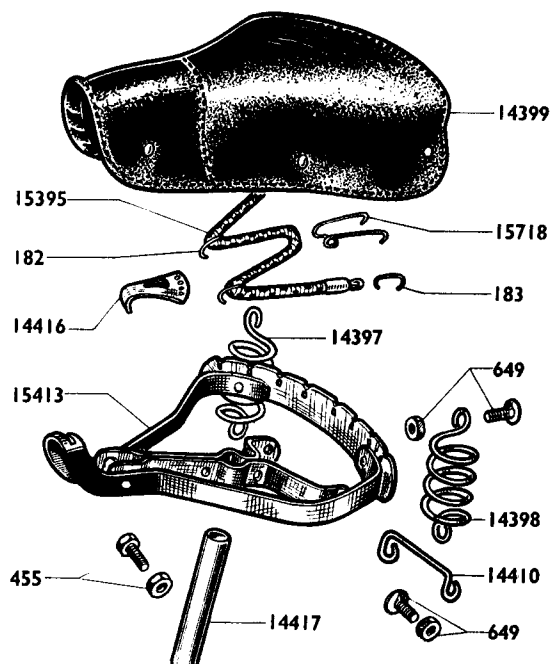
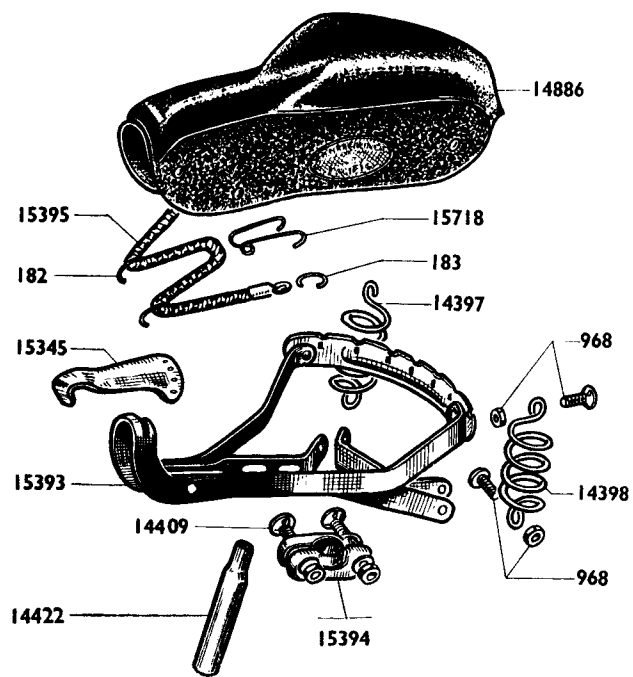

SELLES

Número pièces	Groupe	Nbre de pièces	DÉSIGNATION	Prix unitaire Vente détail	Número Pièces	Groupe	Nbre de pièces	DÉSIGNATION	Prix unitaire Vente détail
SELLE VIDAL					14885	1	S.E.	Selle complète Gauthier avec chariot	
182	5	4	Crochet de sandow long (Conditionné)		14886	1	1	Housse de selle	
183	5	2	Crochet de sandow court..... (Conditionné)		15345	5	1	Entretoise de nez de selle	
455	5	1	Boulon serrage bâti sur tige de selle 8×125×25 ..		15393	1	1	Bâti de selle	
649	5	4	Boulon fixation inf. et sup. ressort de selle		15394	5	1	Chariot (2 parties)	
14084	1	S.E.	Selle complète Vidal sans chariot		15395	5	1	Sandow unique	
14397	5	1	Ressort de selle droit.....		15718	5	3	Crochet arrière de sandow unique	
14398	5	1	Ressort de selle gauche		SELLE REYDEL				
14399	1	1	Housse de selle		182	5	8	Crochet de sandow long (Conditionné)	
14410	5	1	Entretoise de bâti de selle (fil rond) L = 90 ^m		183	5	4	Crochet de sandow court..... (Conditionné)	
14416	5	1	Entretoise de nez de selle		677	5	1	Ressort de selle droit.....	
14417	5	1	Tige de selle non épaulée Ø 26,5		678	5	1	Ressort de selle gauche	
15395	5	1	Sandow unique		14345	5	1	Entretoise de bâti de selle plate L = 90 ^m	
15413	1	1	Bâti de selle sans chariot.....		14400	1	1	Housse de selle havane Reydel.....	
15718	5	3	Crochet arrière de sandow unique		14408	5	1	Collier de selle	
SELLE GAUTHIER					14409	5	2	Boulon de serrage collier de selle.....	
182	5	4	Crochet de sandow long (Conditionné)		14412	5	4	Boulon de fixation entretoise bâti et ressort selle ..	
183	5	2	Crochet de sandow court..... (Conditionné)		14414	5	1	Jeu de sandows	
968	5	4	Boulon fixation inf. et sup. ressort de selle		14416	5	1	Entretoise nez de selle (4 trous).....	
14397	5	1	Ressort de selle droit.....		14420	1	S.E.	Selle complète Reydel	
14398	5	1	Ressort de selle gauche		14422	5	1	Tige de selle Ø 25,5	
14409	5	2	Boulon de chariot de selle		14430	1	1	Bâti de selle	
14422	5	1	Tige de selle épaulée Ø 25,5×21,5.....		15003	5	1	Sacochette à outils (plastique)	

MOBYLETTE

Type AV 32 S ou AU 32 S

GUIDON - COMMANDES - TIMBRELEC A COLLIER

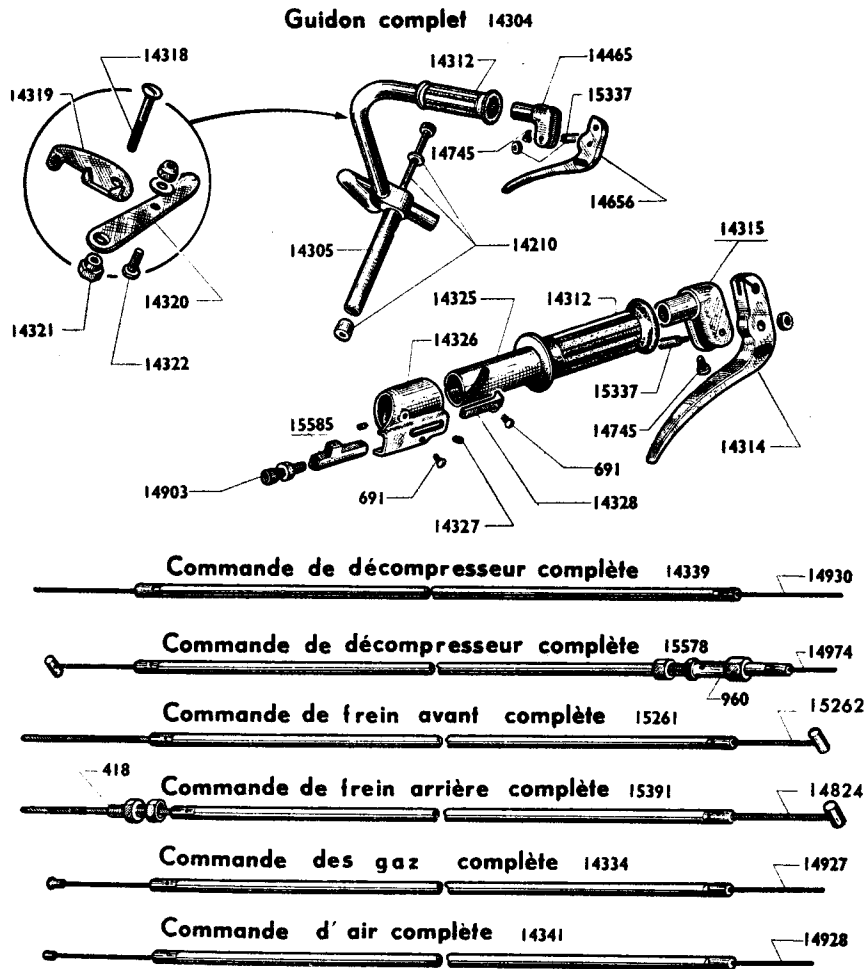

Timbrelec complet mastic 15063

Timbrelec complet Gris de nuit 14546

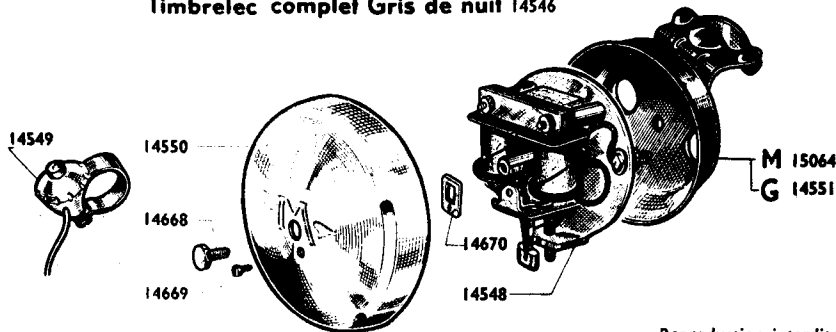

Numéro Pièces	Groupes	Nbre de pièces	DÉSIGNATION	Prix unitaire Vente détail
GUIDON				
691	4	2	Vis de curseur..... (Conditionné).	
14210	5	1	Vis expandeur avec cône	
14304	1	S.E.	Guidon complet	
14305	1	1	Guidon nu	
14312	5	2	Poignée caoutchouc (droite et gauche)	
14313	4	S.E.	Poignée de frein droite complète	
14314	4	1	Levier de frein nu droit	
14315	4	1	Embout de guidon droit	
14318	4	1	Axe de levier de starter	
14319	4	1	Patte de levier	
14320	4	1	Levier de starter	
14321	4	1	Ecrou de l'axe de levier de starter	
14322	4	1	Serre câble de starter	(Conditionné)
14323	4	S.E.	Manette de starter complète	
14324	4	S.E.	Poignée tournante complète	
14325	4	1	Manchon de poignée tournante	
14326	4	1	Casque de poignée tournante	
14327	4	2	Vis de fixat. casque poignée tournante (Conditionné)	
14328	4	1	Curseur des gaz	
14465	4	1	Embout de guidon gauche	
14655	4	S.E.	Poignée de frein complète gauche	
14656	4	1	Levier de frein nu gauche	
15745	4	2	Vis d'embout de guidon	(Conditionné)
14903	5	1	Barillet réglage décompresseur (Conditionné)	
15337	4	2	Axe d'articulation des leviers avec écrou (Condit.)	
15585	4	1	Curseur de décompresseur	
COMMANDES				
418	5	1	Barillet réglage frein AR	(Conditionné)
960	5	1	Barillet réglage de décompresseur	
14334	5	1	Commande de gaz	
14339	5	1	Commande de décompresseur (Ancien montage)	
14341	5	1	Commande de starter	
14824	5	1	Câble de frein arrière	
14927	5	1	Câble des gaz	
14928	5	1	Câble de starter	
14930	5	1	Câble de décompresseur	(Ancien montage)
14974	4	1	Câble de décompresseur (Nouveau montage)	
15261	5	1	Commande de frein avant	
15262	5	1	Câble de frein avant	
15391	5	1	Commande de frein arrière	
15578	4	1	Commande de décompresseur (Nouv. montage)	
TIMBRELEC A COLLIER				
14546	3	S.E.	Timbrelec à collier complet gris nuit	
14547	3	S.E.	Mécanisme avec cloche	
14548	3	1	Mécanisme nu	
14549	3	1	Contacteur avec fils	
14550	3	1	Timbre	
14551	3	1	Boîtier à collier gris nuit	
14668	3	1	Vis de cloche	
14669	3	1	Vis de contre-plaque	
14670	3	1	Contre-plaque	
15063	3	S.E.	Timbrelec à collier complet mastic	
15064	3	1	Boîtier à collier mastic	

AVIS IMPORTANT. - Les pièces mentionnées "Conditionné" ne sont vendues que par sachet. Voir page spéciale "Conditionnement" (Fin catalogue). A commander sous le numéro du sachet conditionné choisi. - S.E. = Sous-ensemble (ne figure pas sur le dessin).

Les prix indiqués sont susceptibles de variation sans préavis, ils ne sont donc donnés qu'à titre indicatif.

Phare CIBIE 14531

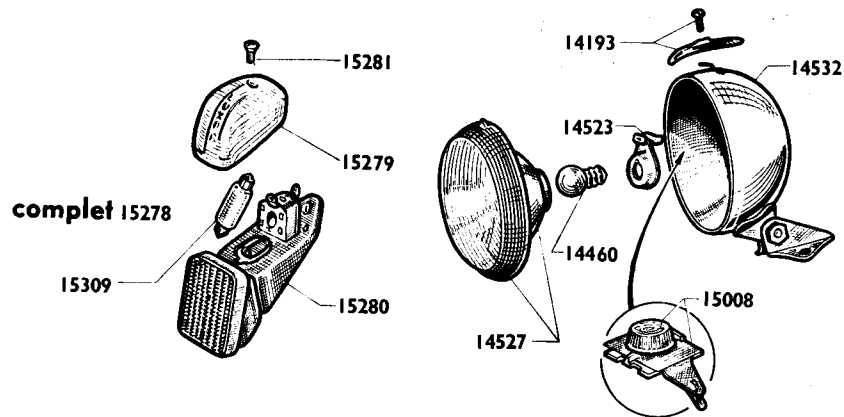

Phare SOUBITEZ 14504

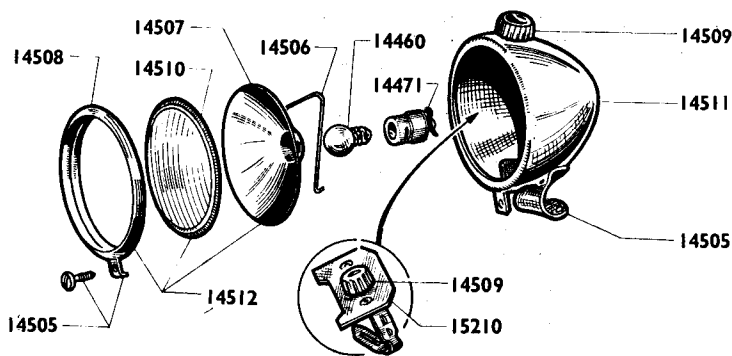

Phare LUXOR 14491

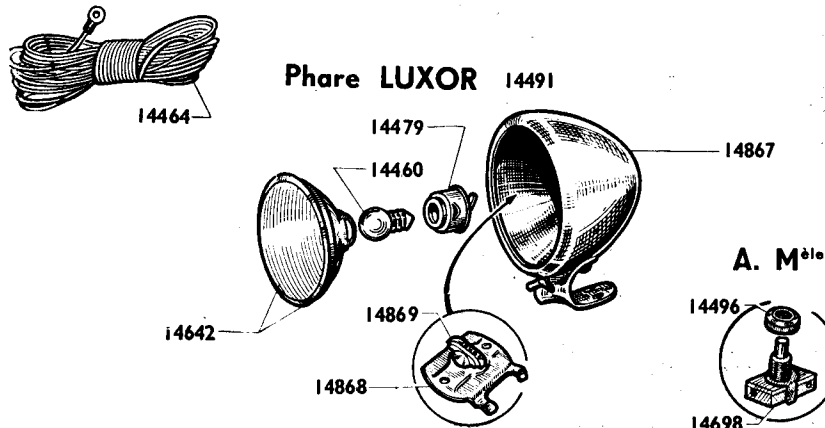

A. M^{ble}

Reproduction interdite

ECLAIRAGE

Numéro pièces	Groupes	Nbre de pièces	DÉSIGNATION	Prix unitaire Vente détail
Phare SOUBITEZ				
14460	3		Lampe de phare jaune 6 V. 1 Amp.	
14471	3		Douille porte-lampe	
14504	3	S.E.	Phare complet Soubitez	
14505	3		Support avec vis	
14506	3		Ressort de maintien de réflecteur.....	
14507	3		Réflecteur	
14508	3		Porte de phare.....	
14509	3		Bouton d'interrupteur.....	
14510	3		Verre de phare.....	
14511	3		Calotte de phare.....	
14512	3	S.E.	Ensemble optique	
15210	3	S.E.	Interrupteur complet	
Phare CIBIE				
14193	3		Patte de maintien ensemble optique avec vis	
14460	3		Lampe de phare jaune 6 V. 1 Amp.	
14523	3		Douille porte lampe	
14527	3	S.E.	Ensemble optique plastique	
14531	3	S.E.	Phare complet Cibié.....	
14532	3		Calotte de phare	
15008	3	S.E.	Interrupteur complet	
Phare LUXOR				
14460	3		Lampe de phare jaune 6 V. 1 Amp.	
14479	3		Douille porte lampe	
14491	3	S.E.	Phare complet Luxor	
14642	3	S.E.	Ensemble optique plastique	
14867	3		Calotte de phare	
14868	3	S.E.	Interrupteur complet	
14869	3		Bouton d'interrupteur	
INTERRUPTEUR Ancien montage				
14496	3		Bouton moleté d'interrupteur	
14698	3	S.E.	Interrupteur complet à poussoir	
NOTA. - Le phare qui était équipé de ce modèle d'interrupteur est abandonné.				
LANTERNE ARRIERE LUXOR				
15278	3	S.E.	Lanterne arrière complète	
15279	3		Capot de lanterne arrière	
15280	3		Socle de lanterne arrière	
15281	3		Vis de capot.....	(Conditionné)
15309	3		Lampe navette arrière 12 V. 0,5 Amp.	
14464	3		Canalisation 3 fils	

AVIS IMPORTANT. - Les pièces mentionnées "**Conditionné**" ne sont vendues que par sachet. Voir page spéciale "**Conditionnement**" (Fin catalogue). A commander sous le numéro du sachet conditionné choisi - **S.E.** = Sous-ensemble (ne figure pas sur le dessin). Les prix indiqués sont susceptibles de variation sans préavis, ils ne sont donc donnés qu'à titre indicatif.

Reproduction interdite

Mobylette

Type AV 32 M ou AU 32 M

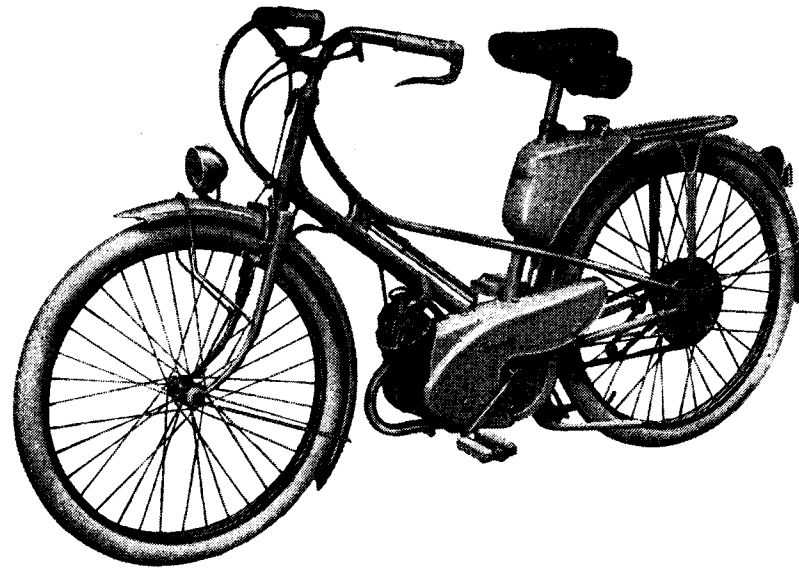

(Pièces différentes du type AV 32 S)

MOBYLETTE Type AV 32 M ou AU 32 M

PEDALIER - CHAINES - TENDEUR

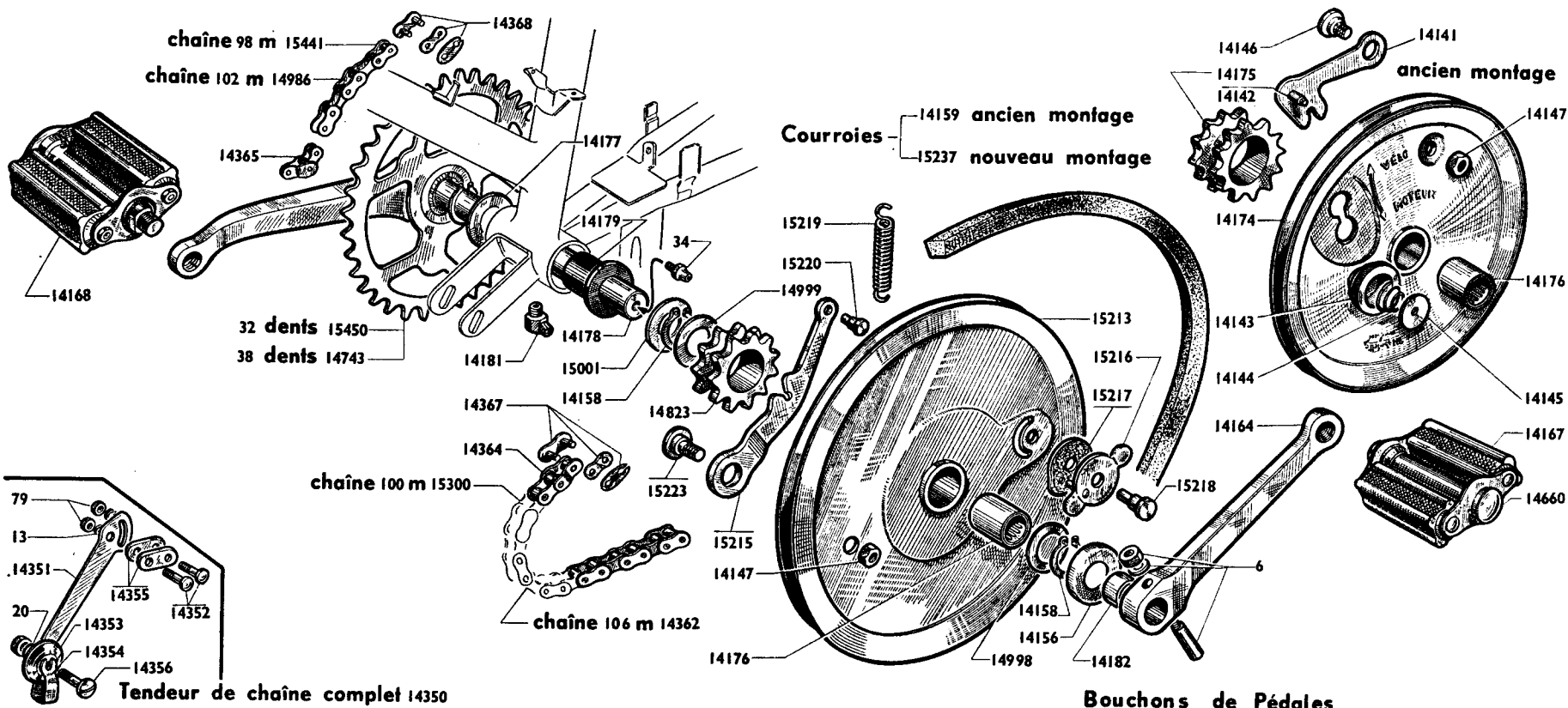

Reproduction interdite

NOTA. - PEDALES. Plusieurs marques de pédales équipent les Mobylettes selon les approvisionnements. Lors d'une commande concernant les bouchons de celles-ci, il est recommandé de préciser leurs numéros d'après les différents modèles représentés au dessin.

CHAINES. Deux marques de chaîne équipent les Mobylettes selon les approvisionnements, le nombre de maillons seul est à retenir. Néanmoins pour les attaches rapides et faux maillons, il est recommandé de nous indiquer la marque soit **YELLOW** ou **BRAMPTON**.

VOIR NOTA

MOBYLETTE Type AV 32 M ou AU 32 M

PÉDALIER - CHAINES - TENDEUR

Numéro Pièces	Groupe	Nbre de pièces	DÉSIGNATION	Prix unitaire Vente détail	Numéro pièces	Groupe	Nbre de pièces	DESIGNATION	Prix unitaire Vente détail
PEDALIER									
6	5	2	Clavette de pédalier (Conditionné)		15214	2	S.E.	Levier de verrouillage complet.....	
34	5	1	Graisneur de pédalier (Conditionné)		15215	2	1	Levier de verrouillage nu	
14139	4	S.E.	Paire de pédales (Voir Nota).....		15216	2	1	Bouton de verrouillage	
14141	2	1	Levier de verrouillage nu (ancien montage).....		15217	2	1	Rondelle de friction du bouton	
14142	2	1	Axe de bouton de verrouillage		15218	2	1	Axe du bouton	
14143	2	1	Bouton de verrouillage.....		15219	2	1	Ressort de levier de verrouillage	
14144	5	1	Ressort du bouton		15220	2	1	Axe de ressort sur levier	
14145	5	1	Rondelle de l'axe du bouton.....		15223	2	1	Axe avec écrou de levier de verrouillage.....	
14146	2	1	Axe du levier		15237	4	1	Courroie de 13x8 longueur 745 (nouveau montage)	
14147	2	1	Ecrou de l'axe du levier		15450	4	1	Manivelle droite avec pignon sertie 32 dts (n. mont.)	
14156	4	1	Pare-huile de pédalier		AUTRES BOUCHONS DE PEDALES (Voir Nota)				
14158	5	3	Circlips de pédalier..... (Conditionné)		14169	4		Bouchon de pédale à filetage intérieur (Lyotard)..	
14159	4		Courroie 13x8 Longueur 719 (ancien montage) ...		14657	4		Bouchon de pédale 8 pans à filetage intérieur (J.R.C.)	
14164	4	1	Manivelle gauche non coudée		14659	4		Bouchons de pédale à filetage extérieur.....	
14167	4	1	Pédale gauche (Voir Nota)		TENDEUR DE CHAINE				
14168	4	1	Pédale droite (Voir Nota)		13	5	2	Rondelle grower de Ø 5	(Conditionné)
14174	2		Poulie d/pédalier Ø ext. 194 ¹⁰ / ₁₆ moyeu d/ 31 (a. mont.)		20	5	1	Rondelle plate de Ø 6	(Conditionné)
14175	2		Pignon de pédalier 12 dents Ø int. 31 (a. mont.)		79	5	2	Ecrou du boulon de fixation du tendeur	
14176	5	1	Douille d'aiguilles		14350	5	S.E.	Tendeur de chaîne complet	
14177	5	1	Joue de pédalier côté droit 10/10		14351	5	1	Bras du tendeur	
14178	4	1	Axe de pédalier		14352	5	2	Boulon de fixation du tendeur	
14179	5	2	Bague de pédalier.....		14353	5	1	Galet tendeur complet	
14181	5	1	Graisneur de pédalier coudé		14354	5	1	Pont de galet tendeur	
14182	5	1	Entretoise entre plateau et manivelle		14355	5	2	Entretoise de bras tendeur	
14459	2	S.E.	Levier de verrouillage complet (ancien montage) .		14356	5	1	Axe de galet tendeur avec écrou	
14660	4	2	Bouchon de pédale lisse (sans filetage) (Voir Nota)		CHAINE (Voir Nota)				
14743	4		Manivelle dr. avec pignon sertie 38 dents (anc. mont.)		14362	4		Chaîne de transmis. moteur 106 maillons (anc. mont.)	
14823	2	1	Pignon de pédalier 11 dents Ø int. 29 (nouv. mont.)		14364	4	1	Faux maillon de transmission moteur Yellow	
14833	5		Bague de pédalier cote réparation		14365	4	1	Faux maillon de transmission pédalier	
14863	5		Cale intérieure de pédalier 1/10.... (Conditionné)		14367	4	1	Attache rapide de transmission moteur Yellow	
14864	5		Cale intérieure de pédalier 2/10.... (Conditionné)		14368	4	1	Attache rapide de transmission pédalier.....	
14865	5		Cale intérieure de pédalier 5/10.... (Conditionné)		14565	4		Faux maillon de transmission moteur Brampton ..	
14996	5		Joue extérieure de pédalier 5/10.....		14875	4		Attache rapide de transmission moteur Brampton..	
14998	5	1	Joue extérieure devant poulie 10/10.....		14986	4		Chaîne de transmis. pédalier 102 maillons (a. mont.)	
14999	5	1	Joue intérieure pignon pédalier 23/10.....		15300	4	1	Chaîne de transmis. moteur 100 maillons (n. montage)	
15000	5		Joue de pédalier gauche 18/10		15441	4	1	Chaîne de transmis. pédalier 98 maillons (n. mont.) .	
15001	5	1	Joue de pédalier gauche 8/10						
15213	2	S.E.	Poulie d/pédal/tôle Ø ext. 214 ¹⁰ / ₁₆ moy. d 29 (n. mont.)						

AVIS IMPORTANT. - Les pièces mentionnées "**Conditionné**" ne sont vendues que par sachet. Voir page spéciale "**Conditionnement**" (Fin catalogue). A commander sous le numéro du sachet conditionné choisi.

S.E. = Sous-ensemble (ne figure pas sur le dessin).

Les prix indiqués sont susceptibles de variation sans préavis, ils ne sont donc donnés qu'à titre indicatif.

Reproduction interdite

MOBYLETTE

Type AV 32 M ou AU 32 M

1^{er} modèle

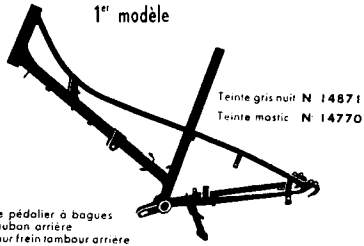

Teinte gris nuit N 1487
Teinte mastic N 14770

2^{me} modèle

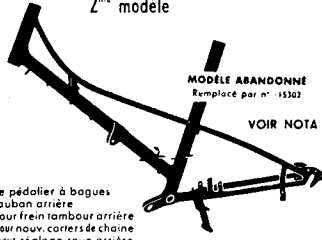

MODÈLE ABANDONNÉ
Remplacé par n° 15302

VOIR NOTA 2

Boîte de pédalier à bagues
Sans hauban arrière
Pattes pour frein tambour arrière
Pattes pour nouer carters de chaîne
Pattes pour réglage roue arrière

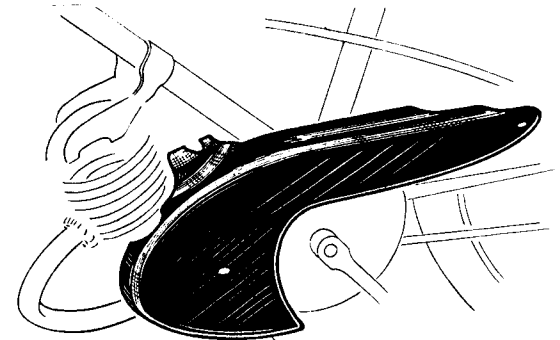

M 14877
G 14617

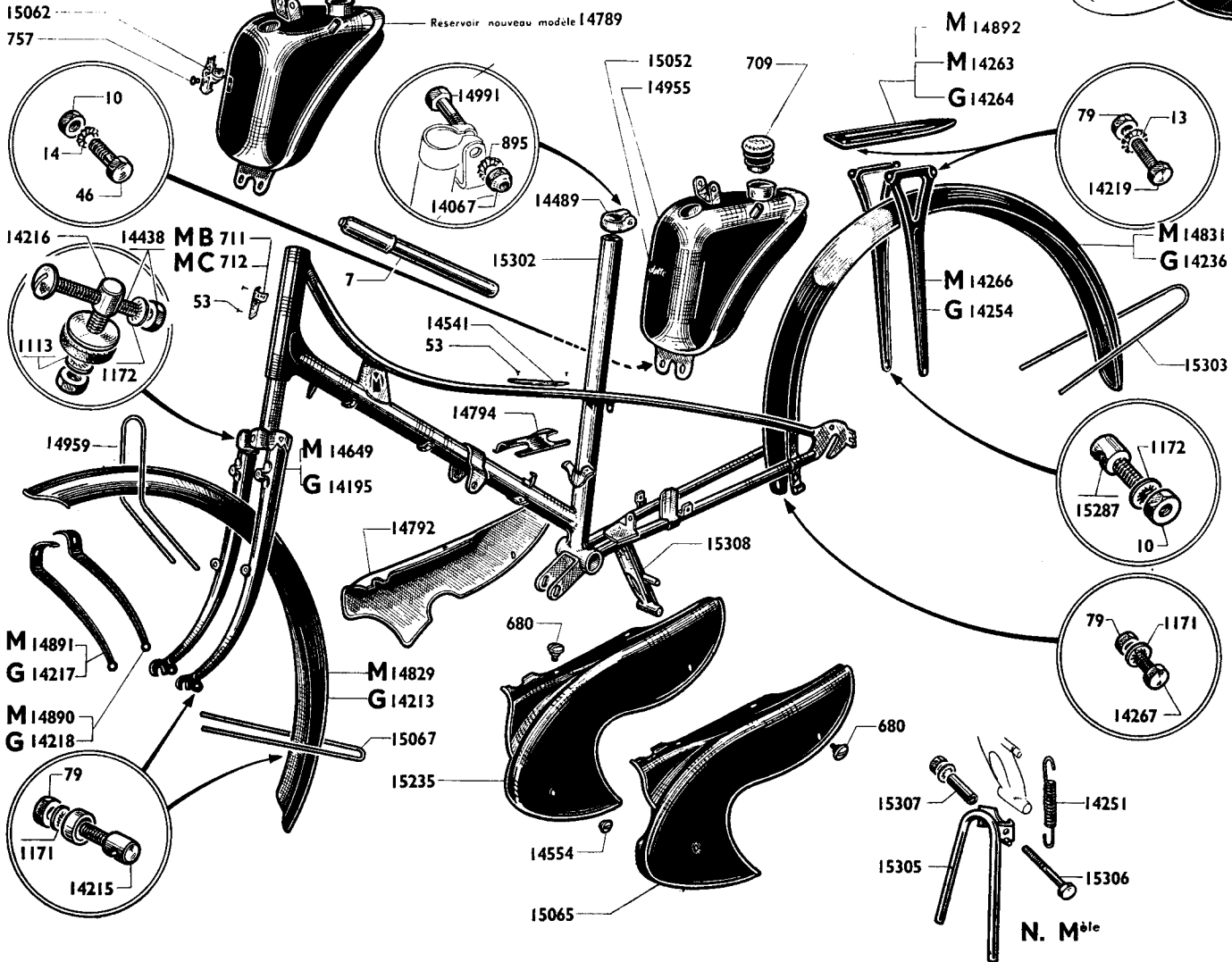

Carters de chaîne
ancien montage

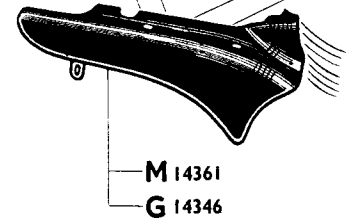

M 14361
G 14346

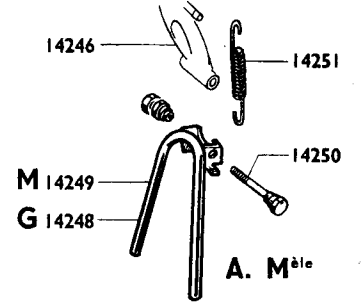

M 14249
G 14248

A. M^{ble}

Reproduction interdite

MOBYLETTE

Type AV 32 M ou AU 32 M

CADRE - FOURCHE - BÉQUILLE - PORTE-BAGAGES - GARDE-BOUE - CARTERS - RÉSERVOIR ESSENCE - BOULONNERIE CYCLE

Numéro Pièces	Groupe	Nbre de pièces	DÉSIGNATION	Prix unitaire Vente détail	Numéro Pièces	Groupe	Nbre de pièces	DÉSIGNATION	Prix unitaire Vente détail
CADRE									
7	5	1	Pompe à air L=300.....		14830	1	S.E.	Garde-boue arrière complet mastic.....	
53	5	2	Clou cannelé (Conditionné)		14831	1	1	Garde-boue arrière nu mastic.....	
711	5	1	Plaque de cadre MB.....		15303	1	1	Tringle de garde-boue arrière longue (nouv. mont.)	
712	5	5	Plaque de cadre MC.....		CARTERS				
14541	5	2	Protège-longeron.....	80	80	5		Rivet de marque "Mobylette" de carter.....	
14871	1		Cadre 1 ^{er} modèle gris nuit.....	14346	14346	1		Carter de chaîne c. dr. (volant) gris nuit (anc. mont.)	
14770	1		Cadre 1 ^{er} modèle mastic.....	14361	14361	1		Carter de chaîne c. dr. (volant) mastic (anc. montage)	
15084	1		Cadre 2 ^e mod. mastic (abandonné, rempl. p/ le 15302)	14544	14544	5		Marque "Mobylette" de carter.....	
15302	1	1	Cadre 3 ^e modèle mastic.....	14554	14554	5	1	Ecrou de carter de chaîne.....	
FOURCHE									
14195	1	1	Fourche L=210 gris nuit.....	14617	14617	1		Carter de chaîne c. g. (poulie) gris nuit (anc. mont.)	
14649	1	1	Fourche L=210 mastic.....	14792	14792	1	1	Carter de chaîne c. dr. (volant) mastic (nouv. mont.)	
BEQUILLE ancien montage									
14246	1		Support béquille à souder.....	14794	14794	5	1	Carter latéral.....	
14248	1		Béquille centrale gris nuit.....	14877	14877	1		Carter de chaîne c. g. (poulie) mastic (anc. mont.)..	
14249	1		Béquille centrale mastic.....	15065	15065	1		Carter d/ ch/ c g. (poulie) mastic (m. intermédiaire)	
14250	5		Axe de béquille avec écrou et contre-écrou.....	15076	15076	5	6	Vis de carter de chaîne (tête avec rondelle emboutie)	
14251	5		Ressort de béquille.....	15081	15081	5	2	Décalle "Mobylette" de carter.....	
BEQUILLE nouveau montage									
14251	5		Ressort de béquille.....	15235	15235	1	1	Carter de chaîne c. gauche (poulie) dernier mont.	
15305	1	1	Béquille centrale mastic.....	709	709	5		RÉSERVOIR ESSENCE	
15306	5	1	Boulon de béquille avec écrou.....	757	757	5	1	Bouchon plastique de réservoir.....	
15307	5	1	Entretoise du boulon de béquille.....	14489	14489	5	1	Vis de monogramme.....	
15308	1	1	Support béquille à souder.....	14789	14789	1	1	Collier de fixation réservoir.....	
PORTE-BAGAGES									
14254	1		Hauban de porte-bagages gris nuit.....	14955	14955	1		Réservoir essence capacité 3 L 5 (prévu p/ monogr.)	
14258	1	S.E.	Porte-bagages complet mastic.....	15052	15052	5		Réservoir essence cap. 3 L 5 (prévu pour décalque)	
14259	1	S.E.	Porte-bagages complet gris nuit.....	15062	15062	5	1	Décalle "Mobylette" de réservoir.....	
14263	1		Plate-forme de porte-bagages mastic largeur 120..	15082	15082	5	1	Monogramme "Mobylette" de réservoir.....	
14264	1		Plate-forme de porte-bagages gris nuit largeur 120	BOULONNERIE CYCLE					
14266	1	2	Hauban de porte-bagages mastic.....	10	10	5	4	Ecrou de 6x100..... (Conditionné)	
14892	1	1	Plate-forme de porte-bagage mastic, largeur = 140	13	13	5	6	Rondelle grower de Ø 5..... (Conditionné)	
14893	1	S.E.	Porte-bagages complet.....	14	14	5	2	Rondelle grower de Ø 6..... (Conditionné)	
GARDE-BOUE AVANT									
14212	1	S.E.	Garde-boue avant complet gris nuit.....	46	46	5	2	Boulon fixat. inf. réserv. au cadre 6x100x13 (Condit.)	
14213	1		Garde-boue avant nu gris nuit.....	79	79	5	19	Ecrou de 5x90..... (Conditionné)	
14217	1		Tringle stylisée côté droit gris nuit.....	652	652	5	2	Boulon fix. hauban porte-bag. s/ anc. cadres 5x90x22	
14218	1		Tringle stylisée côté gauche gris nuit.....	895	895	3	1	Rondelle blocfor Ø 8 du boulon collier réservoir	
14828	1	S.E.	Garde-boue avant complet mastic.....	1113	1113	5	1	Rondelle "Nomel" de Ø 7.....	
14829	1		Garde-boue avant nu mastic.....	1171	1171	5	9	Rondelle "Nomel" de Ø 5.....	
14890	1		Tringle stylisée côté gauche mastic.....	1172	1172	5	3	Rondelle "Nomel" de Ø 6.....	
14891	1		Tringle stylisée côté droit mastic.....	14067	14067	5	1	Ecrou de 8x100 du boulon de collier réservoir...	
14959	1		Tringle de garde-boue avant coudée nouveau mont.	14215	14215	5	10	Boulon barillet serre-tringle court 5x90x20.....	
15067	1		Tringle de garde-boue avant inférieure.....	14216	14216	5	1	Attache supérieure "Lefol" garde-boue avant....	
GARDE-BOUE ARRIÈRE									
14214	1		Tringle de garde-boue arrière ancien montage...	14219	14219	5	6	Boulon de porte-bagages et fixation 5x90x15....	
14235	1	S.E.	Garde-boue arrière complet gris nuit.....	14267	14267	5	1	Boulon fixation inf. garde-boue AR au cadre 5x90x10	
14236	1		Garde-boue arrière nu gris nuit.....	14438	14438	5	1	Boulon transversal tête de fourche et 'Lefol' fixation garde-boue avant 6x100x40.....	
Boulonnerie Cycle									
					14991	14991	5	1	Boulon de collier réservoir 8x100x45.....
					15287	15287	5	2	Boulon barillet serre-tringle nouveau modèle fixation hauban porte-bagages et garde-boue AR 6x100x35

NOTA. - PORTE-BAGAGES. Ont été montés successivement : 1°) Porte-bagages N° 14259, gris nuit, largeur 120 mm, avec réservoir non enveloppant N° 14376 - 2°) Porte-bagages N° 14258 mastic largeur 120 mm, avec réservoir non enveloppant N° 14378 - 3°) Porte-bagages N° 14893 mastic largeur 140 mm, avec les réservoirs enveloppants N° 14955 et 14789.

CADRE. Le cadre N° 15084 est abandonné et remplacé par le cadre nouveau modèle N° 15302. Pour le montage - garde-boue AR et porte-bagages - il sera nécessaire de prévoir 1°) 1 tringle garde-boue AR longue N° 15303 - 2°) 2 barillets serre-tringle longs N° 15287.

RÉSERVOIR. Le 1^{er} modèle de réservoir ayant équipé l'AV 32 M ou AU 32 M est représenté page 9 A.

MOBYLETTE Type AV 32 M ou AU 32 M

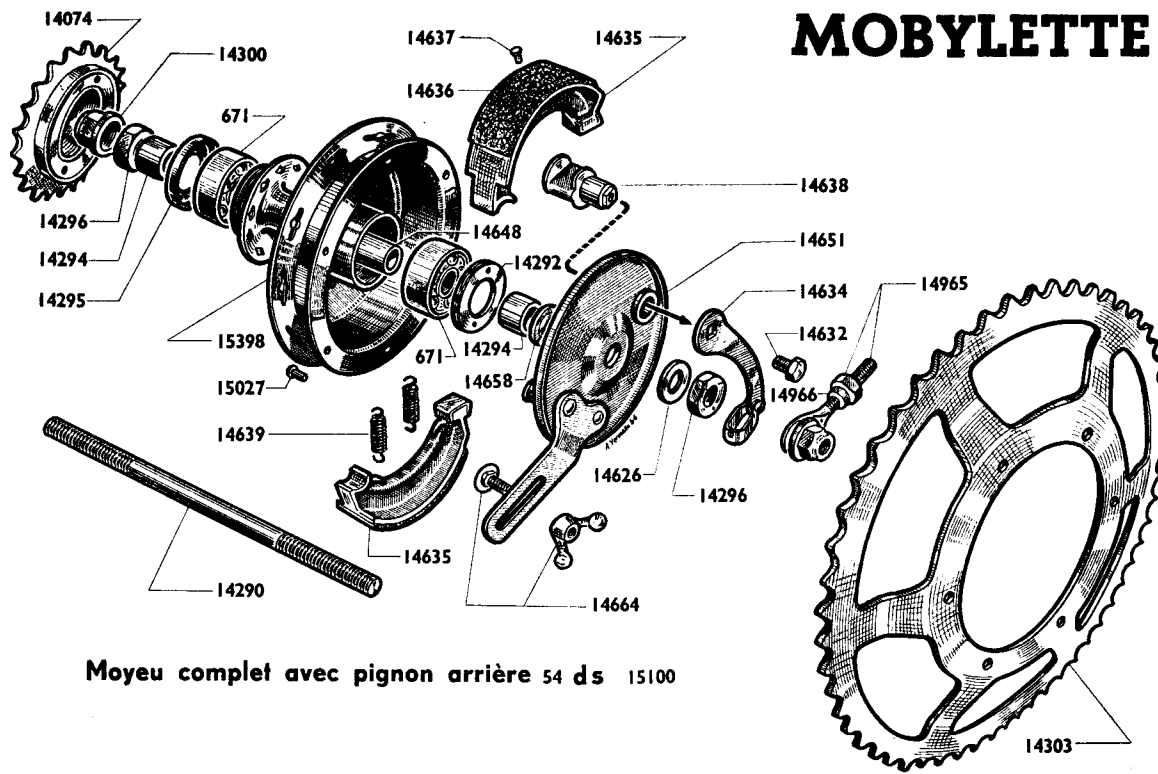

Moyeu complet avec pignon arrière 54 ds 15100

MOYEU ARRIÈRE
" IDEAL "
 54 DENTS CHROMÉ

Reproduction interdite

Número Pièces	Groupe	Nbre de pièces	DÉSIGNATION	Prix unitaire Vente détail	Número pièces	Groupe	Nbre de pièces	DÉSIGNATION	Prix unitaire Vente détail
ROUE									
14230	1		Enveloppe Michelin blanche de 600×50 B.....		14303	4	1	Pignon arrière 54 dents.....	
14232	1		Chambre à air Michelin de 600×50 B.....		14626	4	1	Rondelle lisse côté flasque.....	
14270	1	1	Jante de 600×50 B.....		14632	4	1	Vis de fixation levier de came.....	
14273	1	1	Enveloppe Hutchinson blanche de 600×50 B.....		14634	4	1	Levier de came de frein AR.....	
14274	1	1	Chambre à air Hutchinson de 600×50 B.....		14635	4	2	Mâchoire Ø 90.....	
14275	5	1	Ruban de jante.....		14636	4	2	Férodo.....	
14287	4	18	Rayon L = 250 jauge 15 filetage 16 avec écrou...		14637	5	8	Rivet de férodo.....	
14975	1	S.E.	Roue arrière complète avec pignon de 54 dents..		14638	4	1	Came des mâchoires.....	
14988	4	18	Rayon L = 222 jauge 15 filetage 16 avec écrou...		14639	5	2	Ressort des mâchoires.....	
14989	4	36	Écrou de rayon jauge 16.....		14648	4	1	Entretoise des roulements L = 53.....	
MOYEU									
671	5	2	Roulement de 10×30×9.....		14650	4	S.E.	Flasque des mâchoires complet.....	
14074	4	1	Roue libre 19 dents 34,7×100.....		14651	4	1	Flasque des mâchoires nu.....	
14290	4	1	Axe de moyeu arrière Ø 10.....		14658	4	1	Entretoise de centrage flasque Ø int. 10.....	
14292	4	1	Écrou de blocage roulement côté tambour.....		14664	4	1	Vis de maintien de flasque avec écrou papillon...	
14294	4	2	Entretoise de moyeu droite et gauche int. 10 L = 11		14965	5	2	Tendeur de roue avec écrou.....	
14295	4	1	Cache-poussière.....		14966	5	2	Écrou de tendeur.....	
14296	4	2	Écrou de moyeu.....		15027	5	6	Rivet de pignon arrière Ø 4,5×11.....	
14300	4	2	Écrou de roue arrière Ø 10.....		15100	4	S.E.	Moyeu arrière complet avec pignon 54 dents....	
					15222	4	S.E.	Corps de moyeu arrière complet a/ pignon 54 dents	
					15398	1		Corps de moyeu arrière nu avec pignon 54 dents	
ROUE ET MOYEU ARRIÈRE 54 DENTS "IDEAL" EMAILLÉ									
15108	1	S.E.	Roue arrière complète avec pignon 54 dents.....		15111	4	S.E.	Flasque des mâchoires complet.....	
15109	4	S.E.	Moyeu arrière complet avec pignon 54 dents.....		15112	4	1	Flasque des mâchoires nu.....	
15110	4	1	Corps de moyeu arrière nu avec pignon 54 dents.		15399	4	S.E.	Corps moyeu arrière complet avec pignon 54 dents	

NOTA. - La désignation du moyeu émaillé figure sur cette page bien que ce moyeu ne soit monté uniquement sur le type AV 51 ou AU 51. Les pièces de détail restent les mêmes que celles du moyeu chromé représenté ci-dessus.

Reproduction interdite

MOBYLETTE Type AV 32 M ou AU 32 M

Moyeu complet avec pignon arrière 44 dents 15257

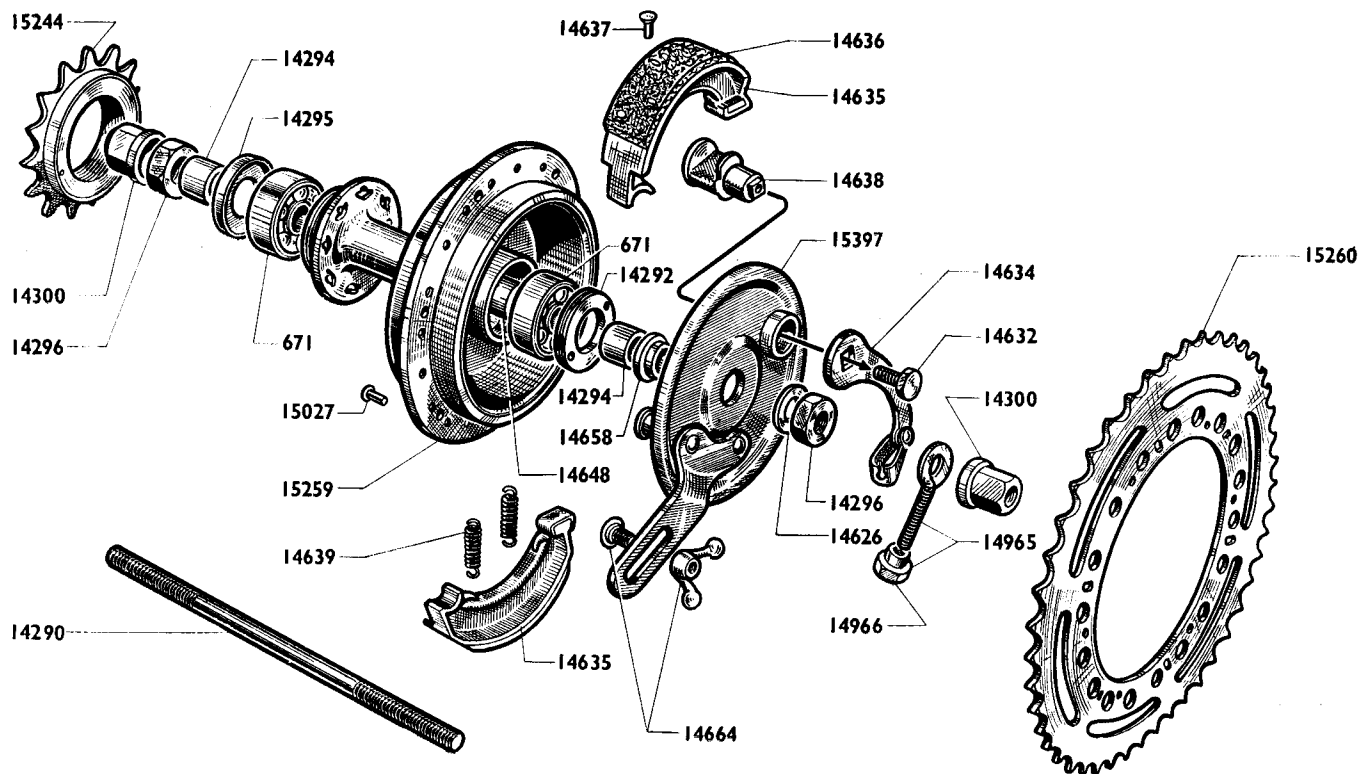

MOYEU ARRIÈRE "IDÉAL" 44 DENTS

Reproduction interdite

Numéro Pièces	Groupe	Nbre de pièces	DÉSIGNATION	Prix unitaire Vente détail	Numéro pièces	Groupe	Nbre de pièces	DÉSIGNATION	Prix unitaire Vente détail
ROUE									
14230	1		Enveloppe Michelin blanche de 600×50 B		14632	4	1	Vis de fixation de levier came	
14232	1		Chambre à air Michelin de 600×50 B		14634	4	1	Levier de came de frein AR	
14270	1	1	Jante de 600×50 B		14635	4	2	Mâchoire de Ø 90	
14273	1	1	Enveloppe Hutchinson blanche de 600×50 B		14636	4	2	Ferodo	
14274	1	1	Chambre à air Hutchinson de 600×50 B		14637	5	8	Rivet de ferodo	
14275	5	1	Ruban de jante		14638	4	1	Came des mâchoires	
14287	4	18	Rayon L = 250 jauge 15 filetage 16 avec écrou		14639	5	2	Ressort des mâchoires	
14988	4	18	Rayon L = 222 jauge 15 filetage 16 avec écrou		14648	4	1	Entretoise des roulements L = 53	
14989	4	36	Écrou de rayon jauge 16		14658	4	1	Entretoise de centrage de flasque Ø int. 10	
15256	1	S.E.	Roue arrière complète avec pignon 44 dents		14664	4	1	Vis de maintien flasque avec écrou papillon	
MOYEU									
671	5	2	Roulement de 10×30×9		14965	5	2	Tendeur de roue avec écrou	
14290	4	1	Axe de moyeu arrière Ø 10		14966	5	2	Écrou de tendeur	
14292	4	1	Écrou de blocage de roulement côté tambour		15027	5	6	Rivet de pignon AR Ø 4,5×11	
14294	4	2	Entretoise de moyeu droite et gauche int. 10 L = 11		15244	4	1	Roue libre 18 dents 34,7×100	
14295	4	1	Cache-poussière		15257	4	S.E.	Moyeu arrière complet avec pignon 44 dents	
14296	4	2	Écrou de moyeu		15258	4	S.E.	Corps de moyeu AR complet avec pignon 44 dents	
14300	4	2	Écrou de roue AR Ø 10		15259	4	1	Corps de moyeu AR nu avec pignon 44 dents	
14626	4	1	Rondelle lisse côté flasque		15260	4	S.E.	Flasque des mâchoires complet à recouvrement	
					15396	4		Flasque des mâchoires nu à recouvrement	
					15397	4			

MOBYLETTE Type AV 32 M ou AU 32 M

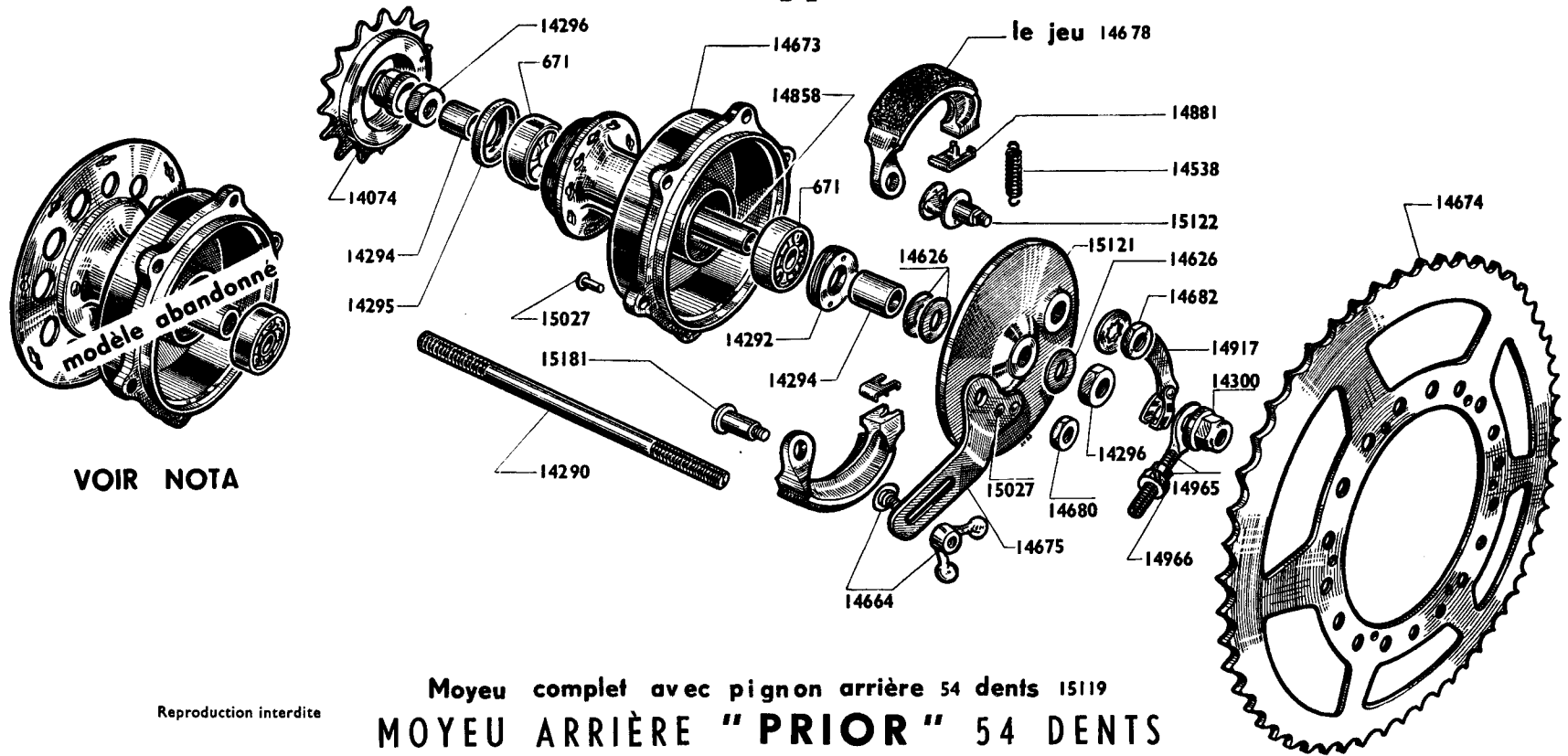

Reproduction interdite

Moyeu complet avec pignon arrière 54 dents 15119 MOYEU ARRIÈRE "PRIOR" 54 DENTS

Numéro Pièces	Groupe	Nbre de Pièces	DÉSIGNATION	Prix unitaire Vente détail	Numéro Pièces	Groupe	Nbre de Pièces	DÉSIGNATION	Prix unitaire Vente détail
ROUE									
14230	1		Enveloppe Michelin blanche de 600×50 B.....		14538	5	1	Ressort des mâchoires.....	
14232	1		Chambre à air Michelin de 600×50 B.....		14626	4	3	Rondelle lisse de moyeu.....	
14270	1	1	Jante de 600×50 B.....		14664	4	1	Vis de maintien de flasque avec écrou papillon...	
14273	1	1	Enveloppe Hutchinson blanche de 600×50 B.....		14673	4	1	Corps de moyeu AR nu avec pignon 64 dents...	
14274	1	1	Chambre à air Hutchinson de 600×50 B.....		14674	4	1	Pignon arrière 54 dents.....	
14275	5	1	Ruban de jante.....		14675	4	1	Patte ancrage de frein arrière.....	
14287	4	18	Rayon L = 250 jauge 15 filetage 16 avec écrou...		14678	4	1	Paire de mâchoires Ø 90.....	
14988	4	18	Rayon L = 222 jauge 15 filetage 16 avec écrou...		14680	4	1	Écrou du point fixe.....	
14989	4	36	Écrou de rayon jauge 16.....		14682	4	1	Écrou de came.....	
15123	1	S.E.	Roue arrière complète avec pignon 54 dents.....		14858	4	1	Entretoise des roulements L = 48,2.....	
MOYEU									
671	5	2	Roulement de 10×30×9.....		14881	4	2	Plaquette tôle des mâchoires.....	
14074	4	1	Roue libre 19 dents 34,7×100.....		14917	4	1	Levier de came.....	
14290	4	1	Axe de moyeu arrière nu Ø 10.....		14965	5	2	Tendeur de roue avec écrou.....	
14292	4	1	Écrou de blocage roulement côté tambour.....		14966	5	2	Écrou de tendeur.....	
14294	4	2	Entretoise de moyeu droite et gauche int. 10 L = 11		15027	5	8	Rivet de pignon AR et de patte ancrage Ø 4,5×11..	
14295	4	1	Cache-poussière Ø 30.....		15119	4	S.E.	Moyeu AR complet avec pignon 54 dents.....	
14296	4	2	Écrou de moyeu.....		15120	4	S.E.	Flasque des mâchoires complet.....	
14300	4	2	Écrou de roue AR Ø 10.....		15121	4	1	Flasque des mâchoires nu.....	
					15122	4	1	Came des mâchoires avec écrou.....	
					15181	4	1	Point fixe.....	
					15344	4	S.E.	Corps moyeu AR complet avec pignon 54 dents..	

NOTA. - Des Mobylettes ont été équipées du moyeu "PRIOR" avec joue percée ; ce modèle est abandonné (voir dessin ci-dessus), et remplacé par le moyeu N° 15119. Pour le montage de ce moyeu en remplacement du modèle abandonné, il est nécessaire de prévoir 18 rayons côté droit L = 250 N° 14287. Les pièces de détail restent les mêmes que l'ancien moyeu.

Reproduction interdite

MOBYLETTE Type AV 32 M ou AU 32 M

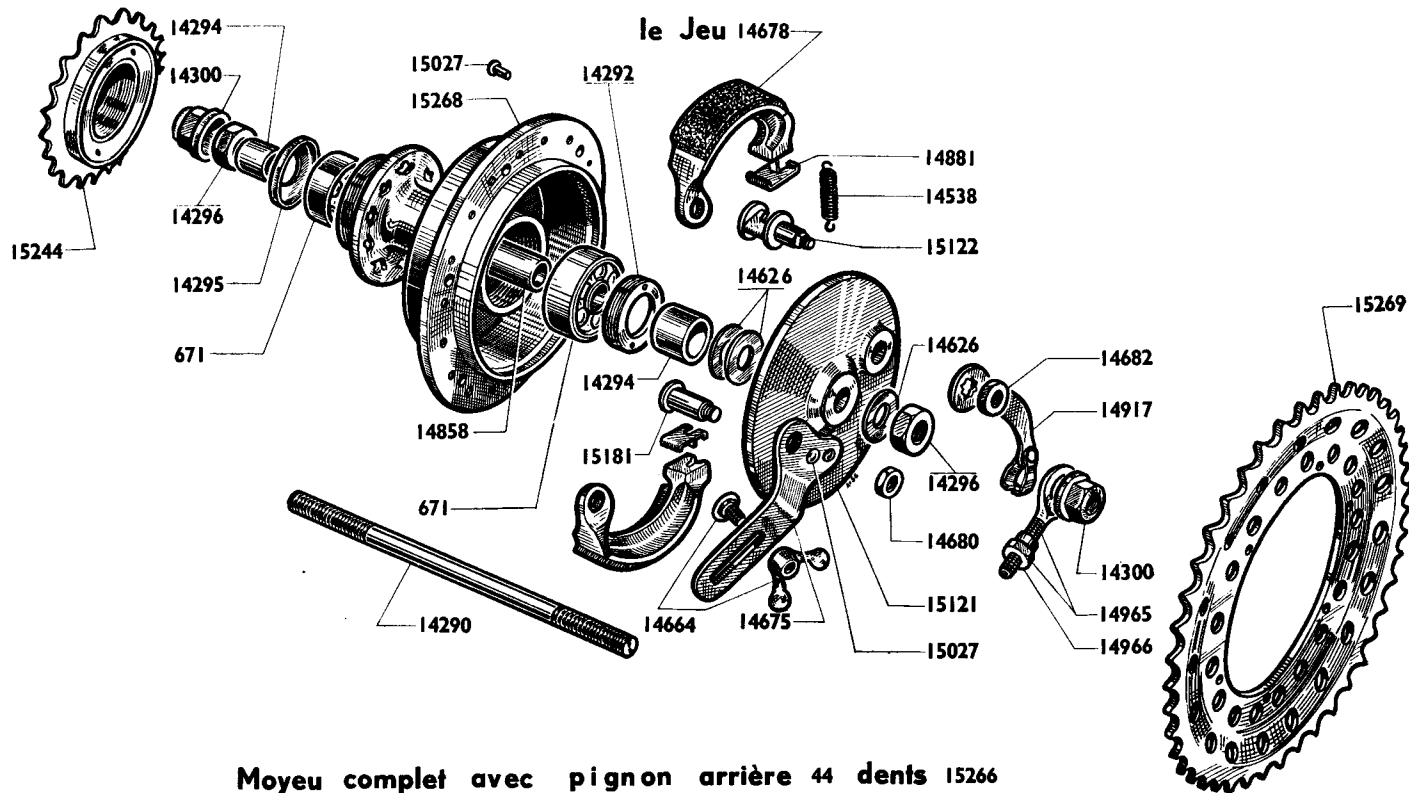

Moyeu complet avec pignon arrière 44 dents 15266

Reproduction interdite

MOYEU ARRIÈRE "PRIOR" 44 DENTS

Número Pièces	Groupe	Nbre de pièces	DÉSIGNATION	Prix unitaire Vente détail	Número pièces	Groupe	Nbre de pièces	DÉSIGNATION	Prix unitaire Vente détail
ROUE									
14230	1		Enveloppe Michelin blanche de 600×50 B		14626	4	3	Rondelle lisse de moyeu	
14232	1		Chambre à air Michelin de 600×50 B		14664	4	1	Vis de maintien de flasque avec écrou papillon ..	
14270	1	1	Jante de 600×50 B.		14675	4	1	Patte ancrage de frein arrière	
14273	1	1	Enveloppe Hutchinson blanche de 600×50 B.		14678	4	1	Paire de mâchoires Ø 90	
14274	1	1	Chambre à air Hutchinson de 600×50 B		14680	4	1	Écrou de point fixe	
14275	5	1	Ruban de jante		14682	4	1	Écrou de came	
14287	4	18	Rayon L=250 jauge 15 filetage 16 avec écrou.		14858	4	1	Entretoise des roulements L=48,2	
14988	4	18	Rayon L=222 jauge 15 filetage 16 avec écrou.		14881	4	2	Plaquette tôle des mâchoires	
14989	4	36	Écrou de rayon jauge 16		14917	4	1	Levier de came arrière	
15265	1	S.E.	Roue arrière complète avec pignon 44 dents		14965	5	2	Tendeur de roue avec écrou	
MOYEU									
671	5	2	Roulement de 10×30×9		14966	5	2	Écrou de tendeur	
14290	4	1	Axe de moyeu AR nu Ø 10		15027	5	8	Rivet de pignon AR et de patte d'ancrage Ø 4,5×11 ..	
14292	4	1	Écrou de blocage de roulement côté tambour		15120	4	S.E.	Flasque des mâchoires complet	
14294	4	2	Entretoise de moyeu droite et gauche int. 10 L=11 ..		15121	4	1	Flasque des mâchoires nu	
14295	4	1	Cache-poussière Ø 30		15122	4	1	Came des mâchoires avec écrou	
14296	4	2	Écrou de moyeu		15181	4	1	Point fixe	
14300	4	2	Écrou de roue arrière Ø 10		15244	4	1	Roue libre 18 dents 34,7×100	
14538	5	1	Ressort des mâchoires		15266	4	S.E.	Moyeu arrière complet avec pignon 44 dents	
					15267	4	S.E.	Corps de moyeu AR complet avec pignon 44 dents.	
					15268	4	1	Corps de moyeu AR nu avec pignon 44 dents	
					15269	4	1	Pignon arrière 44 dents	

MOBYLETTE Type AV 32 M ou AU 32 M

Guidon complet 14304

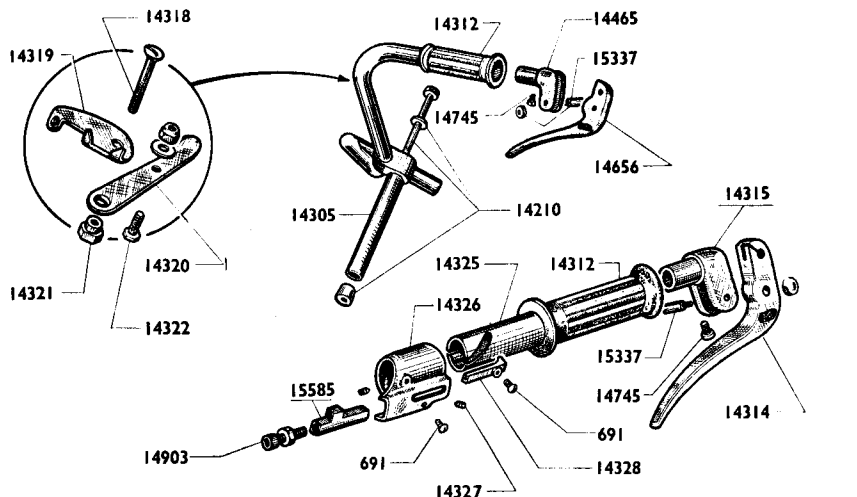

Commande de décompresseur complète 14339



Commande de décompresseur complète 15578



Commande de frein avant complète 15261



Commande de frein arrière complète 14665



Commande des gaz complète 14334



Commande d'air complète 14341

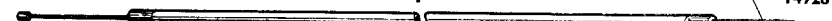

Timbrelec complet mastic 15063

Timbrelec complet Gris de nuit 14546

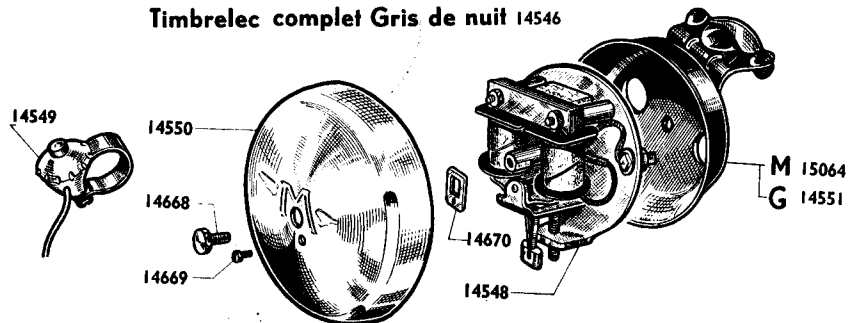

Reproduction interdite

GUIDON - COMMANDES - TIMBRELEC A COLLIER

Numéro Pièces	Groupe	Nbre de pièces	DÉSIGNATION	Prix unitaire Vente détail
GUIDON				
691	4	2	Vis de curseur..... (Conditionné)	
14210	5	1	Vis expandeur avec cône.....	
14304	1	S.E.	Guidon complet.....	
14305	1	1	Guidon nu.....	
14312	5	2	Poignée caoutchouc (droite et gauche).....	
14313	4	S.E.	Poignée de frein droite complète.....	
14314	4	1	Levier de frein nu droit.....	
14315	4	1	Embout de guidon droit.....	
14318	4	1	Axe de levier de starter.....	
14319	4	1	Patte de levier.....	
14320	4	1	Levier de starter.....	
14321	4	1	Ecrou de l'axe de levier de starter.....	
14322	4	1	Serre-câble de starter..... (Conditionné)	
14323	4	S.E.	Manette de starter complète.....	
14324	4	S.E.	Poignée tournante complète.....	
14325	4	1	Manchon de poignée tournante.....	
14326	4	1	Casque de poignée tournante.....	
14327	4	2	Vis de fix. casque poignée tournante..... (Cond.)	
14328	4	1	Curseur des gaz.....	
14465	4	1	Embout de guidon gauche.....	
14655	4	S.E.	Poignée de frein complète gauche.....	
14656	4	1	Levier de frein nu gauche.....	
14745	4	2	Vis d'embout de guidon..... (Conditionné)	
14903	5	1	Barillet réglage décompresseur..... (Conditionné)	
15337	4	2	Axe d'articulation des leviers avec écrou..... (Cond.)	
15585	4	1	Curseur de décompresseur.....	
COMMANDES				
417	5	1	Serre-câble de frein AR..... (Conditionné)	
418	5	2	Barillet réglage frein AR..... (Conditionné)	
960	5	1	Barillet réglage de décompresseur.....	
14334	5	1	Commande de gaz.....	
14339	5	1	Commande de décompresseur..... (Ancien montage)	
14341	5	1	Commande de starter.....	
14665	5	1	Commande de frein arrière.....	
14825	5	1	Câble de frein arrière.....	
14927	5	1	Câble des gaz.....	
14928	5	1	Câble de starter.....	
14930	5	1	Câble de décompresseur..... (Ancien montage)	
14974	4	1	Câble de décompresseur..... (Nouveau montage)	
15261	5	1	Commande de frein avant.....	
15262	5	1	Câble de frein avant.....	
15578	4	1	Commande de décompresseur (Nouveau montage)	
TIMBRELEC A COLLIER				
14546	3	S.E.	Timbrelec à collier complet gris nuit.....	
14547	3	S.E.	Mécanisme avec cloche.....	
14548	3	1	Mécanisme nu.....	
14549	3	1	Contacteur avec fils.....	
14550	3	1	Timbre.....	
14551	3	1	Boîtier à collier gris nuit.....	
14668	3	1	Vis de cloche.....	
14669	3	1	Vis de contre-plaque.....	
14670	3	1	Contre-plaque.....	
15063	3	S.E.	Timbrelec à collier complet.....	
15064	3	1	Boîtier à collier mastic.....	

Mobylette

Type AV 51 ou AU 51



(Pièces différentes des types AV 32 S et AV 32 M)

MOBYLETTE Type AV 51 ou AU 51

Moyeu avant MOTOBECANE

modèle abandonné

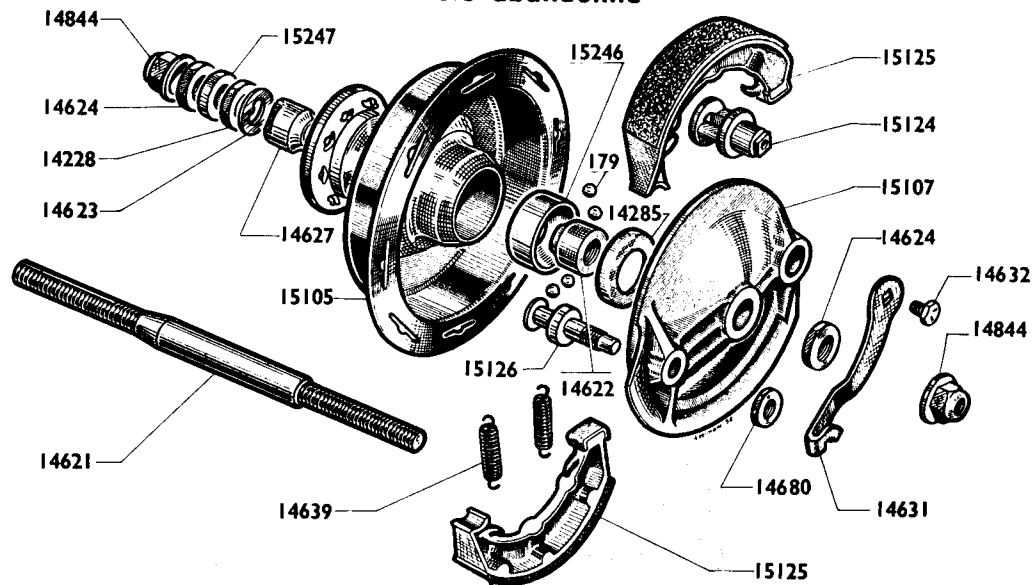

VOIR NOTA

Reproduction interdite

ROUE & MOYEU AVANT "MOTOBECANE"

Numéro Pièces	Groupe	Nbre de pièces	DÉSIGNATION	Prix unitaire Vente détail	Numéro Pièces	Groupe	Nbre de Pièces	DÉSIGNATION	Prix unitaire Vente détail
ROUE									
14230	1		Enveloppe Michelin blanche de 600×50 B.....		14624	4	2	Contre-écrou	
14232	1		Chambre à air Michelin de 600×50 B.....		14627	4	1	Cône réglable	
14270	1	1	Jante de 600×50 B.....		14631	4	1	Levier de came de frein avant	
14273	1	1	Enveloppe Hutchinson blanche de 600×50 B.....		14632	4	1	Vis de fixation levier de came avant	
14274	1	1	Chambre à air Hutchinson de 600×50 B.....		14639	5	2	Ressort des mâchoires.....	
14275	5	1	Ruban de jante.....		14680	4	1	Écrou de point fixe-ergot d'ancrage	
14287	4	18	Rayon L = 250 jauge 15 filetage 16 avec écrou ...		14844	4	2	Écrou de roue Ø 11.....	
14616	4	18	Rayon L = 225 jauge 15 filetage 16 avec écrou ...		15104	4	S.E.	Moyeu avant complet.....	
14989	4	36	Écrou de rayon jauge 16		15105	4	1	Corps de moyeu avant nu	
15103	1	S.E.	Roue avant complète		15106	4	S.E.	Flasque des mâchoires complet	
MOYEU (Voir nota)									
179	5	20	Bille de moyeu avant de 5,20 (Conditionné)		15107	4	1	Flasque des mâchoires nu	
14228	4	1	Contre-écrou du cône réglable.....		15124	4	1	Came des mâchoires	
14285	4	2	Cache-poussière Ø 30.....		15125	4	2	Mâchoires Ø 98.....	
14621	4	1	Axe de moyeu avant nu Ø 11		15126	4	1	Ergot d'ancrage et point fixe.....	
14622	4	1	Cône fixe.....		15246	4	2	Cuvette de moyeu avant	
14623	4	1	Rondelle à ergot		15247	4	1	Rondelle entretoise	
					15248	4		Cale de réglage 11,2×17×5/10	
					15249	4		Cale de réglage 11,2×17×10/10	

NOTA. - MOYEU. Le moyeu représenté sur le dessin ci-dessus est abandonné, néanmoins quelques pièces de détail restent disponibles. Pour une commande moyeu complet ou roue complète, il vous sera fourni des pièces marque "Idéal" sous les numéros respectifs : Moyeu AV complet N° 15226. Roue AV complète N° 15251.

Reproduction interdite

MOBYLETTE Type AV 51 ou AU 51

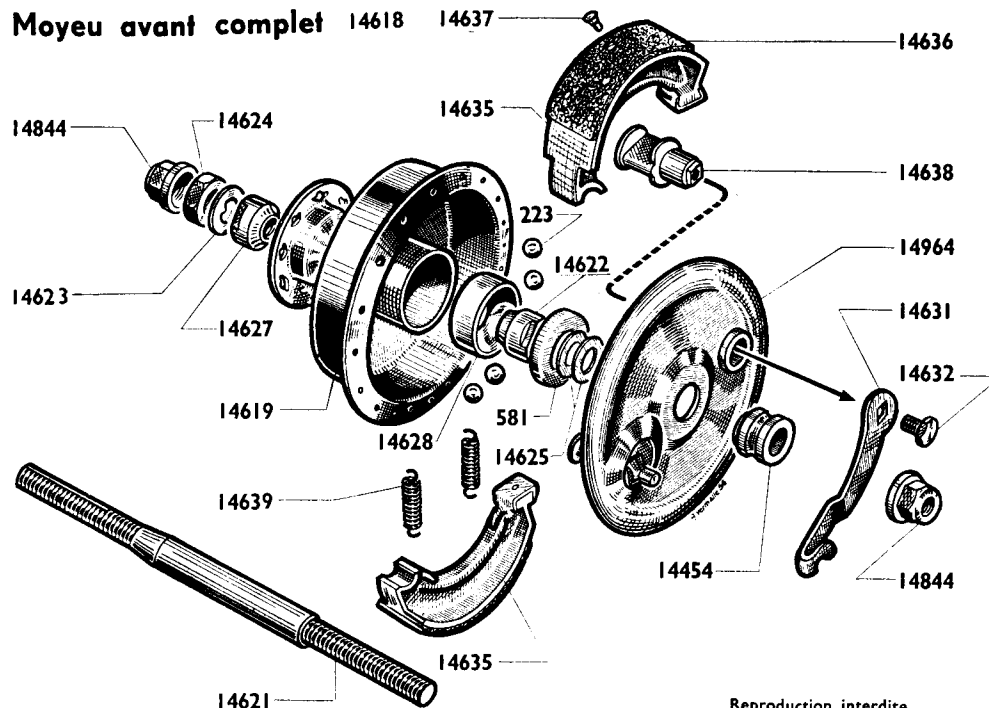

Reproduction interdite

ROUE & MOYEU AVANT "IDEAL" (chromé)

Numéro Pièces	Groupe	Nbre de pièces	DÉSIGNATION	Prix unitaire Vente détail	Numéro pièces	Groupe	Nbre de pièces	DÉSIGNATION	Prix unitaire Vente détail
ROUE									
14230	1		Enveloppe Michelin blanche de 600×50 B		14620	4	S.E.	Axe de moyeu avant complet	
14232	1		Chambre à air Michelin de 600×50 B		14621	4	1	Axe de moyeu avant nu	
14270	1	1	Jante de 600×50 B		14622	4	1	Cône fixe	
14273	1	1	Enveloppe Hutchinson blanche de 600×50 B		14623	4	1	Rondelle à ergot	
14274	1	1	Chambre à air Hutchinson de 600×50 B		14624	4	1	Contre-écrou côté gauche	
14275	5	1	Ruban de jante		14625	4	2	Rondelle entretoise du flasque	
14287	4	18	Rayon L = 250 jauge 15, filetage 16 avec écrou		14627	4	1	Cône réglable	
14615	1	S.E.	Roue avant complète		14628	4	2	Cuvette de moyeu avant	
14616	4	18	Rayon côté tamb. L = 225 jauge 15, fil. 16, avec écrou		14631	4	1	Levier de came de frein avant	
14989	4	36	Écrou de rayon jauge 16		14632	4	1	Vis de fixation levier de came avant	
MOYEU									
223	5	20	Bille de moyeu AV de 6,35		14635	4	2	Mâchoire de Ø 90	
581	4	2	Cache-poussière		14636	4	2	Férodo	
14454	4	1	Entretoise de centrage du flasque Ø int. 11 ^m		14637	5	8	Rivet de Férodo	
14618	4	S.E.	Moyeu avant complet		14638	4	1	Came des mâchoires	
14619	4	1	Corps de moyeu avant nu		14639	5	2	Ressort des mâchoires	
ROUE & MOYEU AVANT "IDEAL" (émail)									
15226	4	S.E.	Moyeu avant complet		15230	4	1	Flasque des mâchoires nu	
15228	4	1	Corps de moyeu avant nu		15251	1	S.E.	Roue avant complète	
15229	4	S.E.	Flasque des mâchoires complet						

NOTA. - Les pièces de détail restent les mêmes que le moyeu chromé représenté ci-dessus.

MOBYLETTE Type AV 51 ou AU 51

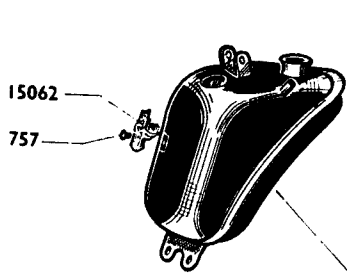

Reservoir nouveau modèle 14789

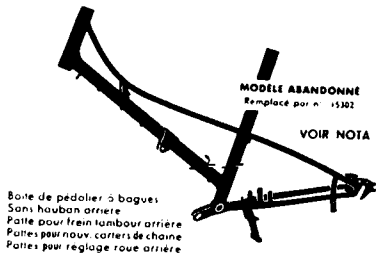

MODÈLE ABANDONNÉ
Remplace par n° 15302

VOIR NOTA

Boîte de pédalier à bagues
Sans haubain arrière
Patte pour frein tambour arrière
Patte pour nouv. carter de chaîne
Patte pour réglage roue arrière

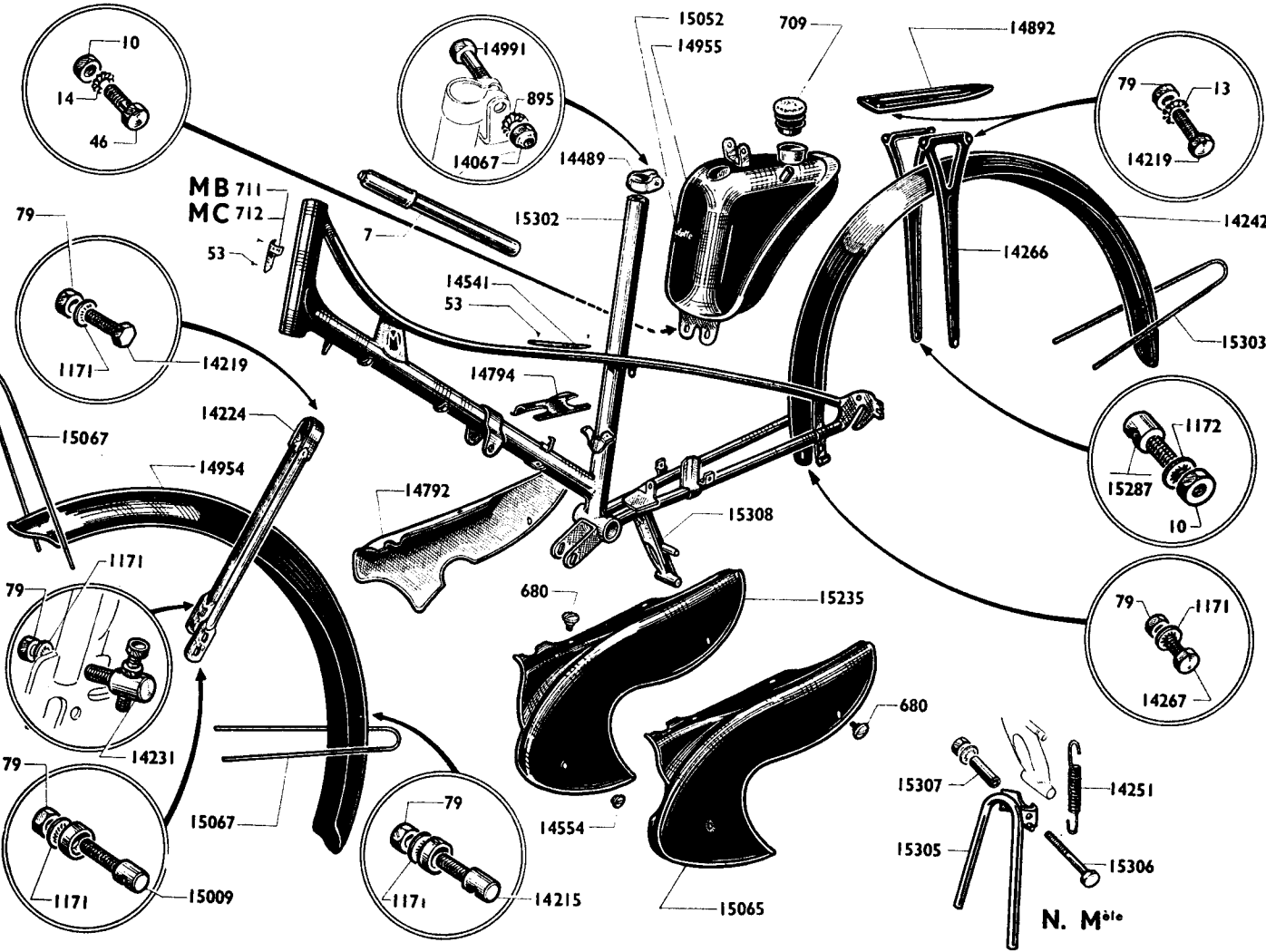

MOBYLETTE Type AV 51 ou AU 51

CADRE - BÉQUILLE - PORTE-BAGAGES - GARDE-BOUE RÉSERVOIR ESSENCE - BOULONNERIE CYCLE

Numéros pièces	Groupe	Nbre de pièces	DÉSIGNATION	Prix unitaire Vente détail	Numéros pièces	Groupe	Nbre de pièces	DÉSIGNATION	Prix unitaire Vente détail
CADRE									
7	5	1	Pompe à air L=300		680	5	6	Vis de carter de chaîne (Conditionné)	
53	5	6	Clou cannelé..... (Conditionné)		14544	5	2	Marque "Mobylette" de carter	
711	5	1	Plaque de cadre MB		14554	5	1	Ecrou de carter de chaîne (Conditionné)	
712	5	1	Plaque de cadre MC		14792	1	1	Carter de chaîne côté droit (volant).....	
14541	5	2	Protège-longeron		14794	5	1	Carter latéral.....	
15084	1		Cadre 1 ^{er} modèle (abandonné, voir Nota)		15065	1		Carter de chaîne côté gauche (poulie) anc. montage	
15302	1	1	Cadre 2 ^e modèle		15235	1	1	Carter de chaîne côté gauche (poulie) nouv. montage	
BEQUILLE (Ancien montage)									
14246	1		Support béquille à souder.....	709	5	1		Bouchon plastique de réservoir	
14249	1		Béquille centrale	757	5	1		Vis de monogramme de réservoir	
14250	5		Axe de béquille avec écrou et contre-écrou	14489	5	1		Collier de fixation réservoir	
14251	5		Ressort de béquille	14789	1	1		Réservoir essence cap. 3L5, n. mont. a/ monogramme	
BEQUILLE (Nouveau montage)									
14251	5	1	Ressort de béquille.....	14955	1			Réservoir essence cap. 3L5, anc. mont. a/ décalque	
15305	1	1	Béquille centrale	15052	5			Décalque de réservoir "Mobylette"	
15306	5	1	Boulon de béquille avec écrou	15062	5	1		Monogramme de réservoir "Mobylette".....	
15307	5	1	Entretoise de boulon de béquille	15082	5	1		Décalque de réservoir "Castrol"	
15308	1	1	Support de béquille à souder.....					BOULONNERIE CYCLE	
PORTE-BAGAGES									
14266	1	2	Hauban de porte-bagages	10	5	4		Ecrou de 6x100..... (Conditionné)	
14892	1	1	Plate-forme de porte-bagages	13	5	6		Rondelle grower de Ø 5	(Conditionné)
14893	1	S.E.	Porte-bagages complet.....	14	5	2		Rondelle grower de Ø 6	(Conditionné)
GARDE-BOUE AVANT									
14224	1	1	Pont de garde-boue avant	46	5	2		Boulon fixat. inf. réserv. au cadre 6x100x13 (Condit.)	
14796	1	S.E.	Garde-boue avant complet	79	5	22		Ecrou de 5x90..... (Conditionné)	
14954	1	1	Garde-boue avant nu	652	5	2		Boulon fixat. hauban porte-bagages sur cadre 15084	
15067	1	2	Tringle de garde-boue avant	895	3	1		Rond. blocfor Ø 8 du boul. collier réserv. (Condit.)	
GARDE-BOUE ARRIERE									
14214	1		Tringle de garde-boue arrière A.Mle pr cadre 15084	1171	5	16		Rondelle "Nomel" de Ø 5	
14241	1	S.E.	Garde-boue arrière complet.....	1172	5	2		Rondelle "Nomel" de Ø 6	
14242	1	1	Garde-boue arrière nu	14067	5	1		Ecrou de 8x100 du boulon de collier réservoir ..	
15303	1	1	Tringle de garde-boue arrière N.Mle pr cadre 15302	14215	5	10		Boulon barillet serre-tringle court 5x90x20	
CARTERS									
80	5	4	Rivet de marque "Mobylette" de carter	14219	5	9		Boulon de porte-bagages 5x90x15	
				14231	5	1		Boulon-barillet réglage de frein avant	
				14267	5	1		Boulon fixation inf. garde-boue AR au cadre 5x90x10	
				14991	5	1		Boulon de collier réservoir 8x100x45	
				15009	5	2		Boulon-barillet serre-tringle garde-boue AV 5x90x25	
				15287	5	2		Boulon-barillet serre-tringle NMle fix. hauban porte-bagages et garde-boue arrière 6x100x35.....	

NOTA. - CARTERS. Le carter de chaîne 15235 se monte avec la colonnette de fixation 15234. Cette colonnette se visse dans le gousset gauche fixation moteur N° 15233. Le carter 15065 se monte avec l'ancienne colonnette N° 14009.

CADRE. Le cadre 15084 1^{er} modèle est abandonné et remplacé par le cadre 15302 nouveau modèle. Pour le remplacement il est nécessaire de prévoir 2 barillettes N° 15287 et une tringle longue de garde-boue AR N° 15303.

AVIS IMPORTANT. - Les pièces mentionnées "**Conditionné**" ne sont vendues que par sachet. Voir page spéciale "**Conditionnement**" (Fin catalogue). A commander sous le numéro du sachet conditionné choisi.

S.E. = Sous-ensemble (ne figure pas sur le dessin).

Les prix indiqués sont susceptibles de variation sans préavis. Ils ne sont donc donnés qu'à titre indicatif.

FOURCHE ET JEU DE DIRECTION

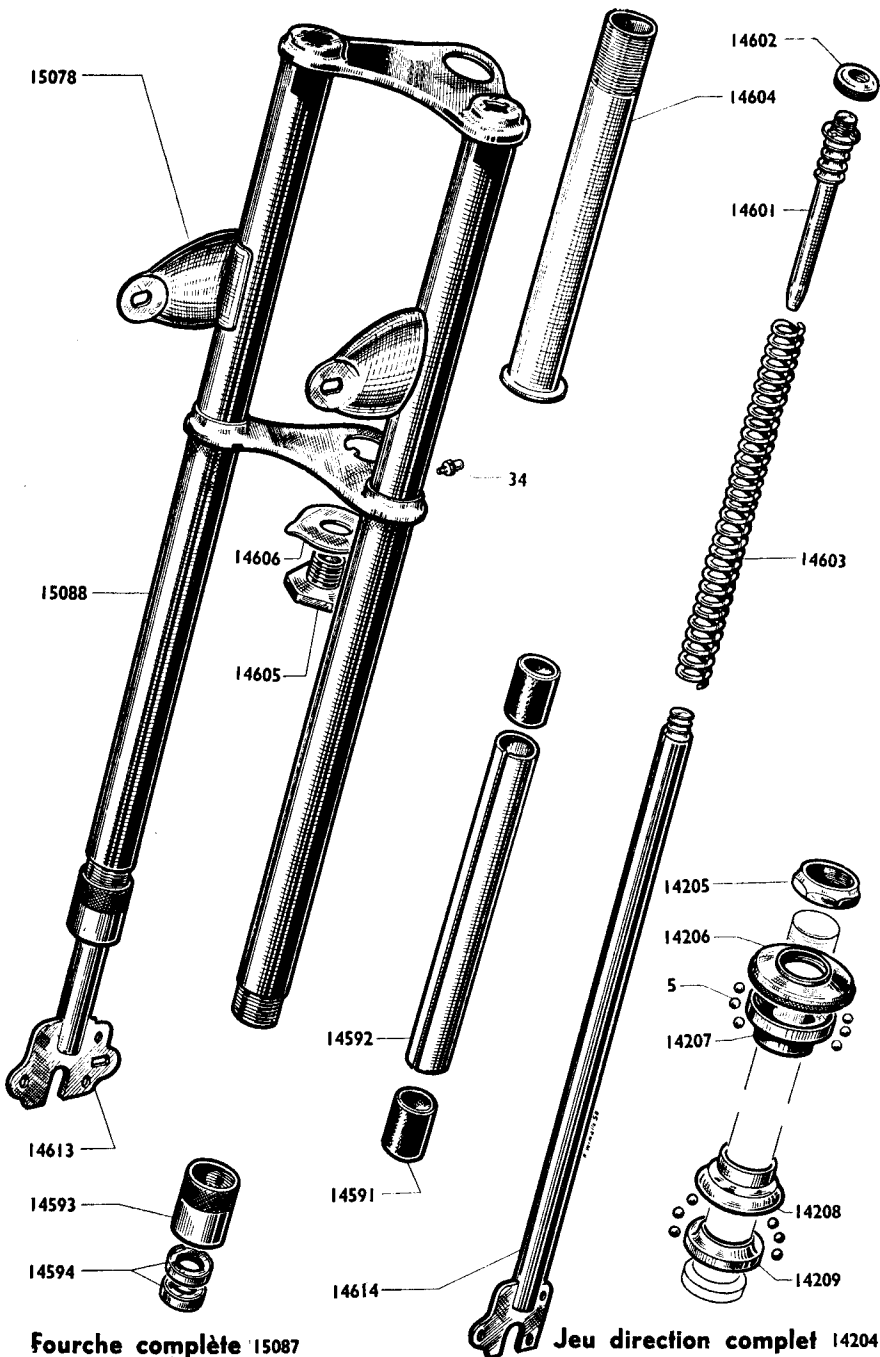

Numéros Pièces	Groupe	Nbre de pièces	DÉSIGNATION	Prix unitaire Vente détail
FOURCHE				
34	5	2	Graisseur..... (Conditionné)	
14591	4	4	Bague de fourche.....	
14592	4	2	Entretoise inférieure de fourreau	
14593	4	2	Ecrou de fourreau	
14594	5	4	Joint anti-fuite	
14601	4	2	Attache supérieure de ressort	
14602	4	2	Ecrou de l'attache supérieure	
14603	5	2	Ressort de fourche	
14604	4	1	Pivot de fourche.....	
14605	4	1	Vis de pivot.....	
14606	4	1	Frein de vis de pivot	
14613	1	1	Plongeur droit.....	
14614	1	1	Plongeur gauche	
15078	5	2	Support de phare à souder.....	
15087	1	S.E.	Fourche complète	
15088	1	1	Fourreau assemblé	
JEU DE DIRECTION				
5	5	48	Bille de 3,96	(Conditionné)
14204	4	S.E.	Jeu de direction complet	
14205	4	1	Contre-écrou de direction.....	
14206	4	1	Cuvette supérieure	
14207	4	1	Cône supérieur	
14208	4	1	Cuvette inférieure	
14209	4	1	Cône inférieur	

AVIS IMPORTANT. - Les pièces mentionnées "**Conditionné**" ne sont vendues que par sachet. Voir page spéciale "**Conditionnement**" (Fin catalogue). A commander sous le numéro du sachet conditionné choisi. - **S.E.** = Sous-ensemble (ne figure pas sur le dessin).

Les prix indiqués sont susceptibles de variation sans préavis, ils ne sont donc donnés qu'à titre indicatif.

MOBYLETTE

Type AV 51 ou AU 51

GUIDON - COMMANDES - TIMBRELEC A COLLIER

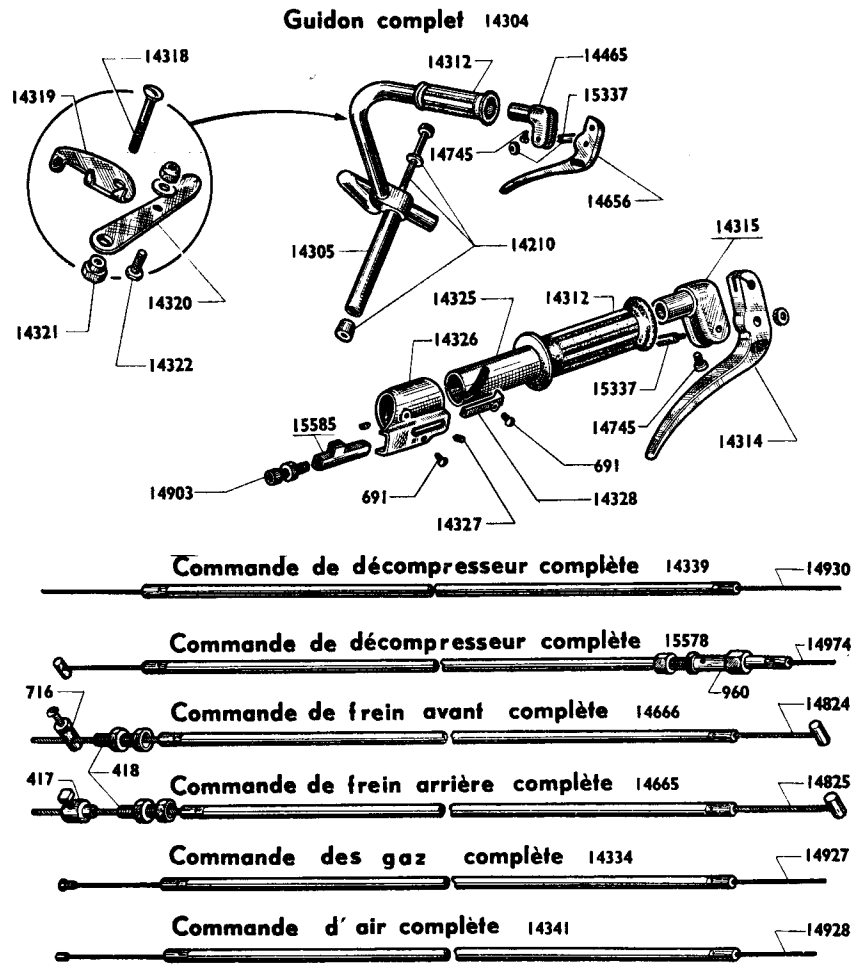

Timbrelec complet mastic 15063

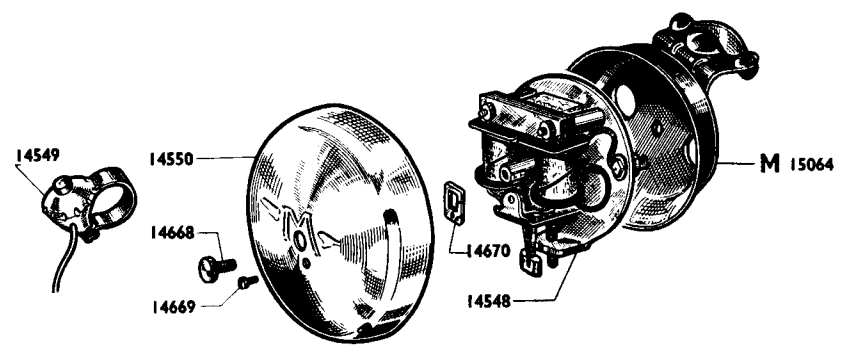

Reproduction interdite

Número Pièces	Groupe	Nbre de pièces	DÉSIGNATION	Prix unitaire Vente détail
GUIDON				
691	4	2	Vis de curseur (Conditionné)	
14210	5	1	Vis expandeur avec cône	
14304	1	S.E.	Guidon complet	
14305	1	1	Guidon nu	
14312	5	2	Poignée caoutchouc (droite et gauche)	
14313	4	S.E.	Poignée de frein droite complète	
14314	4	1	Levier de frein nu droit	
14315	4	1	Embout de guidon droit	
14318	4	1	Axe de levier de starter	
14319	4	1	Patte de levier	
14320	4	1	Levier de starter	
14321	4	1	Ecrou de l'axe de levier de starter	
14322	4	1	Serre-câble de starter (Conditionné)	
14323	4	S.E.	Manette de starter complète	
14324	4	S.E.	Poignée tournante complète	
14325	4	1	Manchon de poignée tournante	
14326	4	1	Casque de poignée tournante	
14327	4	2	Vis de fix. casque poignée tournante (Condition.)	
14328	4	1	Curseur des gaz	
14465	4	1	Embout de guidon gauche	
14655	4	S.E.	Poignée de frein complète gauche	
14656	4	1	Levier de frein nu gauche	
14745	4	2	Vis d'embout de guidon (Conditionné)	
14903	5	1	Barillet réglage décompresseur ... (Conditionné)	
15337	4	2	Axe d'articulation des leviers avec écrou (Cond.)	
15585	4	1	Curseur de décompresseur	
COMMANDES				
417	5	1	Serre câble de frein AR (Conditionné)	
418	5	2	Barillet réglage frein AV et AR (Conditionné)	
716	5	1	Serre-câble de frein AV (Conditionné)	
960	5	1	Barillet réglage de décompresseur	
14334	5	1	Commande de gaz	
14339	5	1	Commande de décompresseur (Ancien montage)	
14341	5	1	Commande de starter	
14665	5	1	Commande de frein arrière	
14666	5	1	Commande de frein avant	
14824	5	1	Câble de frein avant	
14825	5	1	Câble de frein arrière	
14927	5	1	Câble des gaz	
14928	5	1	Câble de starter	
14930	5	1	Câble de décompresseur (Ancien montage)	
14974	4	1	Câble de décompresseur ... (Nouveau montage)	
15578	4	1	Commande de décompresseur (Nouveau montage)	
TIMBRELEC A COLLIER				
14547	3	S.E.	Mécanisme avec cloche	
14548	3	1	Mécanisme nu	
14549	3	1	Contacteur avec fils	
14550	3	1	Timbre	
14668	3	1	Vis de cloche	
14669	3	1	Vis de contre-plaque	
14670	3	1	Contre-plaque	
15063	3	S.E.	Timbrelec à collier complet mastic	
15064	3	1	Boîtier à collier mastic	

Phares VOIR NOTA

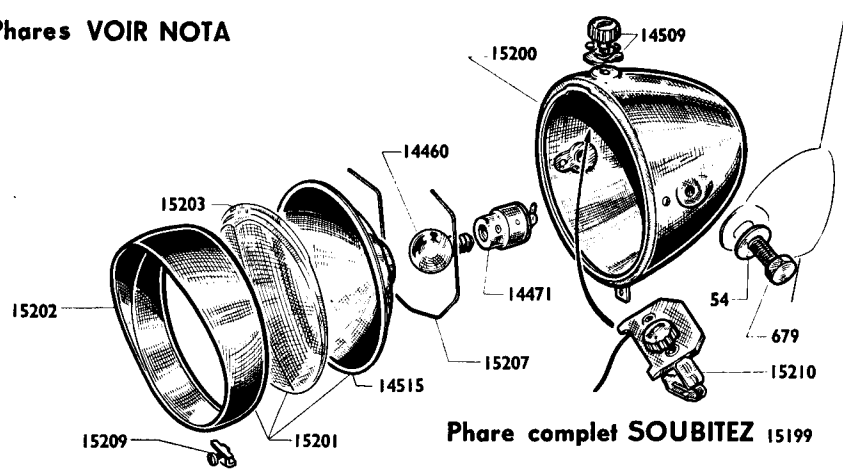

Phare complet SOUBITEZ 15199

Phare complet LUXOR 15252

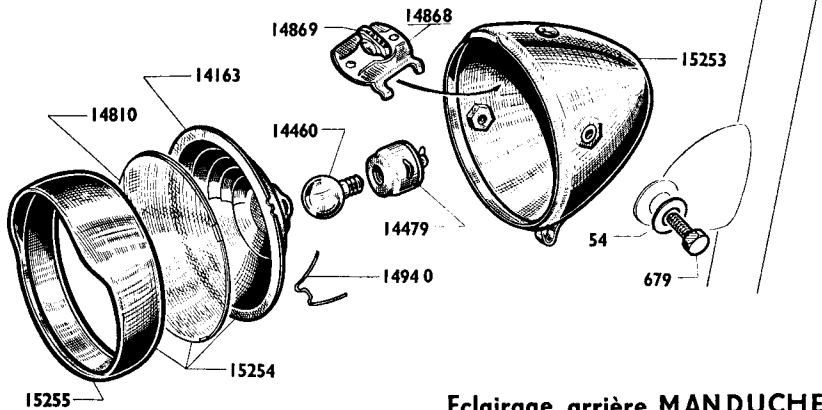

Eclairage arrière MANDUCHER complet 15312

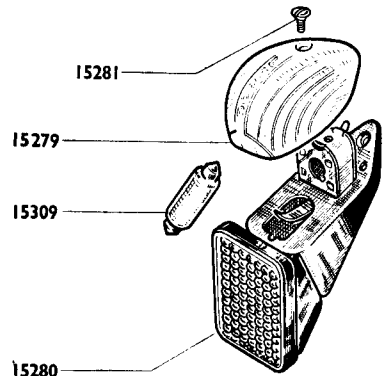

complet 15278

Eclairage arrière LUXOR

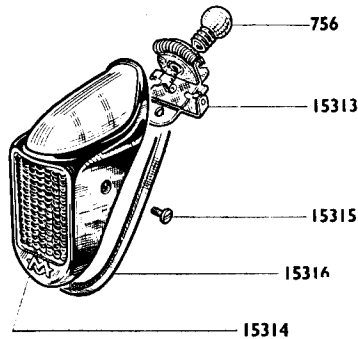

Reproduction interdite

ECLAIRAGE

Numéro Pièces	Groupe	Nbre de pièces	DÉSIGNATION	Prix unitaire Vente détail
PHARES				
Phare SOUBITEZ fixation latérale				
54	3	2	Rondelle de la vis de fix. latérale .. (Conditionné)	
679	3	2	Vis de fixation latérale.....	
14460	3	1	Lampe de phare jaune 6 V - 1 Amp.	
14471	3	1	Douille porte-lampe	
14509	3	1	Bouton d'interrupteur	
14515	3	1	Reflecteur	
15199	3	S.E.	Phare complet Soubitez.....	
15200	3	1	Calotte de phare	
15201	3	S.E.	Ensemble optique (plastique)	
15202	3	1	Porte de phare.....	
15203	3	1	Verre de phare (plastique)	
15207	3	1	Ressort de maintien de réflecteur.....	
15209	3	1	Agrafe de maintien porte de phare avec vis.....	
15210	3	S.E.	Interrupteur complet	
Phare LUXOR fixation latérale				
54	3	2	Rondelle de la vis fix. latérale (Conditionné)	
679	3	2	Vis de fixation latérale.....	
14163	3	1	Réflecteur	
14460	3	1	Lampe de phare jaune 6 V - 1 Amp.	
14479	3	1	Douille porte-lampe	
14810	3	1	Verre de phare	
14868	3	S.E.	Interrupteur complet	
14869	3	1	Bouton d'interrupteur.....	
14940	3	3	Ressort de maintien de réflecteur .. (Conditionné)	
15252	3	S.E.	Phare complet Luxor	
15253	3	1	Calotte de phare	
15254	3	S.E.	Ensemble optique	
15255	3	1	Porte de phare	
Lanterne arrière "LUXOR"				
15278	3	S.E.	Lanterne arrière complète	
15279	3	1	Capot de lanterne arrière.....	
15280	3	1	Socle de lanterne arrière	
15281	3	1	Vis de capot	(Conditionné)
15309	3	1	Lampe navette arrière de 12 V - 0,5 Amp.	
Lanterne arrière "MANDUCHER"				
756	3	1	Lampe de lanterne AR 12 V - 0,5 Amp.	
15312	3	S.E.	Lanterne arrière complète	
15313	3	1	Socle de lanterne AR	
15314	3	1	Capot de lanterne AR avec joint	
15315	3	2	Vis de capot.....	(Conditionné)
15316	3	1	Joint de lanterne AR.....	

NOTA. - D'autres modèles de phares fixation latérale, ayant équipé antérieurement cette machine ne sont pas représentés ci-dessus. Pour les renseignements concernant ceux-ci, se reporter au catalogue AV 36 ou AU 36 page 19 A.

Reproduction interdite