

MOTOBÉCANE



SOCIÉTÉ ANONYME AU CAPITAL DE 60.000.000 DE FRANCS

16, RUE LESAULT - PANTIN (Seine)

R. C. SEINE 217.036 B

C. C. P. PARIS 1597-97

Adr. Télégr. : MOTOBÉCANE PANTIN - Tél. BOTZaris 88-50, 88-51, 88-52

ADRESSER LES CORRESPONDANCES BOITES POSTALES N° 49 ET 59

CATALOGUE DES PIÈCES DÉTACHÉES

ATELIERS DE RÉPARATIONS, PIÈCES DÉTACHÉES ET LIVRAISON DES COMMANDES
PRISES À L'USINE - 13, RUE BEAUREPAIRE - PANTIN (Seine)

L'ATELIER DE RÉPARATIONS ET LE SERVICE DES PIÈCES DÉTACHÉES
sont ouverts toute la journée du Samedi et sont fermés le Lundi

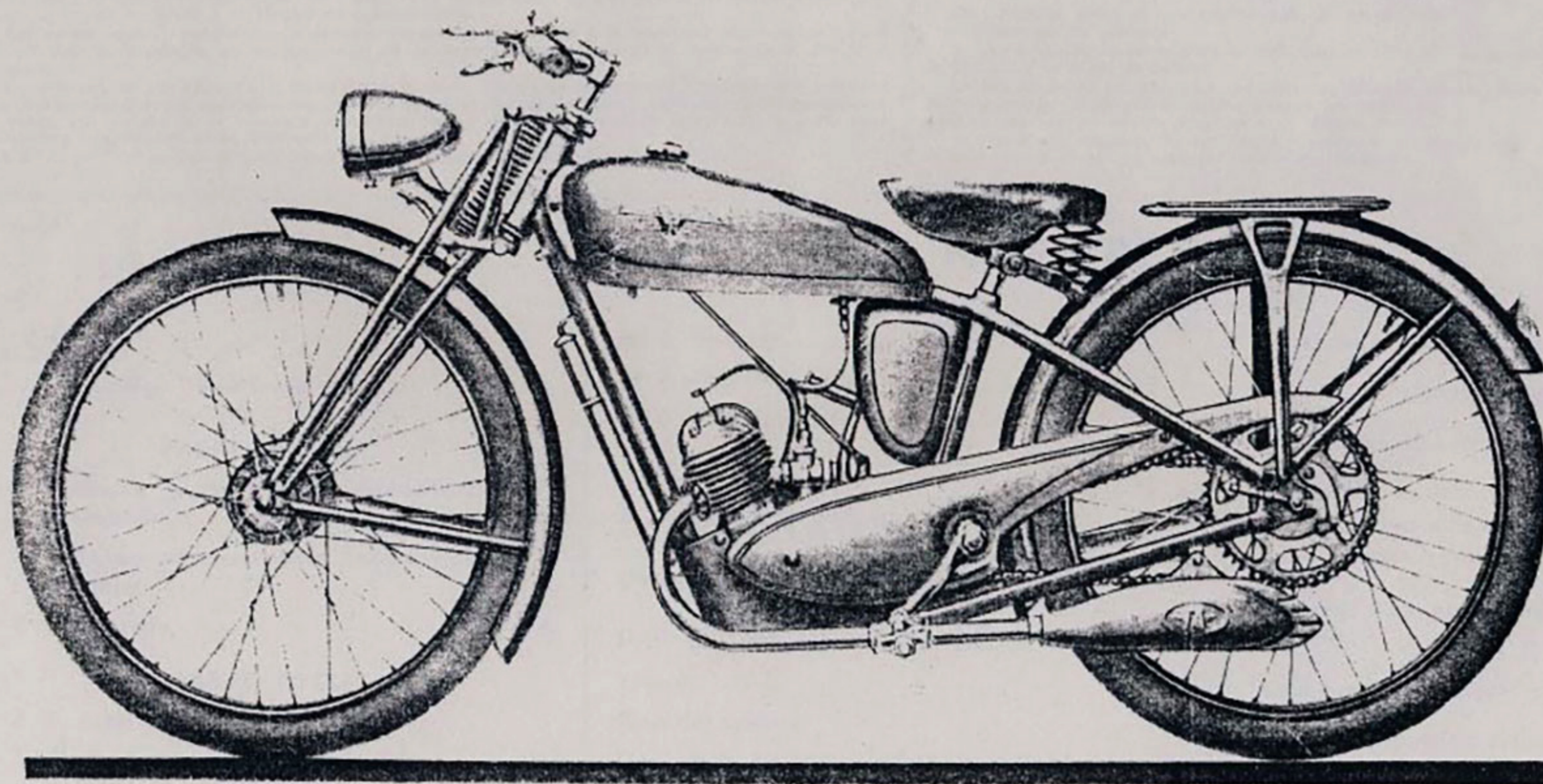

CYCLOMOTEURS

"PONEY 50" Type A G 2
50 cm³ - 2 Temps - 2 Vitesses

NOTES GÉNÉRALES

PRIX

Les prix appliqués sont en vigueur le jour de la livraison sans qu'aucune indication antérieure puisse être invoquée comme un engagement.

En conséquence, les prix portés au présent tarif ne sont donnés qu'à titre indicatif et peuvent être modifiés à tout moment sans préavis, suivant les cours de matières premières.

EXPÉDITIONS

Sauf ordre contraire, toutes nos expéditions sont faites, compte tenu de la valeur de la marchandise, en grande vitesse ou postaux suivant le mode le plus économique et le plus rapide.

Les frais de port et emballage sont toujours à la charge du destinataire.

Les emballages ne sont jamais repris.

Quel que soit le mode de transport utilisé, nos marchandises voyagent aux risques et périls du destinataire. Nous déclinons donc toute responsabilité en cas de perte ou avarie. En conséquence, nous recommandons à nos clients de vérifier très attentivement leurs colis et d'en contrôler le poids avant d'en prendre livraison, afin de faire, le cas échéant, les réserves nécessaires vis-à-vis du transporteur.

CONDITIONS DE PAIEMENT

Sauf en ce qui concerne nos Représentants officiels ayant un compte ouvert en notre Maison, les paiements s'effectuent exclusivement au comptant à nos guichets ou par envois contre remboursement (frais de retour de fonds à la charge du destinataire).

Les envois contre remboursement peuvent néanmoins être évités à la condition expresse qu'il nous soit adressé, au préalable, un chèque postal ou un mandat du montant de la commande et des frais de port.

Dans le cas où par suite d'une modification de tarif, l'envoi de fonds serait d'un montant inférieur à la commande, il serait considéré comme un acompte et l'expédition serait faite contre remboursement du solde. Par contre, si ce montant dépasse la valeur de la commande et des frais de port, nous créditerons l'expéditeur de la différence par mandat.

NOTA. — Il n'est pas accepté d'envois contre remboursement par service rapide.

DÉLAIS

Toute commande de pièces détachées établie correctement comme indiqué page 17 sera livrée dans un délai très court. Toutefois, en ce qui concerne les pièces de fabrication ancienne hors-série, nous ne pouvons fixer de délai. Par ailleurs tout retard de livraison quels qu'en soient les motifs et les conséquences pour le demandeur, ne pourra donner lieu à des dommages ou intérêts.

RETOURS

Les marchandises en retour éventuel doivent nous être adressées franco de port à domicile après avis préalable. Aucune marchandise ne sera reprise sans l'indication exacte du numéro de facture.

Aucune réclamation ne sera prise en considération passé un délai de huit jours suivant la réception.

CONDITIONS DE GARANTIE

1° La garantie de nos machines se limite exclusivement au remplacement ou à la remise en état, à notre convenance, des pièces reconnues, par notre service technique, comme étant défectueuses au point de vue fabrication ou défaut de matière. Cette garantie ne peut entraîner aucune autre responsabilité de notre part en raison des accidents de personne ou de chose ayant pu résulter de tels vices ou défauts.

2° Les frais de main-d'œuvre relatifs aux démontage, remontage et essais, de même que ceux d'entretien et de port aller et retour, restent à la charge du client.

Par ailleurs, nous ne participons pas, et ce, en aucun cas, aux frais et conséquences dus à l'immobilisation du véhicule.

3° Les échanges ou les remises en état, faits au titre de la garantie, ne peuvent avoir la conséquence de prolonger la durée de celle-ci.

4° Les machines transformées, modifiées ou réparées en dehors de nos ateliers, perdent le bénéfice de la garantie. Il en est de même lorsque les instructions d'utilisation, de graissage et d'entretien mentionnées sur les notices fournies avec chaque machine ne sont pas suivies.

5° En ce qui concerne les organes et accessoires qui ne sont pas de notre fabrication, la garantie se limite intégralement à celle du fournisseur intéressé.

TABLE DES MATIÈRES

	Pages		Pages		Pages
DESSINS		N° 6 Pédalier	7	Cadre, jeu de direction, fourche, garde-boue AV.	13A
(D'après la "Revue Technique Motocycliste")		N° 7 Moyeu et frein avant	8	Béquille, porte-bagages, pédalier	13 B
PARTIE MOTEUR		N° 8 Moyeu et frein arrière	9	Roue avant, roue arrière	14A
N° 1 Cylindre, piston, volant magnétique, embiellage	2	NOMENCLATURES		Commande de débrayage, commande de frein avant, commande de carburateur, commande frein arrière à main	14 B
N° 2 Boîte des vitesses, carter moteur, kick-starter	3	PAR ORDRE NUMÉRIQUE	10	Réservoir à essence, robinet et tubulure, échappement	15A
N° 3 Embrayage	4	PAR ORDRE DE MONTAGE		Boîte à outils, selle, guidon	15 B
PARTIE CYCLE		Moteur	11A	Eclairage par volant magnétique	16A
N° 4 Fourche avant, guidon, câbles, etc	5	Boîte des vitesses	11 B	Accessoires, décalcomanies, attache-gaine	16 B
N° 5 Cadre, réservoir, selle, échappement, jantes, phare, accessoires divers	6	Commande des vitesses à la main, transmission et carter de chaîne primaire	12 B		

VOIR EN DERNIÈRE PAGE, INSTRUCTIONS ET MODÈLE POUR RÉDIGER VOS BONS DE COMMANDE

CATALOGUE DES PIÈCES DETACHÉES

50 CM³ - 2 TEMPS - 2 VITESSES

- 1° Par ordre de montage (Dessins).
- 2° Par ordre numérique.
- 3° Nomenclature des pièces.

Dessins exécutés avec l'autorisation et d'après la "Revue Technique Motocycliste"

— IMPORTANT —

Rédigez vos Bons de Commande suivant modèle et instructions de dernière page.

Ne traitez qu'un seul sujet par lettre ou par feuillet.

DESSIN N° 1 — MOTEUR — Cylindre. Piston,
Moteur côté volant magnétique, Embiellage.

Détail de l'embiellage

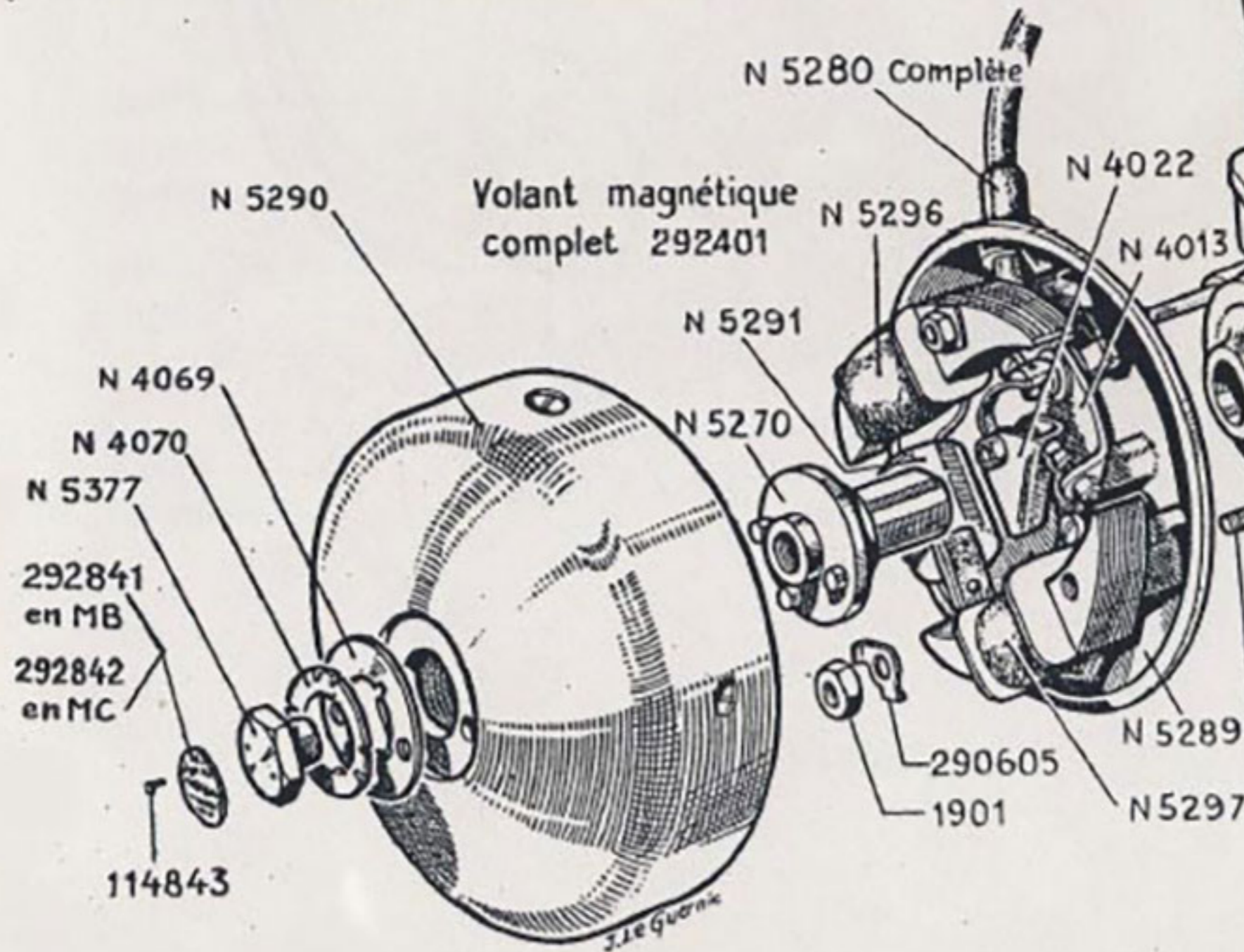
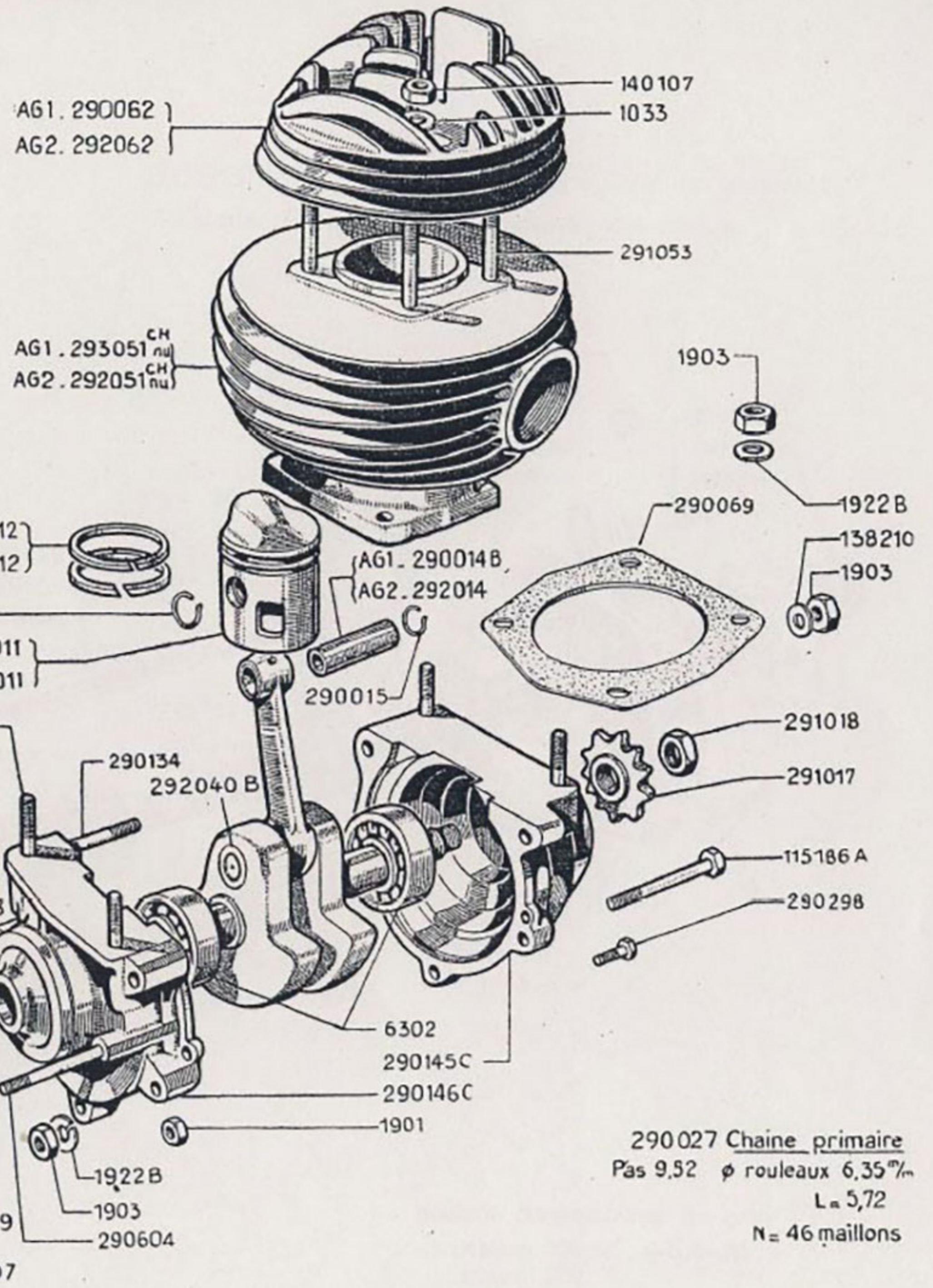
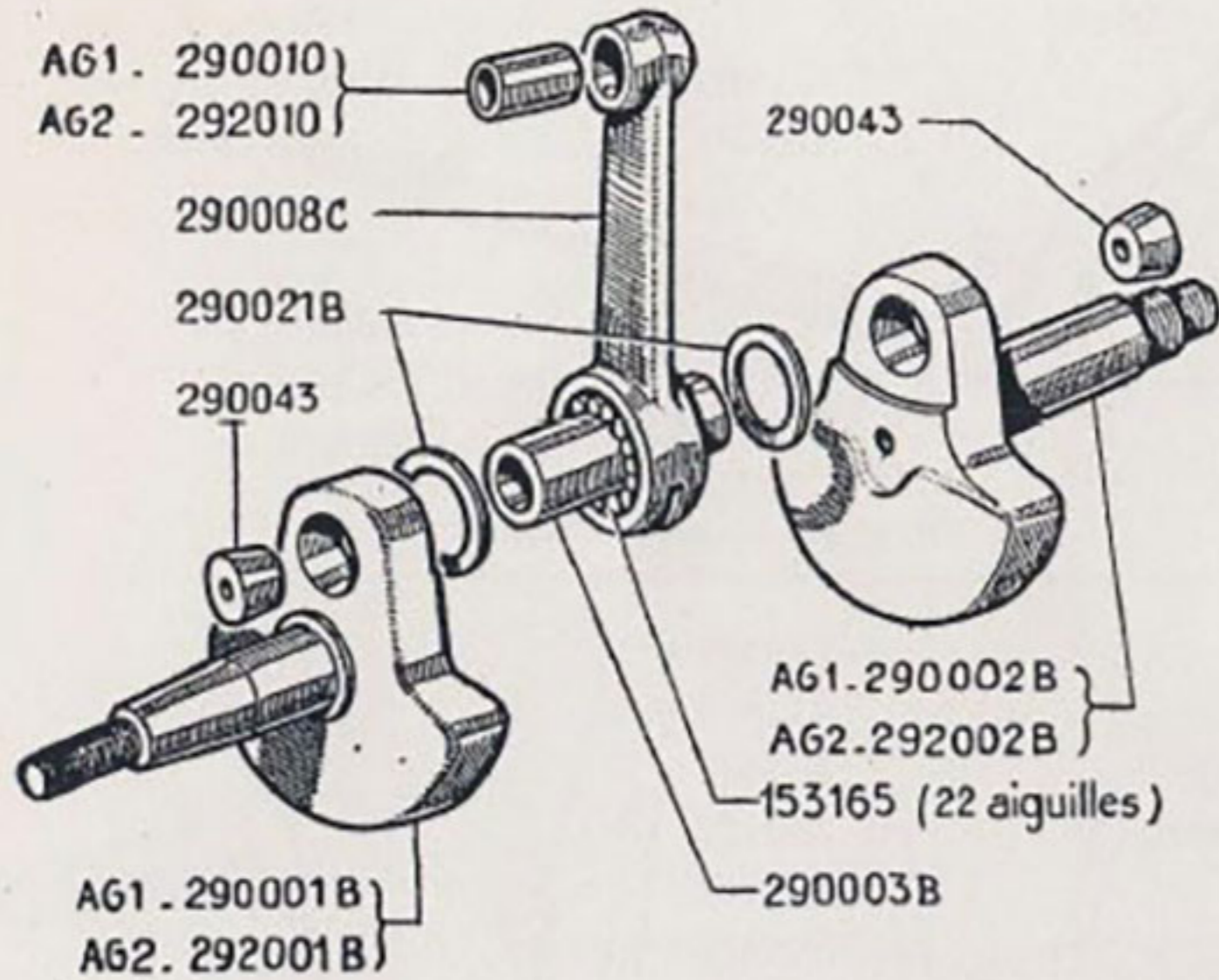

290027 Chaine primaire
Pas 9,52 φ rouleaux 6,35^m
L = 5,72
N = 46 maillons

DESSIN N° 2 — MOTEUR - Boîte des vitesses,
 Kick-starter, Carter moteur, Commande des vitesses.

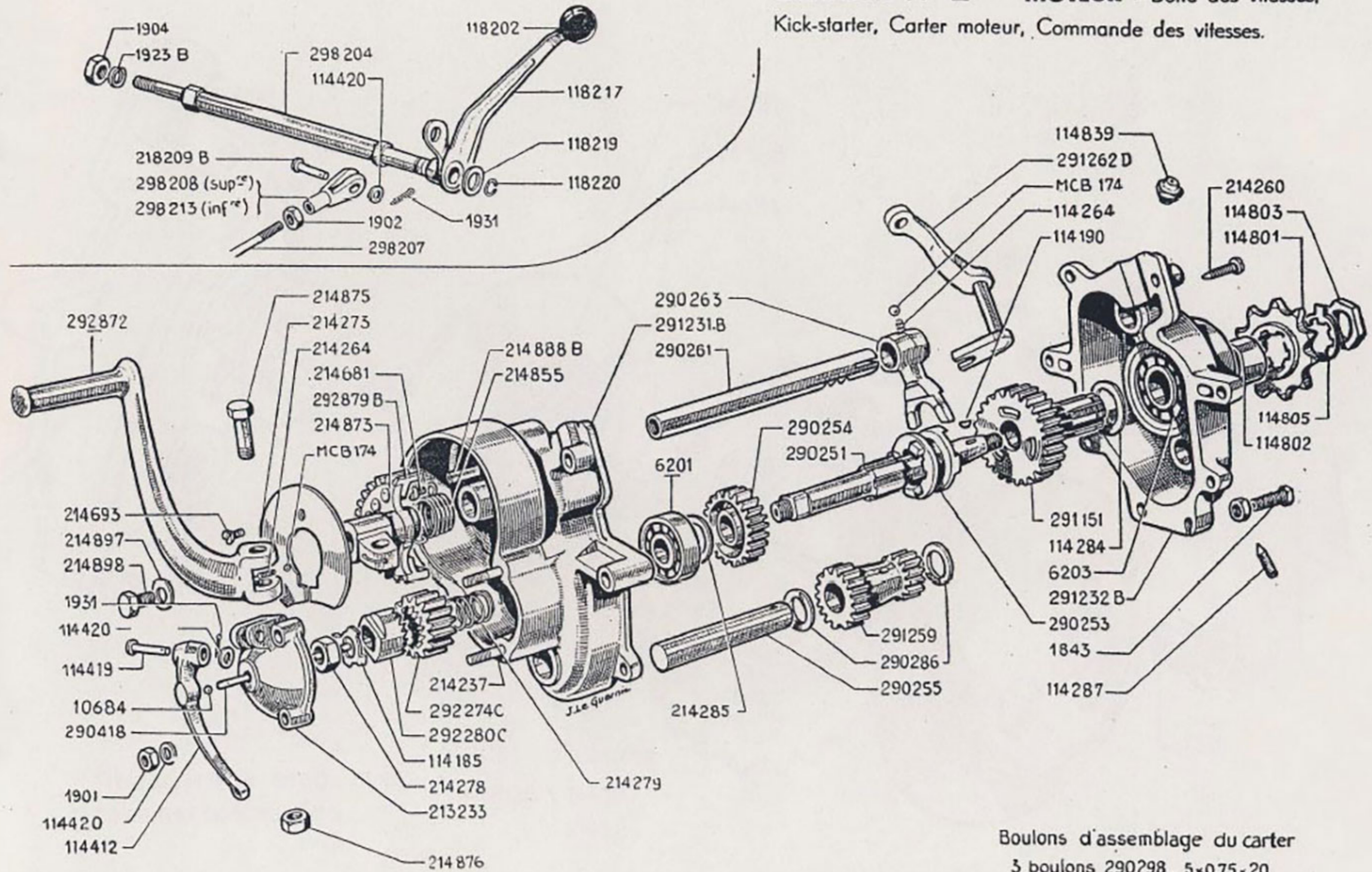

- Boulons d'assemblage du carter**
 3 boulons 290298 . 5x0,75x20
 1 boulon 290297 5x0,75x32
 7 boulons 115186 6x1,00x45

DESSIN N° 3 — MOTEUR — Embayage.

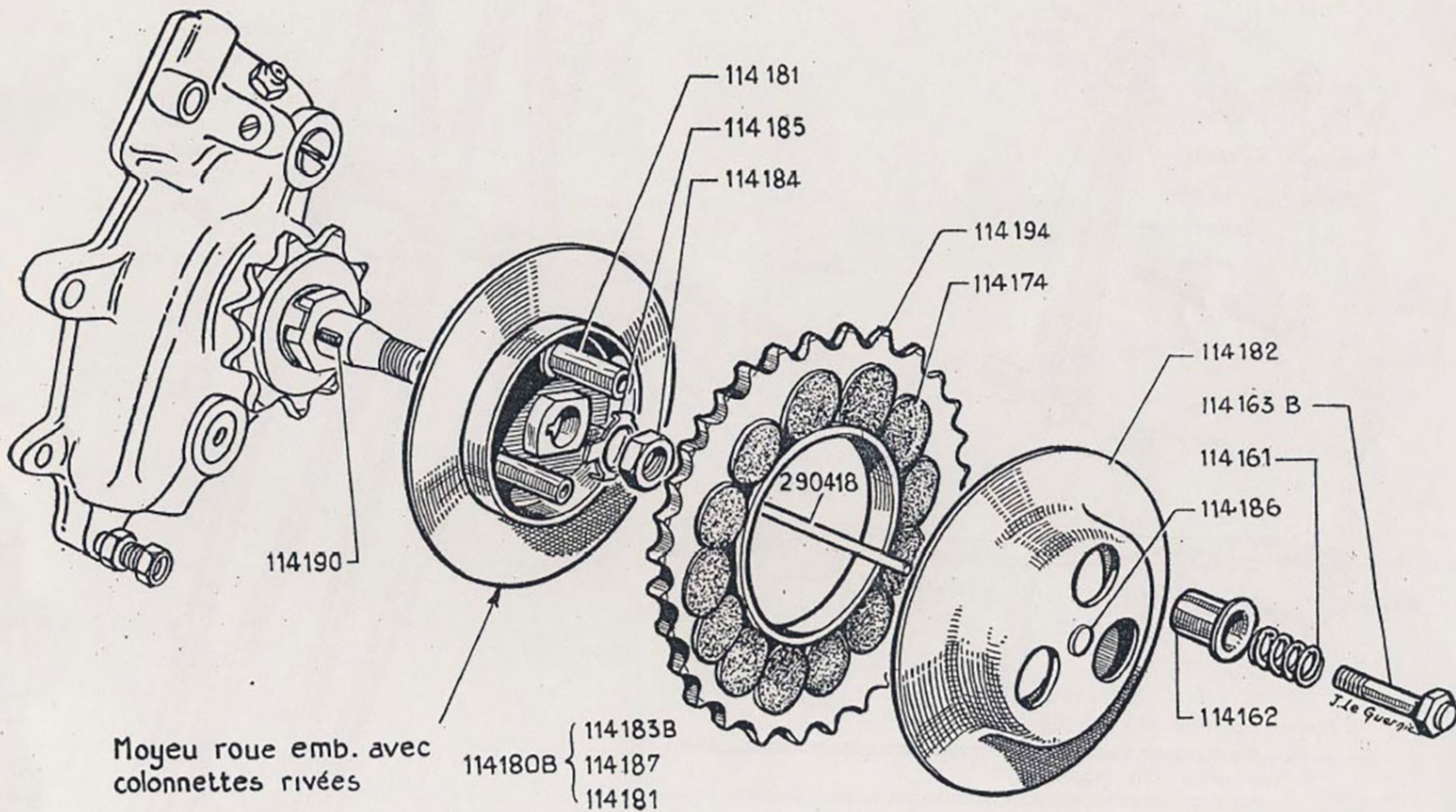

DESSIN N° 4 — CYCLE - Fourche avant, Guidon, Câbles de commandes, etc.

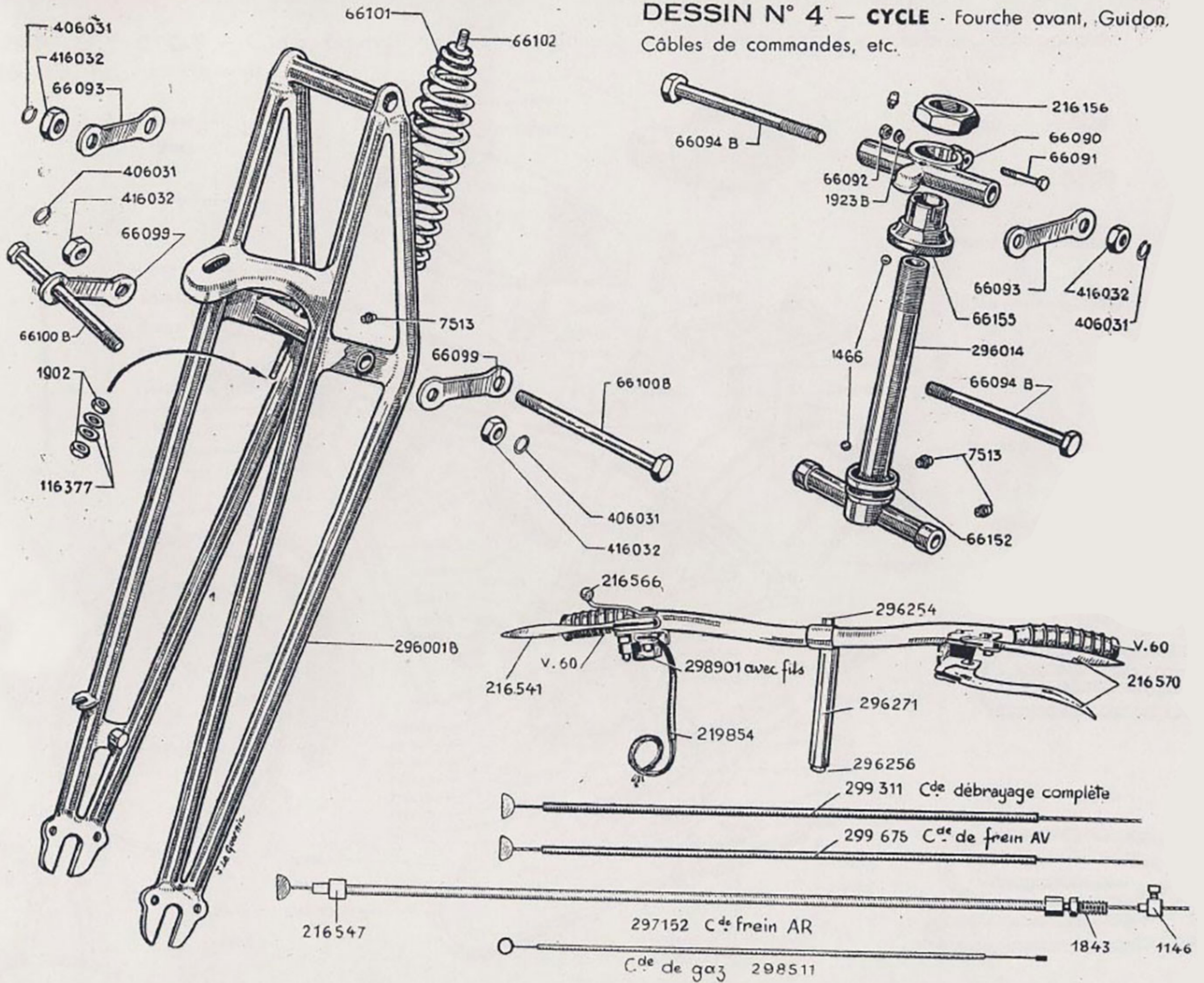

DESSIN N° 5 — CYCLE — Cadre, Réservoir, Selle, Phare, Boîte à outils, Porte-bagages, garde-boue, Echappement, Chaîne
Béquille, Tubulure d'essence.

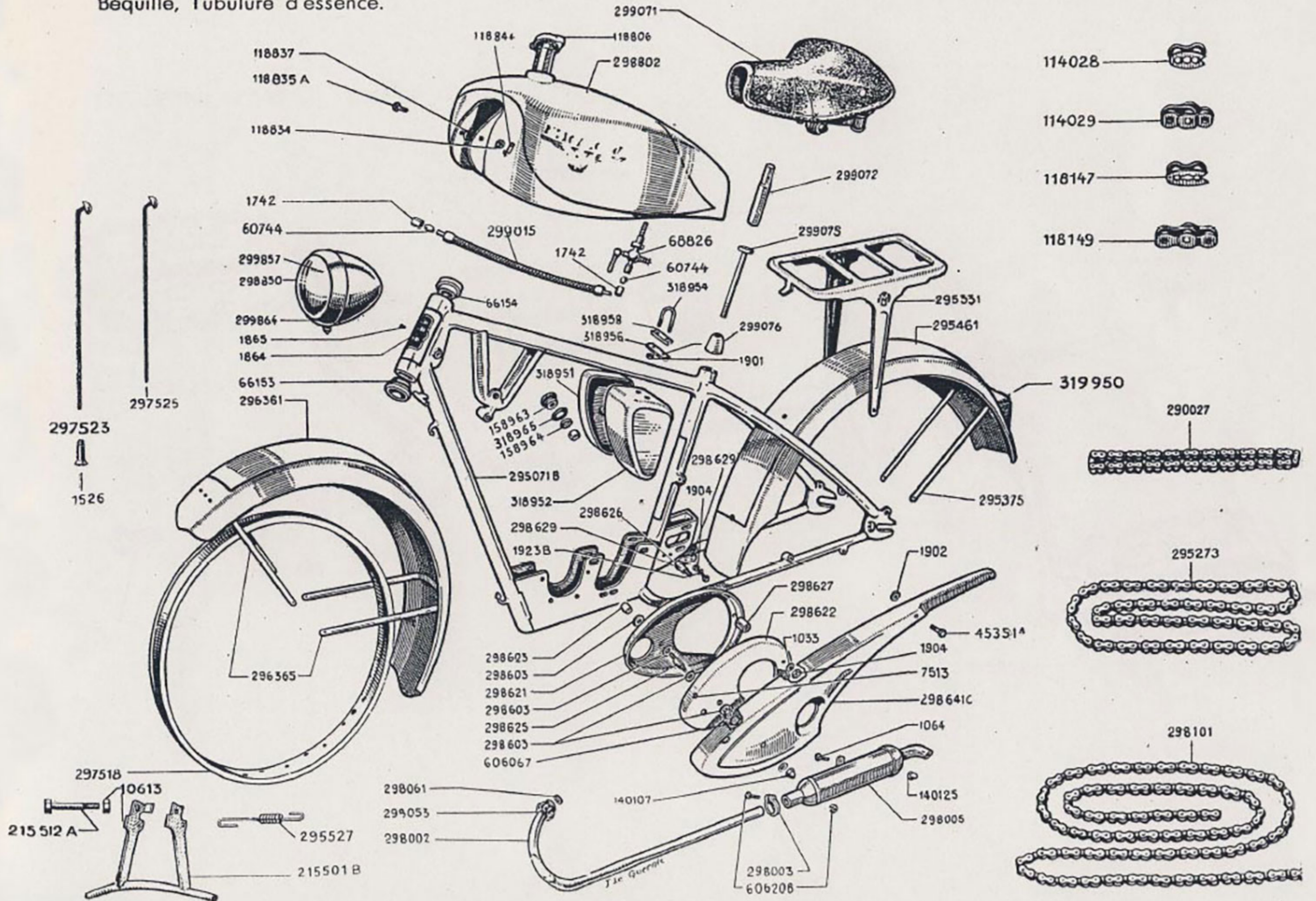

DESSIN N° 6 — CYCLE — Pédalier.

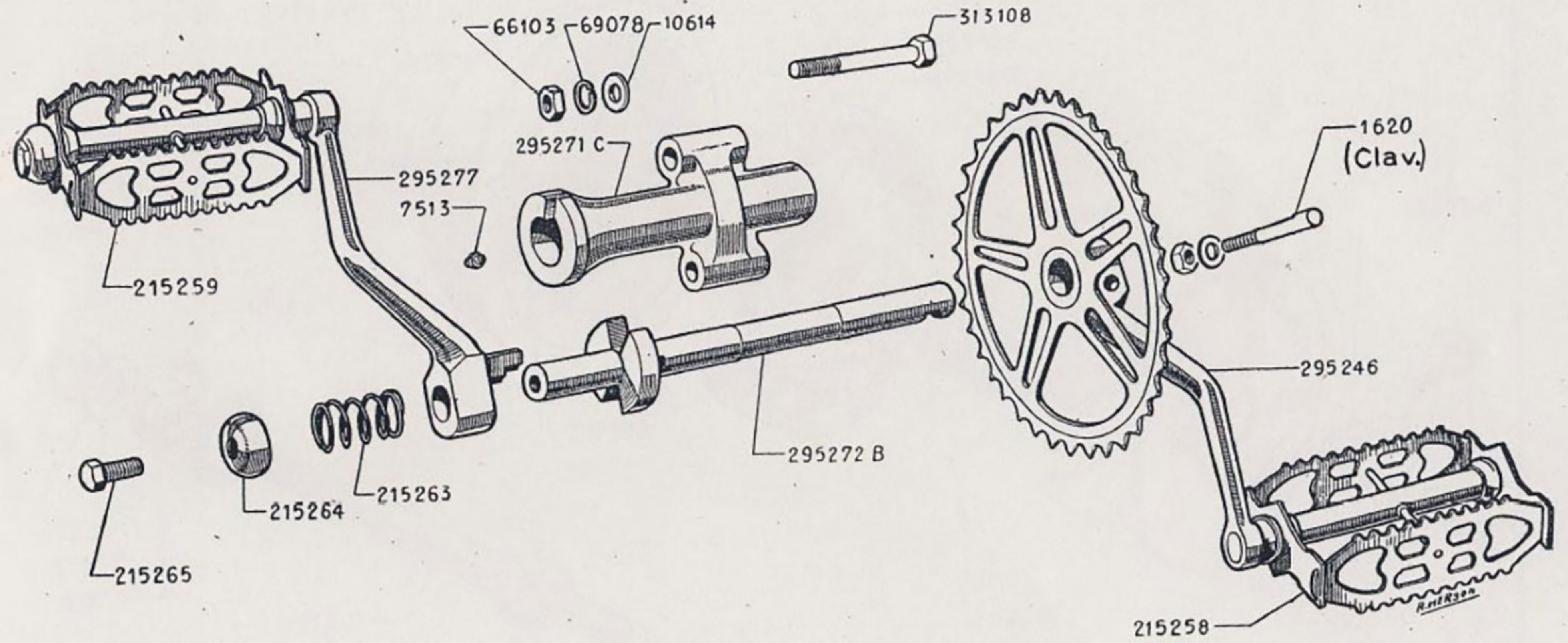

DESSIN N° 7 — CYCLE — Moyeu avant, Frein avant.

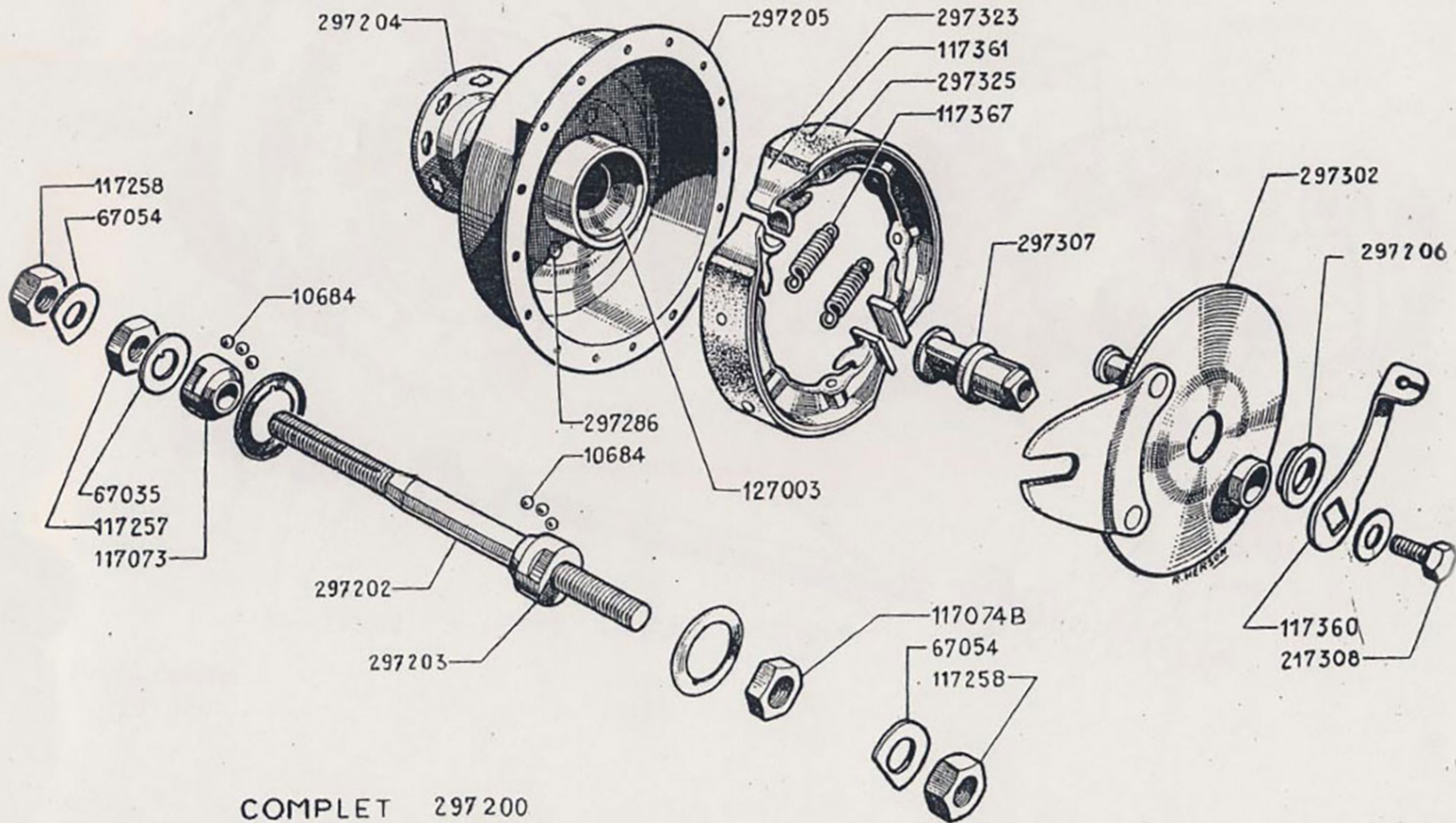

COMPLET 297200

DESSIN N° 8 — CYCLE — Moyeu arrière, Frein arrière.

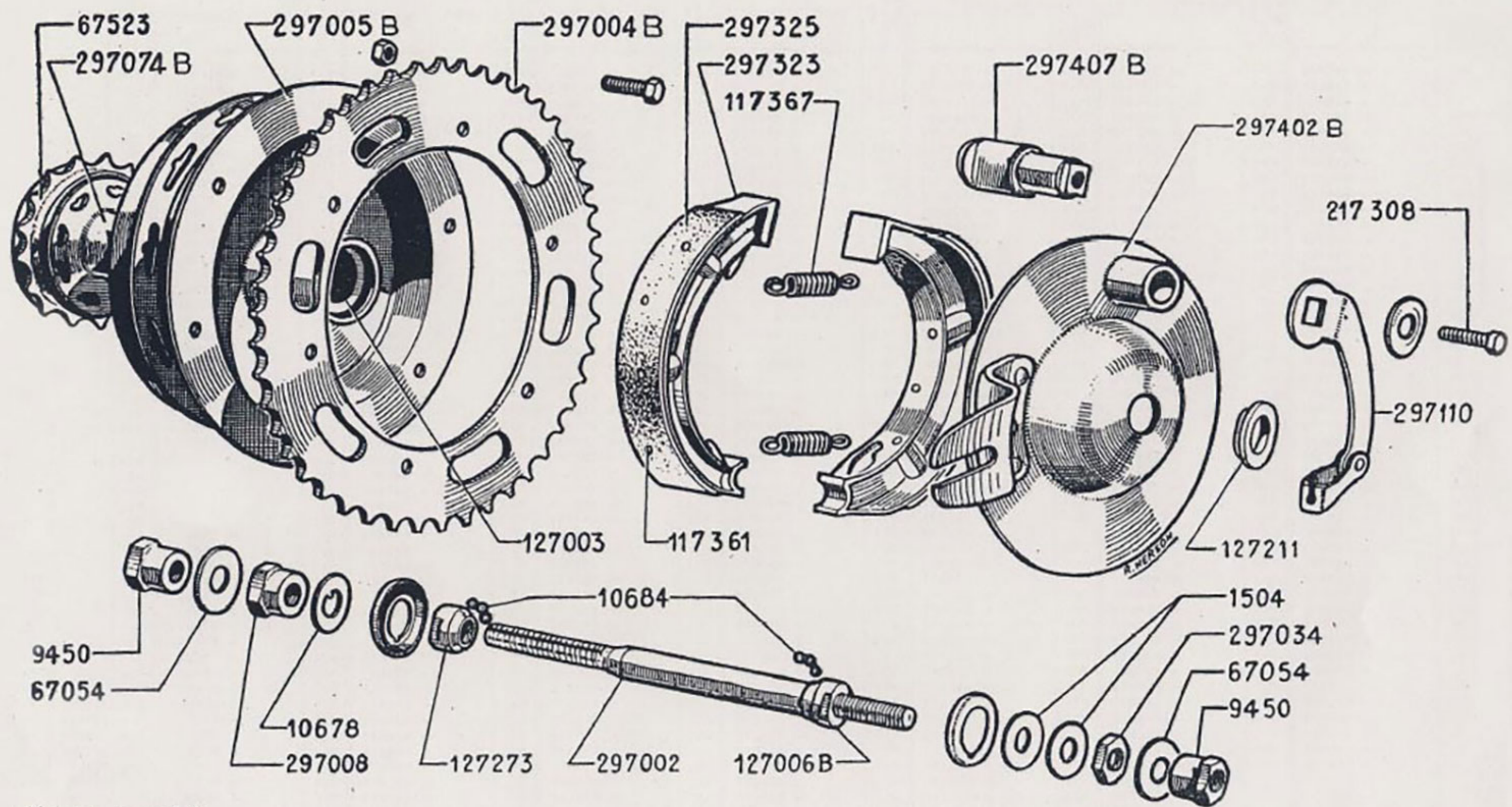

Moyeu complet :
297080